

stratum
plus

Археология и культурная антропология

№4. 2023

ISSN: 1857-3533

DOI: <https://doi.org/10.55086/sp>

ДЕТСКИЙ МИР И ВЗРОСЛЫЙ РИМ

Михаилу Казанскому — VIVAT!

Воспитание детей в древнем мире взрослых

Дети и взрослые: правила жизни и правила гигиены

Потустороннее детство: обряд и вещи

Одежда на вырост

Недетские деньги

Ответственный редактор — Анна В. Мастыкова

САНКТ-ПЕТЕРБУРГ КИШИНЕВ ОДЕССА БУХАРЕСТ 2023

ISSN: 1857-3533

Stratum plus. No. 4.
Archaeology and Cultural Anthropology

Children's World and Adult Rome

VIVAT to Michel Kazanski!
Educating children in the ancient world of adults
Children and adults: rules of life and hygiene
Childhood afterworld: rite and goods
Clothes a size too big
Unchildlike money

Editor-in-Charge — Anna V. Mastykova

Saint Petersburg. Kishinev. Odesa. Bucharest.
2023

Stratum plus. Nr. 4.
Arheologie și antropologie culturală

Lumea copilăriei și Roma maturității

VIVAT! — pentru Michel Kazanski
Educația copiilor în lumea antică a maturilor
Copiii și maturii: regulile vieții și regulile igienei
Copilăria de dincolo: rit și obiecte
Haină în creștere
Bani deloc copilărești

Redactor responsabil — Anna V. Mastykova

Sankt Petersburg. Chișinău. Odesa. București.
2023

70-летию
Михаила Михайловича Казанского
посвящается



This issue is dedicated to 70th anniversary of Michel M. Kazanski

СОДЕРЖАНИЕ

ЮБИЛЯРУ — VIVAT!

| | |
|---|----|
| А. В. Мاستыкова (<i>Москва, Россия</i>). О Михаиле Казанском и его семье | 15 |
| Список опубликованных научных трудов М. М. Казанского (сост. А. В. Мاستыкова) | 35 |
| Фотоальбом | 51 |
| В. В. Приймак (<i>Сумы, Украина</i>). Ленинградские исследователи раннеславянских древностей Днепровского лесостепного Левобережья | 83 |

ДЕТИ В МИРЕ ВЗРОСЛЫХ

| | |
|--|-----|
| Т. С. Жумаганбетов (<i>Актобе, Казахстан</i>). Дети и детство у средневековых тюрков VI—VIII вв. | 101 |
| Г. В. Требелева (<i>Москва, Россия</i>), А. С. Кизилев (<i>Сочи, Россия</i>), В. С. Смирнов (<i>Москва, Россия</i>). Реконструкция мира детства в древностях Западной Колхиды: взгляд археолога и педагога на артефакты и этнографию | 113 |

ДЕТИ И ВЗРОСЛЫЕ: ОБРАЗ ЖИЗНИ И ПРАВИЛА ГИГИЕНЫ

| | |
|---|-----|
| П. П. Гецко (<i>Симферополь, Крым</i>), Н. Г. Свиркина (<i>Москва, Россия</i>), М. О. Филимонова, С. М. Слепченко (<i>Тюмень, Россия</i>). Комплексное исследование индивидов из двух могил некрополя Кыз-Аул | 127 |
| М. В. Добровольская, Н. Г. Свиркина, С. В. Языков, А. Н. Свиридов (<i>Москва, Россия</i>). Образ жизни детей и взрослых варварской округи Херсонеса (по материалам могильников Фронтное 3 и Киль-Дере 1) | 139 |

ДЕТИ ПО ТУ СТОРОНУ ЖИЗНИ

| | |
|--|-----|
| И. Н. Храпунов, А. А. Стоянова (<i>Симферополь, Крым</i>). Гендерные маркеры погребений римского времени из могильника Опушки | 155 |
| Н. Ю. Лимберис, И. И. Марченко (<i>Краснодар, Россия</i>). Детские погребения первых веков н. э. из могильника Старокорсунского городища №2 | 181 |
| С. В. Ярцев, В. Г. Зубарев, Е. В. Шушунова, А. А. Внуков (<i>Тула, Россия</i>). Детские погребения городища «Белинское» и его некрополя | 197 |
| С. В. Васильев, Г. А. Белова, А. Б. Савинецкий, С. Б. Боруцкая, Н. В. Харламова (<i>Москва, Россия</i>). Захоронение римского времени в египетском Файюме подростка с собаками | 211 |
| А. Н. Свиридов (<i>Москва, Россия</i>). Подбойные детские погребения IV в. н. э. из могильника Фронтное 3 | 229 |
| А. И. Айбабин, Э. А. Хайрединова (<i>Симферополь, Крым</i>). Детские погребения раннесредневекового некрополя Боспора | 239 |

ВЕЩИ В ДЕТСКОМ ЗАГРОБНОМ МИРЕ

- О. С. Румянцева (Москва, Россия), Д. В. Бейлин (Симферополь, Крым),
И. В. Рукавишника (Москва, Россия). Стекланные сосуды из детских
погребений могильника «Александровские скалы 1» в Восточном Крыму . . . 261
- А. В. Мастыкова (Москва, Россия). Антропоморфные подвески из детской
могилы некрополя римского времени Фронтное 3: случайность или
закономерность? 277
- А. Н. Ворошилов, О. М. Ворошилова (Москва, Россия). Воинские традиции
в детском костюме элиты позднеантичной Фанагории 289
- Э. А. Хайрединова (Симферополь, Крым). Детские погребения с большой пряжкой
из Юго-Западного Крыма 305

ОДЕЖДА НА ВЫРОСТ

- М. В. Любичев (Харьков, Украина), Э. Шульце (Берлин, Германия). Уникальные
фибулы группы *Bügelknopffibeln* на могильнике позднеримского
времени Войтенки 325
- В. Н. Зинько (Керчь, Крым). Фибулы из раскопок боспорского города Тиритака
(этнический маркер или ...?) 349
- А. А. Кадиева, С. В. Демиденко (Москва, Россия). Новая находка провинциально-
римских шарнирных брошей с эмалью и мозаичным стеклом на Северном
Кавказе 355
- М. М. Казанский (Париж, Франция), М. Е. Ткачук, Д. А. Топал (Кишинев, Молдова).
Княжеская фибула из села Рэзень 365

НЕДЕТСКИЕ ДЕНЬГИ

- М. М. Чорев (Нижневартовск, Россия). Статеры Тейрана с обозначением даты
выпуска ГЭФ как источник исторической информации 377
- А. М. Воронцов (Тула, Россия). Тульский феномен: новые находки позднеримских
бронзовых монет с правобережья верхней Оки 387

НОВЫЕ МАТЕРИАЛЫ И ИССЛЕДОВАНИЯ

- А. М. Обломский (Москва, Россия). Раннеславянские памятники в среднем
течении р. Ворона 409
- Список сокращений 427
- Авторам *Stratum plus* 429

C O N T E N T S

VIVAT TO MICHEL KAZANSKI!

| | |
|--|----|
| A. V. Mastykova (<i>Moscow, Russian Federation</i>). About Michel Kazanski and his Family . . . | 15 |
| M. Kazanski's scientific bibliography (compiled by A.V. Mastykova) | 35 |
| Photo Album | 51 |
| V. V. Pryimak (<i>Sumy, Ukraine</i>). Leningrad Researchers of Early Slavic Antiquities in the Dnieper Left Bank Forest-steppe | 83 |

EDUCATING CHILDREN IN THE ANCIENT WORLD OF ADULTS

| | |
|---|-----|
| T. S. Zhumaganbetov (<i>Aktobe, Kazakhstan</i>). Children and Childhood among the Medieval Türks. 6th—8th Centuries | 101 |
| G. V. Trebeleva (<i>Moscow, Russian Federation</i>), A. S. Kizilov (<i>Sochi, Russian Federation</i>), V. S. Smirnov (<i>Moscow, Russian Federation</i>). Reconstruction of Childhood in the Antiquities of Western Colchis: an Archaeologist's and Pedagogue's View of Artifacts and Ethnography | 113 |

CHILDREN AND ADULTS: RULES OF LIFE AND HYGIENE

| | |
|--|-----|
| P. P. Getsko (<i>Simferopol, Crimea</i>), N. G. Svirkina (<i>Moscow, Russian Federation</i>), M. O. Filimonova , S. M. Slepchenko (<i>Tyumen, Russian Federation</i>). A Comprehensive Study of Individuals from Two Graves of the Kyz-Aul Necropolis | 127 |
| M. V. Dobrovolskaya , N. G. Svirkina , S. V. Yazikov , A. N. Sviridov (<i>Moscow, Russian Federation</i>). The Lifestyle of Children and Adults in the Barbarian Environ of Chersonesos (Based on Materials from Frontovoe 3 and Kil-Dere 1 Necropolises) . . . | 139 |

CHILDHOOD AFTERWORLD: RITE AND GOODS

| | |
|--|-----|
| I. N. Khrapunov , A. A. Stoianova (<i>Simferopol, Crimea</i>). Gender Markers of the Roman-period Burials in the Cemetery of Opushki | 155 |
| N. Yu. Limberis , I. I. Marchenko (<i>Krasnodar, Russian Federation</i>). Child's Burials of the First Centuries A.D. in the Burial Ground of Starokorsunskaya Settlement No. 2 . . | 181 |
| S. V. Yartsev , V. G. Zubarev , E. V. Shushunova , A. A. Vnukov (<i>Tula, Russian Federation</i>). Children's Burials of the Ancient "Belinskoye" Settlement and its Necropolis . . | 197 |
| S. V. Vasilyev , G. A. Belova , A. B. Savinetskiy , S. B. Borutskaya , N. V. Kharlamova (<i>Moscow, Russian Federation</i>). A Roman Time Burial of a Teenager with Dogs in Egyptian Fayum | 211 |
| A. N. Sviridov (<i>Moscow, Russian Federation</i>). Children's Niche Graves of the 4th Century AD from Frontovoe 3 Cemetery | 229 |
| A. I. Aibabin , E. A. Khairedinova (<i>Simferopol, Crimea</i>). Children's Burials from an Early Medieval Necropolis in the Bosphorus Lane | 239 |

GOODS IN CHILDREN AFTERWORLD

- O. S. Rumyantseva** (*Moscow, Russian Federation*), **D. V. Beylin** (*Simferopol, Crimea*),
I. V. Rukavishnikova (*Moscow, Russian Federation*). **Glass Vessels from the Children's
Burials of the Alexandrovskie Skaly 1 Necropolis in the Eastern Crimea** 261
- A. V. Mastykova** (*Moscow, Russian Federation*). **Anthropomorphic Pendants from a
Children's Grave in a Roman Period Necropolis Frontovoe 3: Coincidence or
Regularity?** 277
- A. N. Voroshilov, O. M. Voroshilova** (*Moscow, Russian Federation*). **Warrior Traditions
in Elite Children Clothes from Late Antique Phanagoria** 289
- E. A. Khairedinova** (*Simferopol, Crimea*). **Children's Burials with a Great Buckle
from the South-western Crimea** 305

CLOTHES A SIZE TOO BIG

- M. V. Lyubichev** (*Kharkiv, Ukraine*), **E. Schultze** (*Berlin, Germany*). **Unique Brooches
of the *Bügelknopffibeln* Group at the Burial Ground of the Late Roman
Period Voitenki** 325
- V. N. Zin'ko** (*Kerch, Crimea*). **Fibulae from the Excavations of the Bosporan City of
Tyritake (either an Ethnic Marker or ...?)** 349
- A. A. Kadieva, S. V. Demidenko** (*Moscow, Russian Federation*). **A New Find of Provincial
Roman Brooches with Enamel and Mosaic Glass in the Northern Caucasus . . .** 355
- M. M. Kazanski** (*Paris, France*), **M. E. Tkachuk, D. A. Topal** (*Kishinev, Moldova*).
Princely Fibula from the Răzeni Village 365

UNCHILDLIKE MONEY

- M. M. Choref** (*Nizhnevartovsk, Russian Federation*). **Teiranes's Staters with Issue Date
Designation ΓΞΦ as Source of Historical Information** 377
- A. M. Vorontsov** (*Tula, Russian Federation*). **Tula Phenomenon: New Finds of the Late
Roman Bronze Coins from the Right Bank of the Upper Oka** 387

NEW MATERIALS AND STUDIES

- A. M. Oblomskiy** (*Moscow, Russian Federation*). **Early Slavic Archaeological Sites
in the Middle Reaches of the Vorona River** 409

Abbreviations 427

Submissions 429

A. N. Ворошилов, O. M. Ворошилова

Воинские традиции в детском костюме элиты позднеантичной Фанагории

Keywords: North Black Sea region, Cimmerian Bosphorus, Phanagoria, Migration Period, Hunnic age, necropolis, vault, warrior elite, horsemen, weapons, funeral clothes, accessories, shoulder belt, belt fittings, buckles, belt accessory imitations

Cuvinte cheie: Nordul Mării Negre, Bosfor Cimerian, Phanagoria, epoca Marii migrații a popoarelor, epoca hunică, necropolă, cavou, elită militară, călăreți, arme, costum funerar, echipament, bandulieră, garnitură de curea, cataramă, imitații ale garniturilor de curele

Ключевые слова: Северное Причерноморье, Боспор Киммерийский, Фанагория, эпоха Великого переселения народов, гунское время, некрополь, склеп, воинская элита, всадники, оружие, погребальный костюм, снаряжение, портупея, ременная гарнитура, пряжки, имитации ременных гарнитур

A. N. Voroshilov, O. M. Voroshilova

Warrior Traditions in Elite Children Clothes from Late Antique Phanagoria

Warrior burials are not often found in late ancient necropolises of the Cimmerian Bosphorus. Such burials rarely survive untouched by robbers. In this context, a recently discovered well-preserved large tomb in Phanagoria is a really unique find. After examining this grand two-chamber vault, archaeologists obtained a set of interesting data, but special attention should be paid to warrior traditions adopted by people who lived in the late ancient capital of the Asian Bosphorus. The importance of warrior subculture of the Migration period for the urban elite is manifested in the use of warrior fittings in children clothes. It is a known fact that a buried man who belonged to the warrior class is marked not only by the weapons found with him, but also by shoulder belts, elements of warrior accessories fastened on his body in a certain way. The passing of such subculture through generations of Phanagorian noble men is greatly illustrated by finds from the vault where archaeologists found in situ remains of noble warriors and their descendants, children of various age. The children clothes were largely imitating the clothes of equestrian warriors. This outstanding archaeological situation expressly testifies to cultivation of warrior traditions among boys since their early childhood and pronounced external manifestations, including in elements of their costume, of male children's inclusion in the warrior subculture.

A. N. Voroshilov, O. M. Voroshilova

Tradițiile militare în costumul pentru copii ai elitei din Phanagoria antică târzie

Morminte de oșteni în necropolele antice târzii din Bosforul Cimerian se întâlnesc nu deseori. Rareori aceste înmormântări se păstrează până în zilele noastre neatînse de jefuitori. În acest context, un eveniment de unicat a devenit descoperirea recentă a unui cavou imens în Phanagoria, păstrat formidabil. În masivul de date interesante, obținute de către arheologii în timpul cercetării acestui grandios cavou cu două camere, atenție deosebită merită subiectul privind pătrunderea adâncă a tradițiilor militare în cultura populației capitalei antice târzii a Bosforului Asiatic. O manifestare vizibilă a înaltei importanțe a subculturii militare a epocii Marii migrații a popoarelor pentru elita urbană a devenit utilizarea elementelor de echipament militar în costumul pentru copii. Nu este secret că marcher al apartenenței bărbatului înmormântat la pătura militară sunt nu numai armele găsite cu el în mormânt, dar și banduliera — elemente ale echipamentului militar, fixate pe corp într-un mod anumit. O ilustrare superbă a ștafetei subculturale între diferitele generații ale bărbaților nobili din Phanagoria au devenit piesele din cavoul în care au fost descoperite în situ osemintele oștenilor nobili și ai câtorva din urmașii lor — copii de vârstă diferită. Costumul copiilor în mare măsură imita costumul oștenilor-călăreți. Această splendidă situație arheologică mărturisește fără echivoc despre altoirea tradițiilor militare copiilor din fragedă copilărie și despre declarativitatea manifestărilor externe de familiarizare a copiilor de sex masculin cu subcultura militară, manifestată inclusiv în costum.

A. N. Ворошилов, O. M. Ворошилова

Воинские традиции в детском костюме элиты позднеантичной Фанагории

Воинские погребения в позднеантичных некрополях Боспора Киммерийского встречаются не часто. Редко эти захоронения сохраняются до наших дней не тронутыми грабителями. В этом контексте уникальным событием стало недавнее открытие великолепно сохранившейся огромной гробницы в Фанагории. В массиве интересных данных, получен-

The study was implemented under AI RAS "Black Sea and Central Asian Periphery of the Ancient World and Nomadic Communities of Eurasia: crossroads of cultures and civilizations" Research Project (No. NIOKTR 122011200269-4) ■ Cercetarea a fost executată în cadrul LSC ale IA al AȘR la tema „Periferia regiunii Mării Negre și Central-asiatică a lumii antice și comunitățile de nomazi ale Eurasiei: la intersecția culturilor și civilizațiilor” (nr. NIOKTR 122011200269-4) ■ Исследование выполнено в рамках НИР ИА РАН по теме «Причерноморская и Центральноазиатская периферия античного мира и кочевнические сообщества Евразии: на перекрестке культур и цивилизаций» (№НИОКТР 122011200269-4)

© Stratum plus. Археология и культурная антропология.

© A. N. Ворошилов, O. M. Ворошилова, 2023.

ных археологами при исследовании этого грандиозного двухкамерного склепа, особого внимания заслуживает сюжет о глубоком проникновении воинских традиций в культуру населения позднеантичной столицы Азиатского Боспора. Видимым проявлением высокой значимости воинской субкультуры эпохи Великого переселения народов для городской элиты стало использование элементов воинского снаряжения в детском костюме. Не секрет, что маркером принадлежности погребенного мужчины к воинскому сословию является не только найденное вместе с ним оружие, но и португепя — элементы воинского снаряжения, закрепленные на теле определенным образом. Великолепной иллюстрацией субкультурной эстафеты между разными поколениями знатных мужчин Фанагории стали находки из склепа, в котором были обнаружены *in situ* останки знатных воинов и нескольких их потомков — детей разного возраста. Костюм детей в значительной степени подражал костюму воинов-всадников. Эта яркая археологическая ситуация недвусмысленно свидетельствует о привитии воинских традиций мальчикам с раннего детства и о декларативности внешних проявлений приобщенности детей мужского пола к воинской субкультуре, проявлявшихся в том числе в костюме.

Пристальное внимание Михаила Михайловича Казанского к сфере изучения воинской культуры позднеримского времени и эпохи Великого переселения народов давно не является секретом. Историю формирования и развития этого научного интереса можно обсуждать, ссылаясь, вероятно, на многие обстоятельства научной (и не только) биографии исследователя. Бесспорно одно — корни этого интереса уходят в природную маскулинность ученого. Осязаемым проявлением этой деятельной заинтересованности является множество ярких научных работ признанного исследователя, так или иначе связанных с древним оружием и его владельцами. Памятуя об этой «слабости» юбиляра, мы попытались рассмотреть воинские традиции в контексте предложенной журналом темы древнего детства.

Вопросы субкультурной эстафеты в традиционных обществах всегда остаются интересными. Вдвойне они важны при изучении древних социальных общностей, в частности, населения позднеантичных городов Боспора Киммерийского. К сожалению, по объективным причинам археология редко может представить детализированную картину подобных явлений, отраженных в материальной культуре. Обусловлено это целым рядом факторов, среди которых отдельно можно выделить неудовлетворительную сохранность источников, которыми оперирует археология. Несмотря на сложности, в некоторых случаях новые открытия позволяют расширить горизонты современных представлений о транзите навыков в древних обществах.

Именно такому сюжету посвящена данная работа. Редко находок хорошо сохранившихся воинских погребений в позднеантичных некрополях Боспора Киммерийского факт известный. Зачастую эти комплексы ограблены и/или разрушены древними и современными «счастливчиками». В подавляющем большинстве случаев археолог вынужден довольствоваться в своей работе остатками остатков этих комплексов, из-за чего страдает достоверность последующих исто-

рических реконструкций. К редким, если не сказать уникальным, случаям относятся находки гробниц с уцелевшим контекстом.

Именно таким комплексом стал позднеантичный двухкамерный склеп (погребение 315/2019), открытый в Фанагории летом 2019 года. Он представлял собой грандиозное грунтовое сооружение с дромосом в виде глубокого прямоугольного колодца и двух погребальных камер, вырубленных к югу и северу от него. В каждой из них было обнаружено по 7 гробов. Бросается в глаза высокое число детских захоронений. Так, в северной камере склепа из семи гробов пять были детскими, несколько меньше детей было обнаружено в южной камере — три захоронения.

Для нашего исследования важно, что в одном погребальном комплексе склепа обнаружены нетронутыми единовременные захоронения двух воинов и троих детей с полными наборами португепейной гарнитуры¹. Это позволяет полноценно сопоставить комплексы элементов костюма и воинской амуниции знатных жителей города разного возраста и попытаться проследить преемственность воинских традиций между поколениями.

Кратко разберем интересующие нас захоронения в склепе. Все они совершены в однотипных деревянных гробах, занесенных в склеп если не единовременно, то за непродолжительный период. Погребенные в обеих камерах ориентированы головами в сторону входа в камеру. В северной камере обнаружено захоронение знатного воина, обладателя дорогого всаднического меча с рукоятью, украшенной золотом (Ворошилов, Ворошилова 2019; Казанский 2022: 181), и троих детей. Из южной камеры происходит захоронение воина с копьем.

Северная камера. Гроб 2 (рис. 2—4).

Погребение воина, вооруженного всадническим мечом.

¹ Хранятся в Государственном музее-заповеднике «Фанагория»: ФМ-КП-88/29-45 АН206-222.



Рис. 1. Погребальные камеры склепа 315/2019: 1 — северная; 2 — южная.

Fig. 1. Funeral chambers in vault 315/2019: 1 — Northern; 2 — Southern.

В гробу обнаружен скелет взрослого мужчины возрастом около 50 лет с сильно развитой мускулатурой плеча². Реконструируемый рост по расстоянию от крайней точки черепа до крайней точки пяточных костей составлял 164 см. Мужчина лежал вытянуто на спине головой на юг, руки погребенного вытянуты вдоль тела. Ноги параллельны, стопы пираются в углы гроба пальцами.

На правой тазовой кости обнаружена имитация римской монеты из золотой фольги без изображения. Скорее всего, этот золотой кружок был использован в качестве «обола Харона». Он мог быть спрятан в одежде, зашнурован за пояс или положен в кошелек на поясе (Абрамзон и др. 2020: 34—35, рис. 1: 5). Подобная практика известна в позднеантичных комплексах столичной элиты Азиатского Босфора (Абрамзон и др. 2016: 10—11; Ворошилов, Ворошилова 2018: 134).

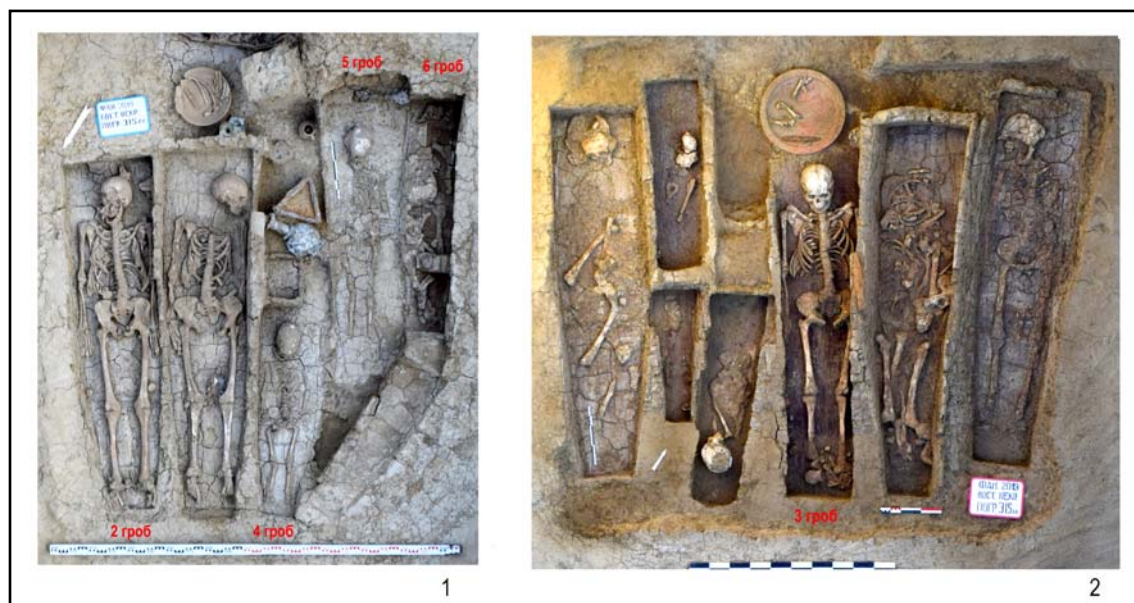
У шейки левой бедренной кости обнаружена крупная серебряная поясная пряжка с прямоугольным щитком (рис. 2: 1—4). Основание фасетированного язычка декорировано рельефным выступом-площадкой с насечками в виде креста, окончание язычка опускается ниже середины толщины рамки (рис. 3:

1). Рамка пряжки имеет утолщение в передней части.

Между бедренными костями скелета, ближе к левой ноге, обнаружена менее массивная пряжка (рис. 2: 1—4) без щитка. Расположение говорит о том, что она могла быть портупейной и, не исключено, служить для крепления к поясу ножен меча. В пользу этой гипотезы свидетельствует сильная сработанность внутренней части рамки и язычка (рис. 3: 2), в отличие от других пряжек ременной гарнитуры из этого гроба. Особенности износа этого элемента портупеи говорят о постоянных нагрузках на него, что, в свою очередь, свойственно ремням для подвеса клинкового оружия. Подтверждает этот тезис и находка тяжелого длинного меча в тайнике камеры склепа, безусловно, принадлежавшего этому воину.

Два идентичных комплекта серебряного обувного набора обнаружены у костей стоп мужчины (рис. 2: 1—3, 5—7). Каждый из комплектов состоял из пряжки с овальным щитком (рис. 3: 3—4), наконечника ремня (рис. 4: 1, 2) и двух пар лунниц (рис. 4: 3—7). Пряжки и наконечники ремней сохранились хорошо. Четыре серебряные пластинчатые лунницы имеют различную сохранность, от вполне целых предметов до тлена (рис. 3: 1—3; рис. 4: 3—7). Крепились они при помощи трех заклепок, внутренние шляпки имели полусферическую форму, а внешние были дополнительно декорированы выпуклыми шляпками, от кото-

² Антропологические определения материалов склепа сделаны заведующей лабораторией контекстуальной антропологии ИА РАН д.и. н. М.В. Добровольской.



Рис. 2. Северная камера. 2-й гроб: 1 — чертеж; 2 — фото содержимого гроба; 3 — нижняя часть скелета с находками; 4 — портупейная гарнитура *in situ*; 5 — обувной гарнитуры *in situ*; 6—7 — элементы обувного гарнитуры у правой ступни.

Fig. 2. Northern chamber. Coffin 2: 1 — drawing; 2 — photo of coffin contents; 3 — lower part of skeleton with finds; 4 — shoulder belt set *in situ*; 5 — shoe set *in situ*; 6—7 — shoe set elements next to the right foot.

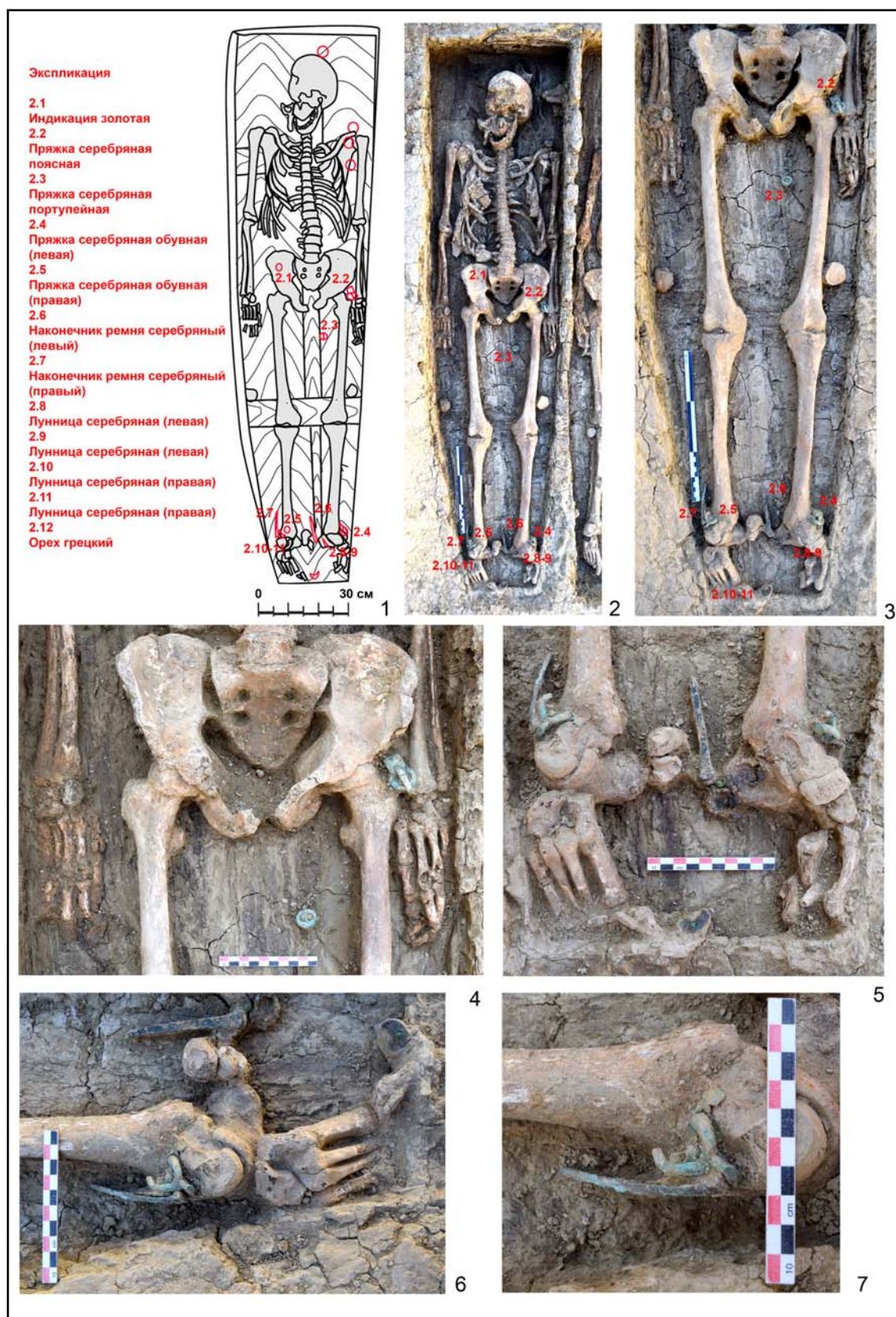

Рис. 3. Северная камера. 2-й гроб. Пряжки: 1 — поясная; 2 — портупейная; 3—4 — обувные.

Fig. 3. Northern chamber. Coffin 2. Buckles: 1 — belt buckle; 2 — shoulder belt buckle; 3—4 — shoe buckles.

рых сохранились лишь отпечатки. Следует отметить, что под окислами лунницы, сохранившейся в виде отпечатка, прослежены (рис. 4: б) структура ткани и темный органический тлен (кожа сапога?). Между правой и левой стопой, ближе к костям левой ноги, был найден железный предмет конусовидной формы, заострённый с одной стороны. Сохранность железа очень плохая. Не исключено, что этот предмет мог быть шипом шпоры на левой ноге.

Южная камера. Гроб 3 (рис. 5—7).

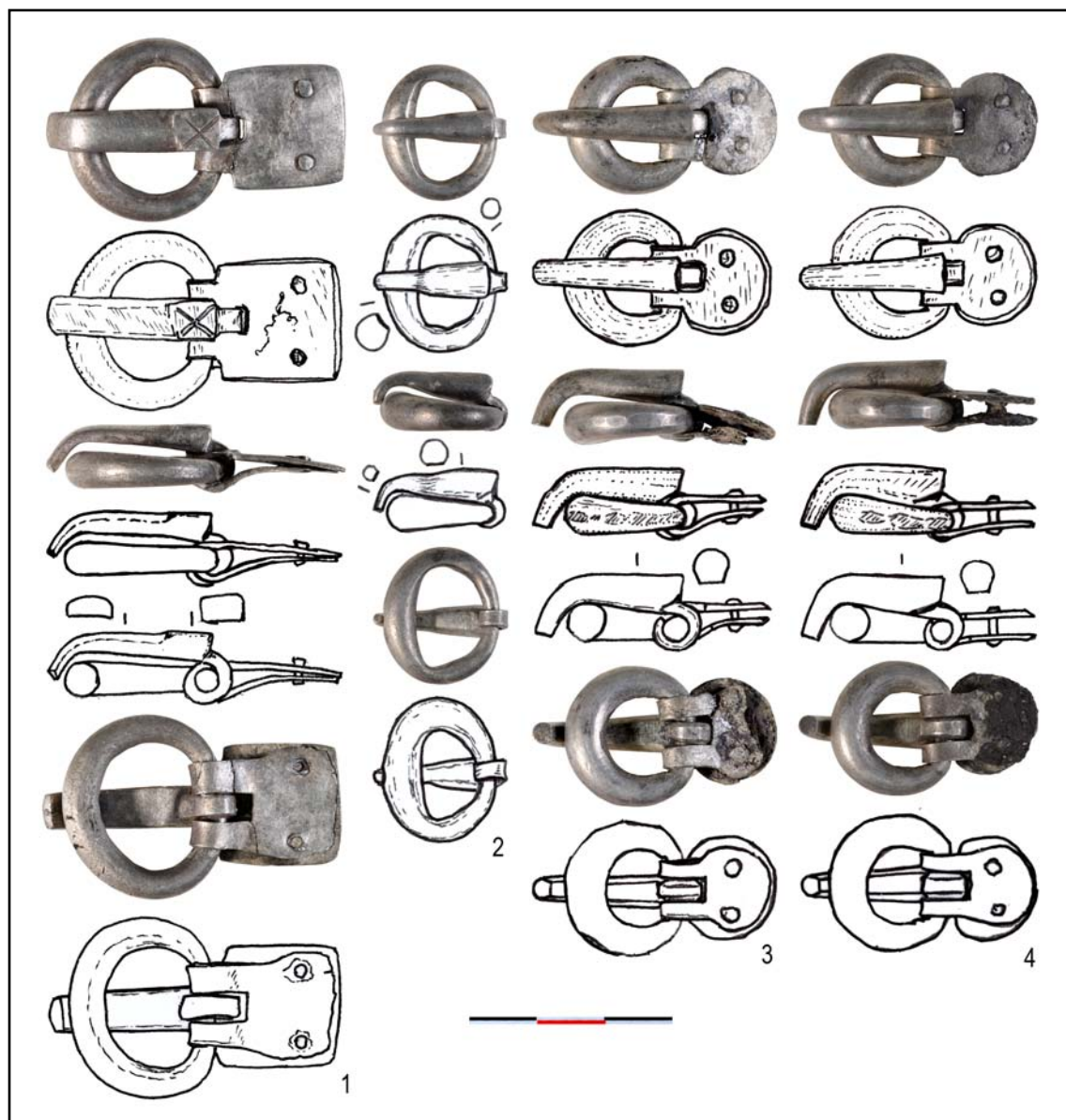
Погребение всадника-«копейщика».

В гробу обнаружен скелет взрослого мужчины возрастом около 30 лет. Реконструи-

руемый рост по расстоянию от крайней точки черепа до крайней точки пяточных костей составлял 156 см. Мужчина лежал вытянуто на спине головой на север, руки погребенного вытянуты вдоль тела и прижаты к стенкам гроба, кисть левой руки запястьем находится под тазовой костью, пальцами частично на бедренной кости. Ноги параллельно вытянуты, стопы завалены влево. На лицевой части черепа поверх зубов сомкнутых челюстей обнаружена золотая имитация монеты, которая была вложена умершему под нижнюю губу над подбородком (Абрамзон и др. 2020: 29, 34). У правой стопы обнаружен небольшой лепной горшок с раструбовидным горлом. На крышке



Рис. 4. Северная камера. 2-й гроб: 1—2 — наконечники ремней; 3—7 — лунницы.

Fig. 4. Northern chamber. Coffin 2: 1—2 — belt tips; 3—7 — lunulae.

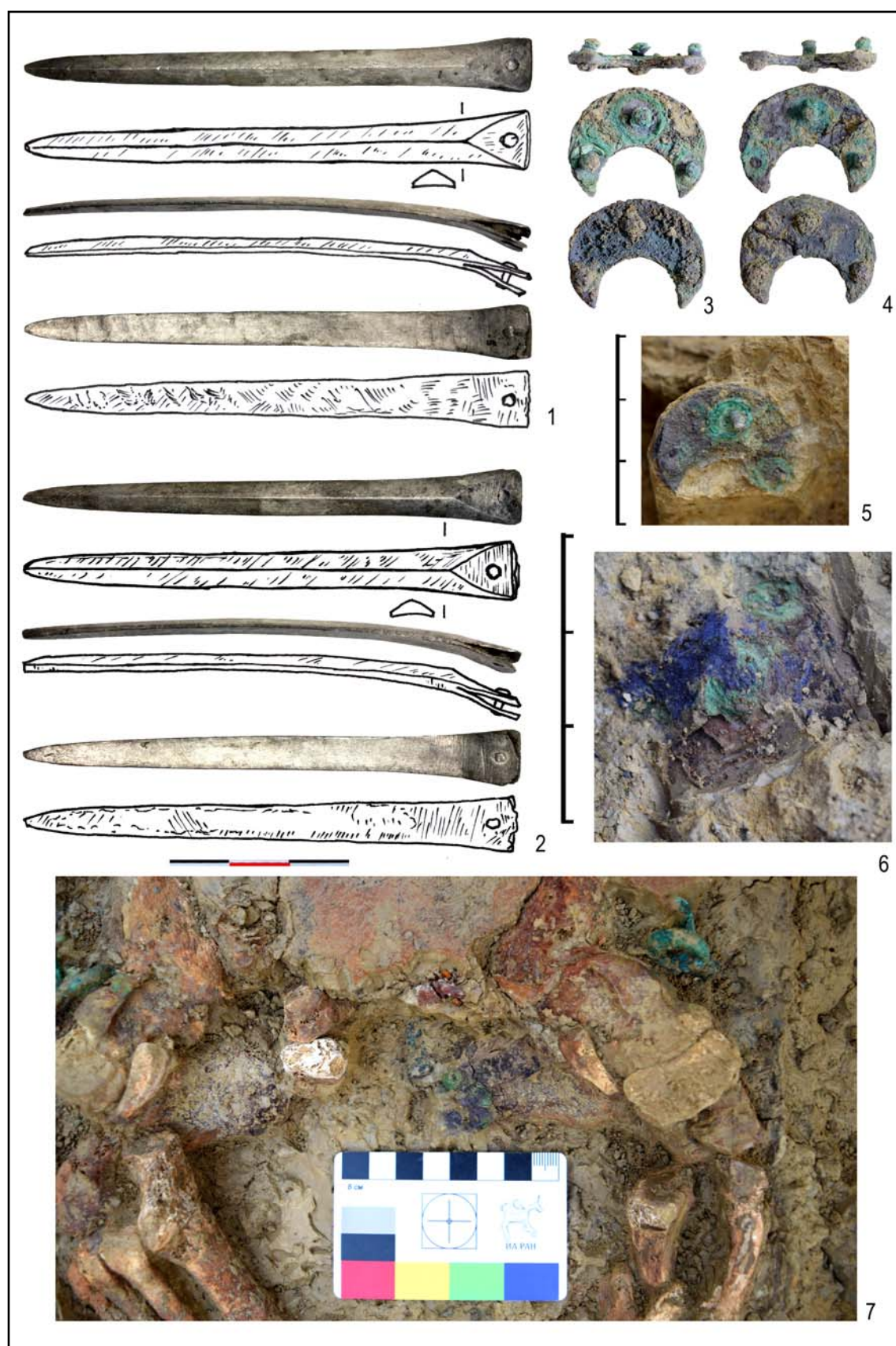

Рис. 5. Южная камера. 3-й гроб: 1 — чертеж; 2 — фото содержимого гроба; 3—4 — портупейная гарнитура *in situ*; 5 — обувная гарнитура *in situ*.

Fig. 5. Southern chamber. Coffin 3: 1 — drawing; 2 — photo of coffin contents; 3—4 — shoulder belt set *in situ*; 5 — shoe set *in situ*.

гроба у её восточной кромки над локтевым суставом левой руки лежало оружие воина — копье, от которого сохранился железный наконечник в деревянном футляре.

Снаряжение всадника включало ременной гарнитуры, оформленный в едином стиле и состоявший из четырех серебряных однотипных пряжек без щитка, отличавшихся размерами. Гарнитуры состоял из двух наборов — портупейного и обувного.

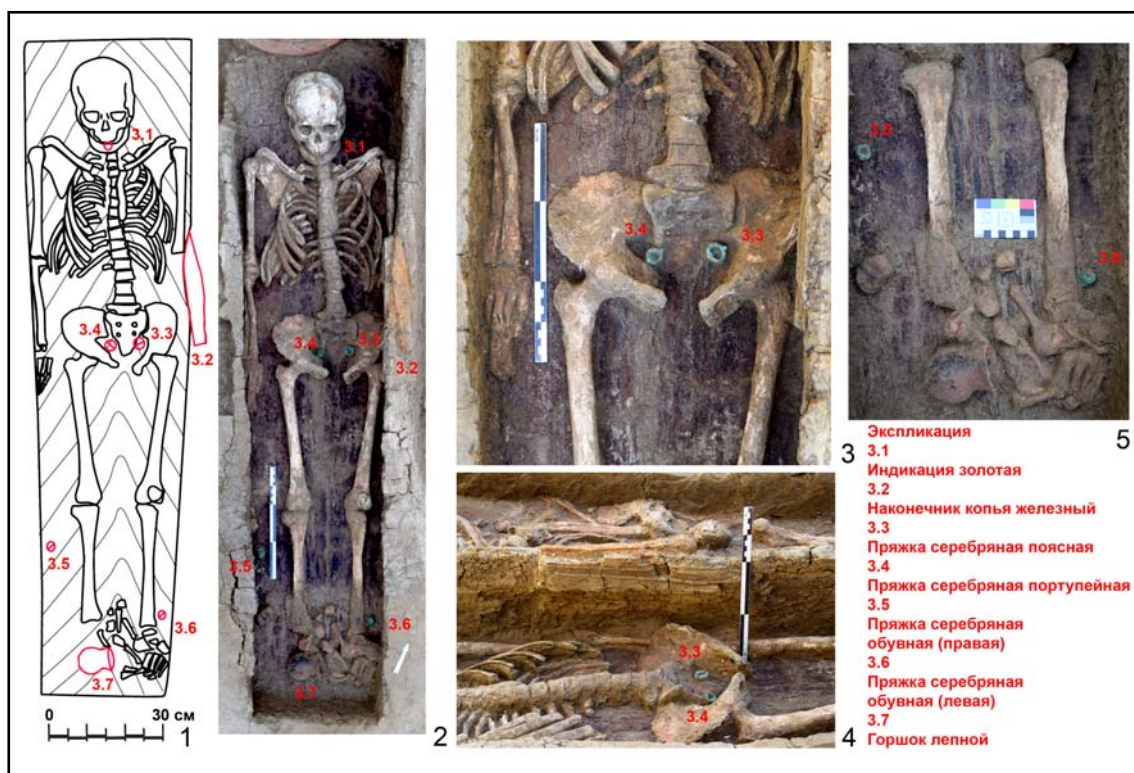
На костях крестца симметрично располагались две пряжки. С левой стороны самая крупная — поясная, справа — менее крупная, портупейная.

Две одинаковые и самые мелкие пряжки были обнаружены у голени мужчины.

Северная камера. Гроб 4 (рис. 8).

Погребение мальчика 5—6 лет с портупейной ременной гарнитурой.

В гробу обнаружен скелет ребенка мужского пола возрастом 5—6 лет. Реконструируемый рост по расстоянию от крайней точки черепа до крайней точки пяточных костей составлял 92 см. Ребенок лежал вытянуто на спине головой на юг, руки погребенного вытянуты вдоль тела и прижаты к туловищу, ноги параллельны. У нижней челюсти обна-

ружена золотая индикация с монеты Констанция II, которая была вложена умершему в рот (Абрамзон и др. 2020: 28, 34). У запястья левой руки ребёнка лежала стеклянная бусина каплевидной формы.

Костюм мальчика украшала серебряная портупейная гарнитура из двух пряжек без щитков. Однотипные пряжки различались размером. Крупная поясная застежка обнаружена по центру живота. Она была ориентирована язычком вправо, что позволяет реконструировать пояс — поперек туловища с пряжкой на левом окончании. Меньшая по размеру портупейная пряжка найдена у правого бедра и ориентирована окончанием язычка вверх, что свидетельствует о вертикальной ориентации этого портупейного ремня.

Северная камера. Гроб 5 (рис. 9—10).

Погребение мальчика 7 лет с портупейной и обувной ременной гарнитурой.

В гробу обнаружен скелет ребенка возрастом около 7 лет. Реконструируемый рост по расстоянию от крайней точки черепа до крайней точки пяточных костей составлял 113 см. Ребенок лежал вытянуто на спине головой на юг, руки погребенного вытянуты вдоль тела и прижаты к туловищу, ноги параллельны.



Рис. 6. Южная камера. 3-й гроб. Пряжки: 1 — поясная; 2 — портупейная.

Fig. 6. Southern chamber. Coffin 3. Buckles: 1 — belt buckle; 2 — shoulder belt buckle.

В области живота удалось расчистить портупею, состоявшую из двух серебряных пряжек без щитков и сохранившихся в глине отпечатков кожаных ремней в виде черного жирного тлена.

Однотипные пряжки ремней портупеи различались размером. Крупная поясная застежка обнаружена по центру живота и ориентирована язычком вправо. Рядом с ней зафиксирован отпечаток кожаного ремня с пряжкой на левом окончании пояса. Меньшая по размеру портупейная пряжка найдена выше правого бедра на боку ребенка и ориентирована окончанием язычка вправо и вверх. Рядом с ней также удалось зафиксировать тлен кожаного ремня,

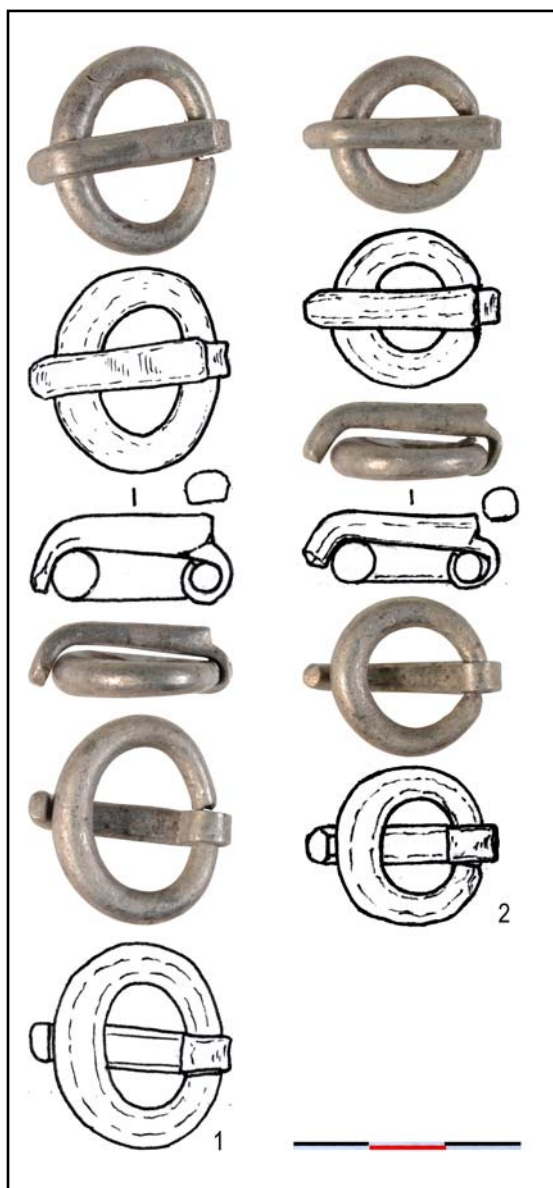

Рис. 7. Южная камера. 3-й гроб: 1—2 — пряжки обувные.

Fig. 7. Southern chamber. Coffin 3: 1—2 — shoe buckles.

отходившего от пояса под углом 45 градусов вверх и вправо.

На месте стоп мальчика лежали две более мелкие обувные пряжки. Форма их рамки и язычка аналогична портупейным, отличаются они наличием прямоугольных щитков. Возможно, их края были фасетированы, но сохранность этих элементов застежек не позволяет сделать однозначный вывод на этот счет.

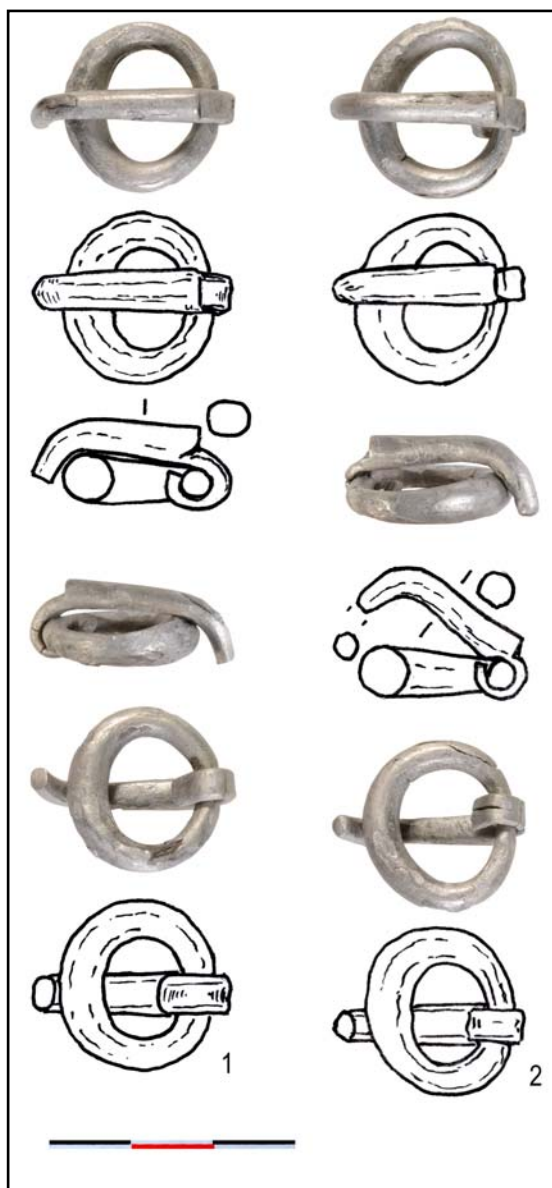
Рамки и язычки всех пряжек гарнитуры имеют «поздние» признаки в виде граней или фасеток (Мальшев 2000: 209), их форма характерна для предметов финала IV — первой половины V в.

№4. 2023



Рис. 8. Северная камера. 4-й гроб: 1 — чертеж; 2 — фото содержимого гроба; 3, 6—7 — портупейная гарнитура *in situ*; 4 — пряжка поясная, 5 — пряжка портупейная.

Fig. 8. Northern chamber. Coffin 4: 1 — drawing; 2 — photo of coffin contents; 3, 6—7 — shoulder belt set *in situ*; 4 — belt buckle, 5 — shoulder belt buckle.

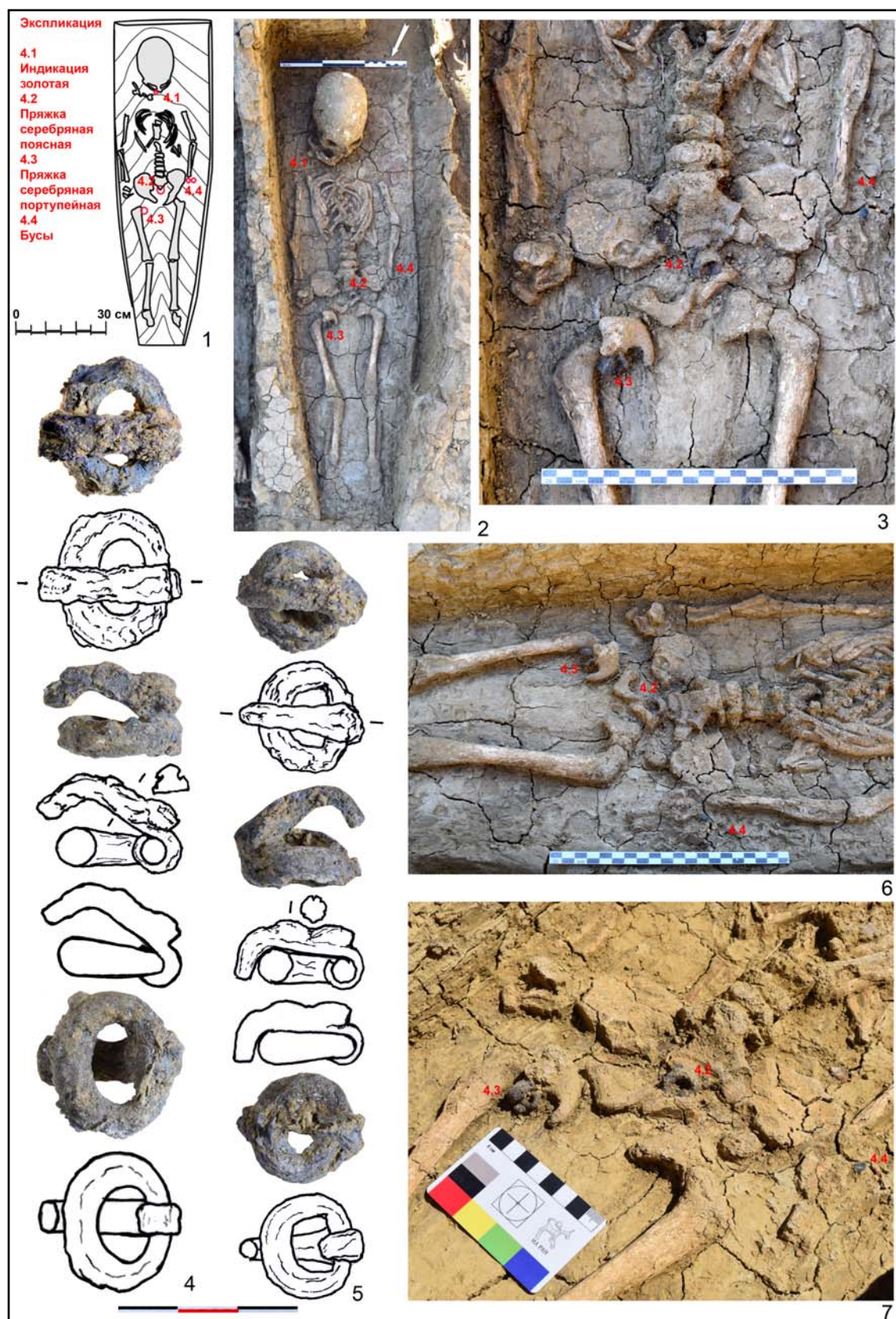

Рис. 9. Северная камера. 5-й гроб: 1 — чертеж; 2 — фото содержимого гроба; 3—6 — портупейная гарнитура и тлен кожаных ремней *in situ*, 7 — обувная гарнитура *in situ*.

Fig. 9. Northern chamber. Coffin 5: 1 — drawing; 2 — photo of coffin contents; 3—6 — shoulder belt set and decomposed leather belts *in situ*, 7 — shoe set *in situ*.

Северная камера. Гроб 6 (рис. 11).

Погребение мальчика с имитациями портупейной ременной гарнитуры.

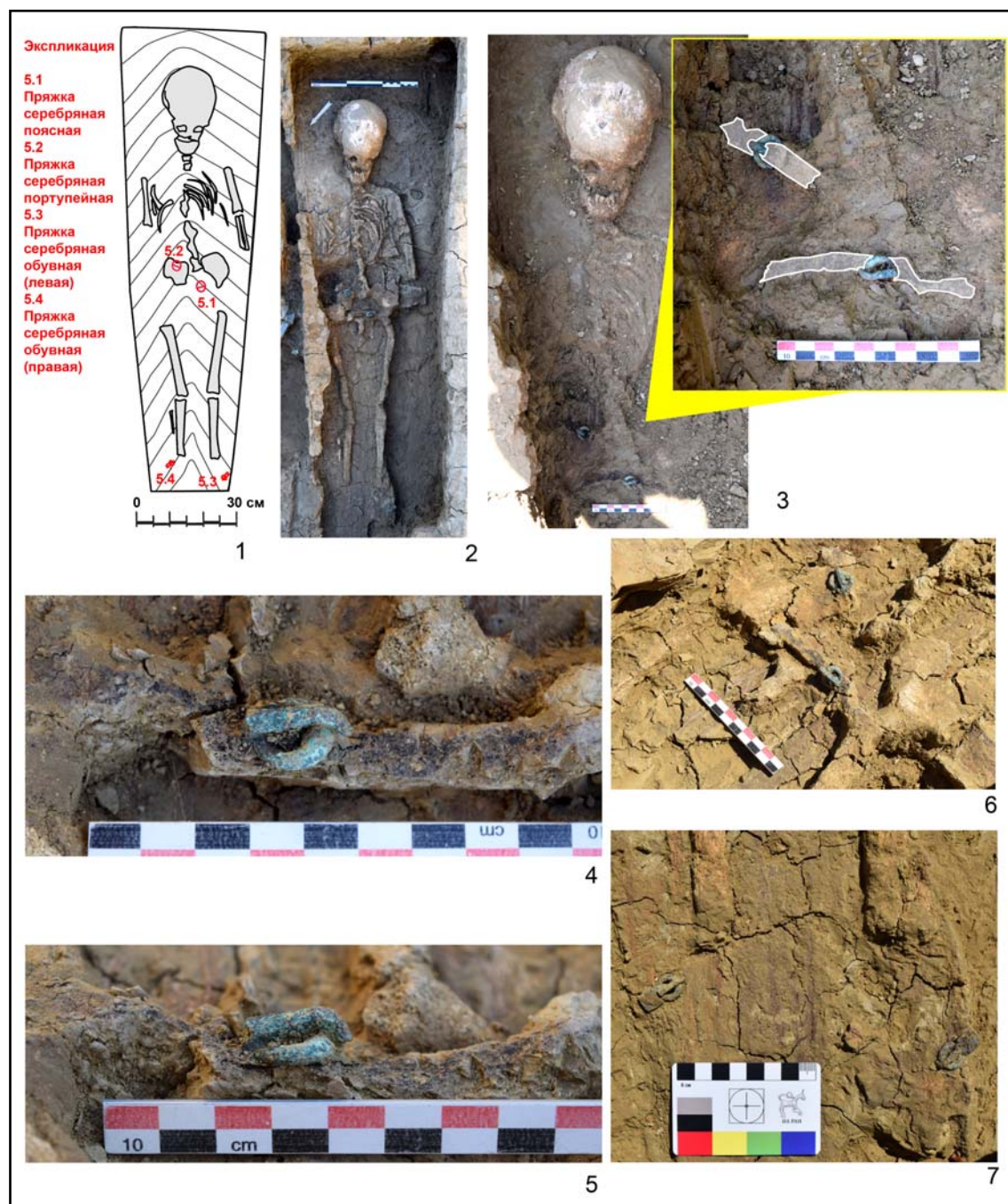
Гроб имел длину 120 см и максимальную ширину около 30 см. Эти показатели важны для реконструкции роста и примерного возраста ребёнка, так как кости в гробу оказались очень плохой сохранности, а анатоми-

ческий порядок верхней части скелета был существенно нарушен, нижняя часть пострадала меньше. Попробуем сравнить сопоставимые размеры детских гробов, рост и возраст погребённых в них детей. Длина гроба 4 составляла 102 см, ширина — 33 см, рост мальчика 5—6 лет из него составлял около 92 см. Соответствующие размеры гроба 5: длина

№4. 2023

145 см, ширина 46 см. в нем обнаружен ребенок 7 лет ростом около 113 см. Таким образом, размеры 6 гроба попадают в метрический створ этих конструкций с погребениями детей 5—6 и 7 лет. Это обстоятельство позволяет нам предположить, что возраст мальчика из гроба 6 составлял около 6—7 лет.

В погребении обнаружены стеклянный кубок, фрагмент стеклянного сосуда, железный нож и имитации металлических деталей ременной гарнитуры из серебряной фольги посредственной сохранности.

Портупейный набор состоял из «пряжки» и «наконечника» ремня, выполненных в едином стиле и подходивших друг к другу по размеру. Имитация пряжки обнаружена на животе «язычком» вправо. Она изображает пряжку с овальной рамкой и прямоугольным щитком, остатков язычка не зафиксировано. Щиток обрамлен рельефным орнаментом в виде бордюра с косым рифлением, внутри ограниченной им области удалось зафиксировать выпуклое изображение животного (пьющий из котла конь?). Подобные изделия известны в позднеантичном некрополе Фанагории, изготавливались они из золотой или серебряной фольги и происходят из погребений, относимых к ступени D2 европейской «варварской» системы хронологии (т.е. 380/400—440/450 гг.) (Ворошилова 2011: 323). Наконечник ремня имел прямоугольную вытянутую форму с закругленными на конце углами. Он обнаружен неподалеку от пряжки в области правого бедра.

Еще одна имитация металлического элемента гарнитуры была выявлена у голени ребенка. Скорее всего, это был еще один наконечник ремня из серебряной фольги, но плохая сохранность предмета не позволяет однозначно подтвердить этот вариант интерпретации.

Обнаруженные в описанных выше захоронениях склепа 315/2019 элементы ременных гарнитуров D₁—D₂ Европейской хронологической системы познеримского времени (Tejral 1997; Щукин 2005: 324—326) и датируются второй половиной IV — первой половиной V в. н.э. Таким образом, погребения в склепе совершены в раннегуннское время, как, впрочем, и подавляющее большинство известных сегодня комплексов позднеантичного некрополя Фанагории (Ворошилов, Ворошилова 2021: 283—284). Нижнюю дату гробницы возможно ограничить датировкой нумизматического материала (пяти золотых индикаций и имитаций монет), который органично дополняет более широкие хро-



Рис. 10. Северная камера. 5-й гроб. Пряжки: 1 — поясная; 2 — портупейная; 3—4 — обувные.

Fig. 10. Northern chamber. Coffin 5. Buckles: 1 — belt buckle; 2 — shoulder belt buckle; 3—4 — shoe buckles.

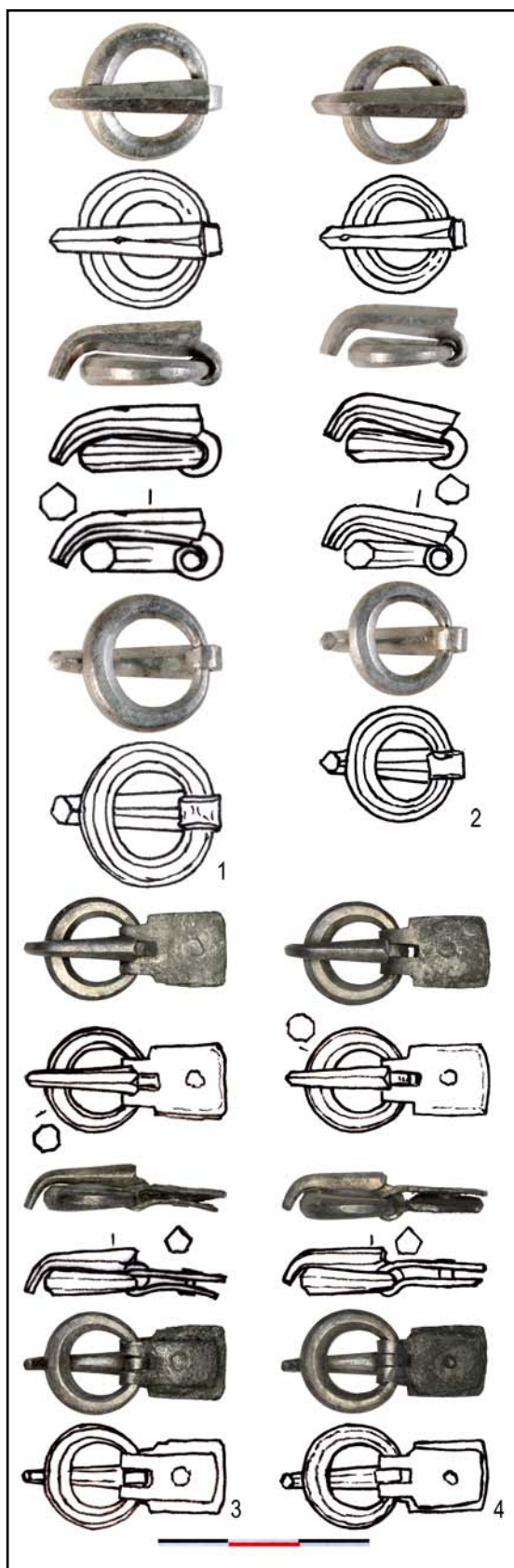

Рис. 11. Северная камера. 6-й гроб: 1 — чертёж; 2 — фото содержимого гроба; 3—4 — портупейная гарнитура *in situ*; 5—6 — имитация пряжки *in situ*; 7 — имитация наконечника ремня *in situ*; 8—9 — имитация у правой ноги *in situ*.

Fig. 11. Northern chamber. Coffin 6: 1 — drawing; 2 — photo of coffin contents; 3—4 — shoulder belt set *in situ*; 5—6 — buckle imitation *in situ*; 7 — belt tip imitation *in situ*; 8—9 — imitation next to the right foot *in situ*.

нологические позиции других категорий погребального инвентаря и позволяет говорить, что захоронения были совершены не ранее последней трети IV в. — после 366 г. (Абрамзон и др. 2020: 35).

Формы пряжек и наконечников ремней из склепа вполне соответствуют основному ассортименту ременной гарнитуры из фанаторийского некрополя раннегуннского времени. Есть среди них и довольно редкие находки. Например, ближайшие аналоги наконечникам ремней и лунницам из гроба 2 происходят из погребений Крыма второй половины/последней четверти IV — первой половины V в. Это элементы ременной гарнитуры из могильников Сувлу-Кая (Волошинов, Масякин 2022: 155, рис. 9: 1—2), Дружное, Лучистое (Айбабин, Хайрединова 2017: рис. 53, 79). К относительно редким находкам можно отнести гарнитур детской погребальной портупей из гро-

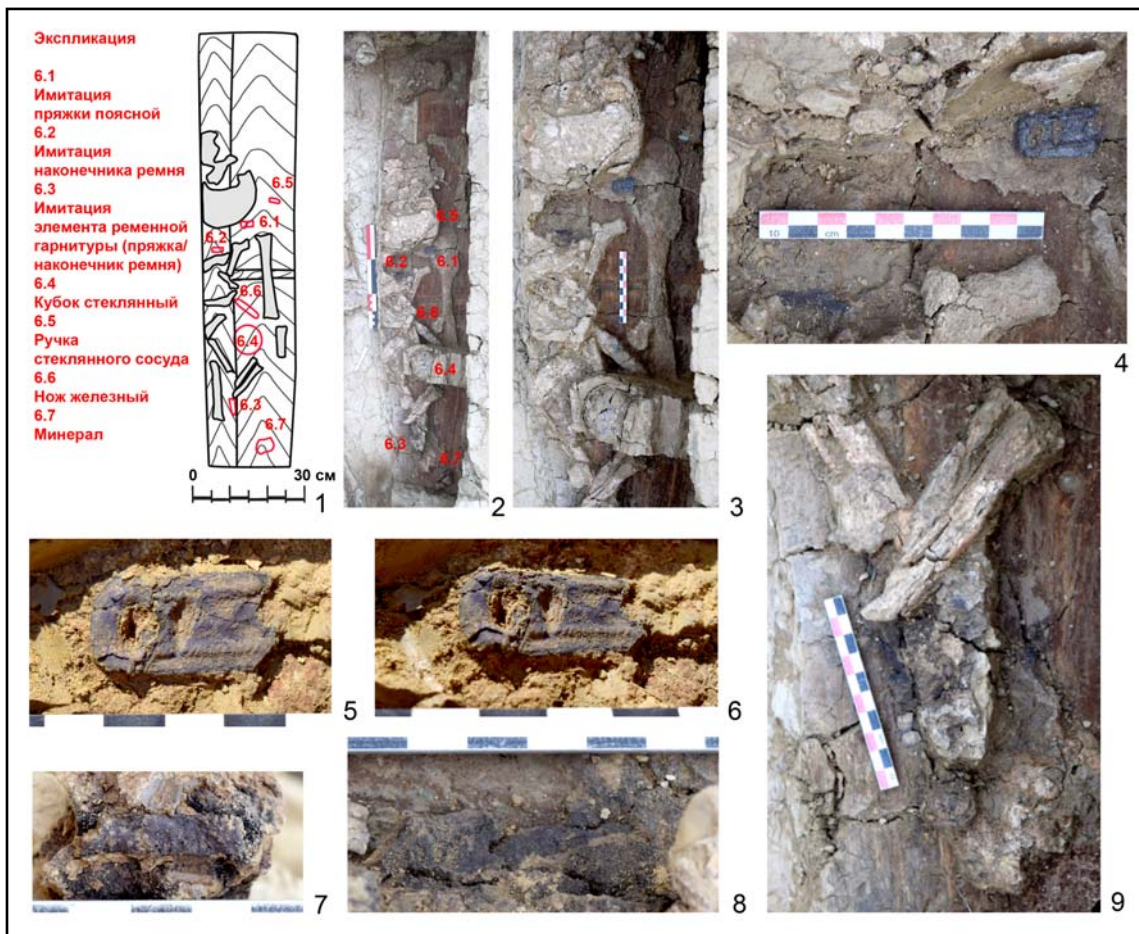
ба 6. Необходимым представляется отметить сходство его набора элементов с золотым набором из детского погребения IV в. 280/2017 (Ворошилов, Ворошилова 2017).

Следует отметить, что находки воинских и детских захоронений с ременными гарнитурами ранее были известны в Фанатории. В качестве выразительного примера воинских захоронений можно привести комплекс склепа 34/2005, где в богатой портупее был погребен воин, вооруженный копьем (Медведев 2009). Среди детских погребений с ременной гарнитурой можно выделить захоронение ребенка 2—3 лет с набором поясной и обувной гарнитуры (Медведев 2013: 348—349).

Однако до открытия гробницы 315/2019 большого количества сохранившихся *in situ* совместных захоронений знатных мужских воинов и их потомков мужского пола известно не было. Напомним, что в склепе выявлено

№4. 2023

два захоронения профессиональных воинов и погребения мальчиков 5—7 лет с элементами ременной гарнитуры в костюме. Их родственные связи (если даже и не самые близкие) выглядят довольно убедительным предположением на фоне контекста, в котором эти захоронения обнаружены.

Попробуем сопоставить костюмы взрослых мужчин из этого комплекса с одеждой детей. В первую очередь бросается в глаза подражательное сходство детского мужского костюма реальному воинскому снаряжению воинов. При этом прослеживается прямая связь реалистичности детского костюма с возрастом мальчика.

Так, самый старший из детей (гроб 5) имел практически полный набор ременной гарнитуры (портупея и обувь), прямо соответствующий набору воина из южной камеры: поясная, портупейная и две обувные пряжки. Если сделать скидку на высокий социальный статус погребенного во втором гробу воина и счесть нарядные обувные комплексы с наконечниками за одну учетную единицу, то детское снаряжение будет соответствовать и ему. Во всяком случае, расположение серебряных деталей ремней у ребенка полностью соответствует облачению профессионального воина во втором гробу.

Относительно более младший ребенок (гроб 4) имел только портупейный набор, но и у него ремни и их гарнитура располагались на теле так же, как и у воинов. Более того, даже у самого юного носителя воинских традиций ремни, украшенные имитациями пряжек и наконечников, соответствуют «взрослому» воинскому костюму.

Приведенные наблюдения касаются комплектности набора ременной гарнитуры, ее типологической однородности и включенности в общую схему расположения ремней снаряжения на теле индивида мужского пола. Что касается самих пряжек, то «детские» предметы отличаются от «взрослых» явной грацильностью, иногда даже изяществом некоторых комплектов. Не вызывает сомнений, что они изготавливались мастерами специально для детского костюма. При этом совершенно логично, что на детских пряжках уже невозможно найти той изношенности, которая отмечалась для гарнитуры взрослых воинов (например, сработанная портупейная пряжка у всадника из 2 гроба, за которую, вероятно, крепился тяжелый меч).

Практика специального изготовления дорогой гарнитуры для детских ременных наборов в столичных мастерских выглядит вполне ре-

алистичной, наравне с изготовлением специального погребального инвентаря (Ворошилов, Ворошилова 2018: 137—138). Высокий социальный статус и состоятельность военной элиты крупного для своего времени города делали вполне доступными для нее подобные детали детского костюма. Стоит отметить, что подобные вещи встречаются не только в склепах, но и в относительно более простых погребальных сооружениях, в том числе и могилах. Это обстоятельство свидетельствует о сопричастности воинской субкультуре не только знати, но и рядовых горожан.

Принимая во внимание, что маркером принадлежности погребенного мужчины к престижному воинскому сословию является не только найденное вместе с ним оружие, но и портупея — элементы воинского снаряжения, закрепленные на теле определенным образом, зафиксированная в Фанагории трансляция в детском костюме изначально утилитарных воинских аксессуаров (таких как портупея и элементы обуви) подтверждает глубокое проникновение воинских традиций в городскую культуру позднеантичной столицы Азиатского Боспора.

Видимым проявлением высокой значимости воинской субкультуры эпохи Великого переселения народов для городской элиты стало использование элементов воинского снаряжения в детском костюме, который в значительной степени подражал одежде воинов-всадников. Не вызывает сомнений, что мужская мода населения Боспора раннегуннского времени формировалась под влиянием всаднической культуры. Это справедливо и для детского костюма, основные элементы (иногда декоративные?) которого копировали детали снаряжения всадников. В то же время нельзя исключать и встречный процесс, при котором сложившаяся мода на элементы всаднической амуниции в одежде знатных мужчин ретранслировала ее внешние маркеры на традиционный костюм всего мужского населения вне зависимости от возраста.

Находки из склепа 315/2019, в котором были обнаружены *in situ* останки знатных воинов и нескольких их потомков, стали яркой иллюстрацией субкультурной эстафеты между разными поколениями знатных жителей Фанагории. Эта археологическая ситуация недвусмысленно свидетельствует о привитии воинских традиций мальчикам с раннего детства и о декларативности внешних проявлений приобщенности детей мужского пола к всаднической субкультуре, отражавшихся в том числе в костюме.

Литература

- Абрамзон М. Г., Ворошилов А. Н., Ворошилова О. М., Сапрыкина И. А. 2016. Новые находки золотых индикаций в Фанагории. *Фанагория* 4, 7—24.
- Абрамзон М. Г., Ворошилов А. Н., Ворошилова О. М. 2020. Золотые индикации из позднеантичного склепа Фанагории. *Hypanis* 2, 27—36.
- Айбабин А. И., Хайрединова Э. А. 2017. *Крымские готы страны Дори (середина III—VII в.)*. Симферополь: ООО «Антиква».
- Ворошилов А. Н., Ворошилова О. М. 2021. Позднеантичный склеп из кургана на южном некрополе Фанагории. *КСИА* 262, 283—294.
- Ворошилов А. Н., Ворошилова О. М. 2018. Позднеантичное захоронение с погребальным ременным гарнитуром из Фанагории. *ПИФК* (3), 125—142.
- Ворошилов А. Н., Ворошилова О. М. 2019. Тайник в позднеантичном склепе Фанагории (предварительная публикация). *КСИА* 257, 174—181.
- Ворошилова О. М. 2011. Об имитациях деталей ременной гарнитуры из некрополя Фанагории. В: Вахтина М. Ю и др. (ред.). *Боспорский феномен: Население, языки, контакты*. Материалы международной научной конференции. Санкт-Петербург: Нестор-История, 321—324.
- Волошинов А. А., Масыкин В. В. 2022. Могильник Сувлу-Кая III — первой половины V в. в Юго-Западном Крыму: особенности погребального обряда и инвентаря. В: Масыкова А. В., Хайрединова Э. А. (ред.) *Могильник римского времени Фронтное 3: варвары на границах Империи*. Москва: ИА РАН, 146—173.
- Казанский М. М. 2022. «Парадные» мечи эпохи Великого переселения народов на Боспоре Киммерийском. *МАИЭТ XLIV*, 177—201.
- Малашев В. Ю. 2000. Периодизация ременных гарнитур позднесарматского времени. В: Гугуев Ю. К. (ред.). *Сарматы и их соседи на Дону*. Материалы и исследования по археологии Дона 1. Ростов-на-Дону: ООО «Терра», 194—232.
- Медведев А. П. 2009. Воинское погребение из Восточного некрополя Фанагории. В: Мызгин К. (ред.). *Ostrogothica. Археология Центральной и Восточной Европы позднеимперского времени и Эпохи Великого переселения народов. Сборник научных трудов к 10-летию Германно-Славянской археологической экспедиции Харьковского национального университета имени В. Н. Каразина*. Харьков: Тимченко, 180—185.
- Медведев А. П. 2013. Позднеантичный некрополь Фанагории 4—5 вв. (раскопки 2005 г.). *Фанагория* 1. Москва: ИА РАН, 330—402.
- Щукин М. Б. 2005. *Готский путь (готы, Рим и черняховская культура)*. Санкт-Петербург: Филологический факультет СПбГУ.
- Tejral J. 1997. Neue Aspekte der frühvolkerwanderungszeitlichen Chronologie im Mitteldonauraum. In: Tejral J., Friesinger H., Kazanski M. (Hrsg.). *Neue Beiträge zur Erforschung der Spätantike im mittleren Donauraum*. Brno: Archeologický Ústav Akademie věd České Republiky Brno, 321—392.

References

- Abramzon, M. G., Voroshilov, A. N., Voroshilova, O. M., Saprykina, I. A. 2016. In *Fanagorrii (Phanagoria)* 4, 7—24 (in Russian).
- Abramzon, M. G., Voroshilov, A. N., Voroshilova, O. M. 2020. In *Hypanis* 2, 27—36 (in Russian).
- Aibabin, A. I., Khairedinova, E. A. 2017. *Krymskie goty strany Dori (sredina III—VII v.) (Crimean Goths in the Land of Dori: Mid-3rd — 7th Centuries AD)*. Simferopol: "Antikva" Publ. (in Russian).
- Voroshilov, A. N., Voroshilova, O. M. 2021. In *Kratkie soobshcheniia Instituta arkheologii (Brief Communications of the Institute of Archaeology)* 262, 283—294 (in Russian).
- Voroshilov, A. N., Voroshilova, O. M. 2018. In *Problemy istorii, filologii, kul'tury (Issues of History, Philology, and Culture)* (3), 125—142 (in Russian).
- Voroshilov, A. N., Voroshilova, O. M. 2019. In *Kratkie soobshcheniia Instituta arkheologii (Brief Communications of the Institute of Archaeology)* 257, 174—181 (in Russian).
- Voroshilova, O. M. 2011. In Vakhtina M. Iu et al. (eds.). *Bosporskii fenomen: naselenie, iazyki, kontakty (The Phenomenon of Bosporan Kingdom: Population, Languages, Contacts)*. Saint Petersburg: "Nestor-Istoriia" Publ., 321—324 (in Russian).
- Voloshinov, A. A., Masiakin, V. V. 2022. In Mastykova, A. V., Khairedinova, E. A. (eds.). *Mogil'nik rimskogo vremeni Frontovoe 3: varvary na granitsakh Imperii (Frontovoe 3, the Roman Time Burial Ground: Barbarians on the Borders of the Empire)*. Moscow: Institute of Archaeology, Russian Academy of Sciences, 146—173 (in Russian).
- Kazanski, M. M. 2022. In *Materialy po arkheologii, istorii i etnografii Tavrii (Materials on the Archaeology, History and Ethnography of Tauria)* XLIV, 177—201 (in Russian).
- Malashev, V. Yu. 2000. In Guguev, Yu. K. (ed.). *Sarmaty i ikh sosedi na Donu (Sarmatians and Their Neighbors on the Don)*. Series: Materialy i issledovaniia po arkheologii Dona (Materials and Research of the Don Archaeology) I. Rostov-on-Don: "Terra" Publ., 194—232 (in Russian).
- Medvedev, A. P. 2009. In Myzgin, K. (ed.). *Ostrogothica. Arkheologiia Tsentral'noi i Vostochnoi Evropy pozdnerimskogo vremeni i epokhi Velikogo pereseleniia narodov (Ostrogothica. Archaeology of Central and Eastern Europe in the Late Roman Time and the Epoch of Great Migrations)*. Kharkov: "Timchenko A. N." Publ., 180—185 (in Russian).
- Medvedev, A. P. 2013. In *Fanagorrii (Phanagoria)* 1. Moscow: Institute of Archaeology, Russian Academy of Sciences, 330—402 (in Russian).
- Shchukin, M. B. 2005. *Gotskii put' (goty, Rim i cherniakhovskaia kul'tura) (The Gothic Way (Goths, Rome and the Culture of the Cherniakhov-Sintana de Mures))*. Saint Petersburg: Saint Petersburg State University, Faculty of the Philology (in Russian).
- Tejral, J. 1997. Neue Aspekte der frühvolkerwanderungszeitlichen Chronologie im Mitteldonauraum. In Tejral J., Friesinger H., Kazanski M. (Hrsg.). *Neue Beiträge zur Erforschung der Spätantike im mittleren Donauraum*. Brno: Archeologický Ústav Akademie věd České Republiky Brno, 321—392.

Aleksey Voroshilov (Moscow, Russian Federation). Candidate of Historical Sciences. Institute of Archaeology of the Russian Academy of Sciences¹.

Aleksey Voroshilov (Moscov, Rusia). Candidat în științe istorice. Institutul de arheologie al Academiei de Științe a Rusiei.

Ворошилов Алексей Николаевич (Москва, Россия). Кандидат исторических наук. Институт археологии Российской Академии наук.

E-mail: voroshilov.aleksej@yandex.ru

ORCID: 0000-0003-2830-8114

Olga Voroshilova (Moscow, Russian Federation). Candidate of Historical Sciences. Institute of Archaeology of the Russian Academy of Sciences².

Olga Voroshilova (Moscov, Rusia). Candidat în științe istorice. Institutul de arheologie al Academiei de Științe a Rusiei.

Ворошилова Ольга Михайловна (Москва, Россия). Кандидат исторических наук. Институт археологии Российской Академии наук.

E-mail: helga-mir@yandex.ru

ORCID: 0000-0002-9789-9168

Список сокращений

| | |
|---------------|--|
| АГУ | — Абхазский государственный университет. Сухум. |
| АДУУ | — Археологія і давня історія України. Київ. |
| АДСВ | — Античная древность и средние века. Екатеринбург / Свердловск. |
| АИБ | — Археология и история Боспора. Симферополь. |
| АЛЛУ | — Археологічний літопис Лівобережної України. Полтава. |
| АН | — Академия наук. |
| АН СССР | — Академия наук СССР. Москва. |
| АО | — Археологические открытия. Москва. |
| АП, АП УРСР | — Археологічні пам'ятки УРСР. Київ. |
| АРГУ | — Актюбинский региональный государственный университет им. К. Жубанова. Актобе. |
| АСГЭ | — Археологический сборник Государственного Эрмитажа. Ленинград / Санкт-Петербург. |
| АЭАЕ | — Археология, этнография и антропология Евразии. Новосибирск. |
| БелГУ | — Белгородский государственный университет. Белгород. |
| БИ | — Боспорские исследования. Симферополь; Керчь. |
| ВААЭ | — Вестник археологии, антропологии и этнографии. Тюмень. |
| ВГУ | — Воронежский государственный университет. Воронеж. |
| ВДИ | — Вестник древней истории. Москва. |
| ВО РАНХиГС | — Волгоградское отделение Российской академии народного хозяйства и государственной службы при Президенте Российской Федерации. Волгоград. |
| ВолГУ | — Волгоградский государственный университет. Волгоград. |
| ГИАМЗ | — Государственный историко-археологический музей-заповедник. |
| ГИМ | — Государственный исторический музей. Москва. |
| ГМЗ | — государственный музей-заповедник. |
| ГПИ | — государственный педагогический институт. |
| ГУ | — государственный университет. |
| ГЭ | — Государственный Эрмитаж. Ленинград / Санкт-Петербург. |
| ДарНЦ РАН | — Дагестанский научный центр Российской Академии наук. Махачкала. |
| ДБ | — Древности Боспора. Москва. |
| ЖХК | — жилищно-хозяйственный комплекс. |
| ИА НАНУ | — Институт археологии Национальной Академии наук Украины. Киев. |
| ИА РАН | — Институт археологии Российской Академии наук. Москва. |
| ИАИАИАНД | — Историко-археологические исследования в Азове и на Нижнем Дону. Азов. |
| ИБ РАН | — Институт востоковедения Российской академии наук. Москва. |
| ИИМК РАН | — Институт истории материальной культуры Российской Академии наук. Санкт-Петербург. |
| ИрГУ | — Иркутский государственный технический университет. Иркутск. |
| ІА НАНУ | — Інститут археології Національної Академії наук України. Київ. |
| ІКЗ «Більськ» | — Историко-культурный заповедник «Більськ». Котельва. |
| КБГУ | — Кабардино-Балкарский государственный университет им. Х.М. Бербекова. Нальчик. |
| КБН 1965 | — Струве В.В. (ред.). 1965. Корпус боспорских надписей. Москва; Ленинград: Наука. |
| КБН 2004 | — Гаврилов А.К. (ред.). 2004. Корпус боспорских надписей. Альбом иллюстраций (КБН— альбом). Санкт-Петербург: Алетейя (Bibliotheca classica Petropolitana). |
| КБНЦ РАН | — Кабардино-Балкарский научный центр Российской Академии наук. Нальчик. |
| КГГИ | — Крымский государственный гуманитарный университет. Ялта. |
| КГОМА | — Курский государственный областной музей археологии. Курск. |
| КНИИТМ | — Казахский научно-исследовательский институт тюркологии и монголистики. Алматы. |
| кол. вкл. | — кольорова вклейка (цветная вклейка). |
| КСИА | — Краткие сообщения Института археологии Российской Академии наук. Москва. |
| КСИАУ | — Краткие сообщения Института археологии Академии наук УССР. Киев. |
| КубГУ | — Кубанский государственный университет. Краснодар. |
| МАИАСП | — Материалы по археологии и истории античного и средневекового Причерноморья. Москва; Тюмень; Нижний Новгород. |
| МАИЭТ | — Материалы по археологии, истории и этнографии Таврии. Симферополь. |
| МДАПВ | — Матеріали і дослідження з археології Прикарпаття і Волині. Львів. |
| МИА | — Материалы и исследования по археологии СССР. Москва. |
| МИАК | — Материалы по истории и археологии Кубани. |
| НА ІА НАНУ | — Науковий архів Інституту археології Національної Академії наук України. Київ. |
| НА ІА НАНУ | — Науковий архів Інституту археології Національної академії наук України. Київ |
| НАВ | — Нижневолжский археологический вестник. Волгоград. |

| | |
|-----------------|---|
| НАНУ | — Национальная Академия наук Украины. Киев. |
| НАО | — научное археологическое общество. |
| НИЦИАК КФУ | — Научно-исследовательский центр истории и археологии Крыма Крымского федерального университета им. В. И. Вернадского. Симферополь. |
| ОГУ | — Оренбургский государственный университет. Оренбург. |
| ОмГУ | — Омский государственный университет. Омск. |
| ОНТИ ПНЦ РАН | — Отдел научно-технической информации Пуштинского научного центра Российской Академии наук. Пушкино. |
| ПИФК | — Проблемы истории, филологии, культуры. Магнитогорск. |
| РА | — Российская археология. Москва. |
| РАЕ | — Российский археологический ежегодник. Санкт-Петербург. |
| РАНХиГС | — Российская академия народного хозяйства и государственной службы при Президенте Российской Федерации. Москва. |
| РСМ | — Раннеславянский мир. Археология славян и их соседей. Москва. |
| РУДН | — Российский университет Дружбы народов им. Патриса Лумумбы. Москва. |
| СА | — Советская археология. Москва. |
| САИ | — Свод археологических источников. Москва; Ленинград. |
| СПбГУ | — Санкт-Петербургский государственный университет. Санкт-Петербург. |
| СПбГУПТД | — Санкт-Петербургский государственный университет промышленных технологий и дизайна. Санкт-Петербург. |
| ТГЭ | — Труды Государственного Эрмитажа. Ленинград / Санкт-Петербург. |
| ТОВ | — товариство з обмеженою відповідальністю (ООО). |
| УрО РАН | — Уральское отделение Российской Академии наук. Екатеринбург. |
| ХГУ | — Харьковский государственный университет. Харьков. |
| ЦАИ БФ | — Центр археологических исследований, благотворительный фонд «Деметра». Керчь. |
| ЦП НАНУ і УТОПК | — Центр пам'яткознавства Національної академії наук України і Українського Товариства охорони пам'яток історії та культури. Київ. |
| ЮУрГГПУ | — Южно-Уральский государственный гуманитарно-педагогический университет. Челябинск. |
| BRGK | — Bericht der Römisch-Germanischen Kommission. Frankfurt am Main. |
| CNRS | — Centre national de la recherche scientifique. Paris. |
| RIC | — Roman Imperial Coinage. London. |
| UMCS | — Uniwersytet Marii Curie-Skłodowskiej. Lublin. |
| ZRC SAZU | — Znanstvenoraziskovalni center Slovenske akademije znanosti in umetnosti. Ljubljana. |