

ЗНАКИ ДОСТОИНСТВА

С.В.Белецкий

ЗНАКИ РЮРИКОВИЧЕЙ НА ПЛОМБАХ ИЗ ДРОГИЧИНА (по материалам свода К.В.Болсуновского)

К 75-летию Валентина Васильевича Седова

S.V. Beletski. Ruriks' Symbols on the Drohiczyn's Leads (According to K.V. Bolsunowski's Code).

Symbols of bidentate or trident shape can be met on various objects in Russia: seals, leads, weapons, works of art, decorations, work tools, pottery and building ceramics. These symbols are usually dated by X-XIII centuries and connected with the Russian princes of Rurik's family: a dynasty of Rurik's progeny reigning in Russia.

Unfortunately, major part of the known Ruriks' symbols still remain nameless. The main task faced by a researcher of the most ancient Russian heraldry consists in collecting, systematising and personifying the princes' symbols.

The most important group of Ancient Russian heraldic artefacts are the leads found in Drohiczyn, an ancient Russian town, known from the chronicles since the mid XII century, nowadays a Polish town Drohiczyn Nadbózski. Over eight thousand of leads were found there, most of them, however, unpublished. So far, K.V. Bolsunowski's Code has been the best publication (1894), which served as a basis for writing this article. The article deals with classification and systematisation of symbols on the Drohiczyn leads. The symbols are compared with the Khazars', Mongolian and Tatars' tamga, Polish emblems, as well as with Ruriks' signs found on other territories of the Ancient Russian state. The symbols on the Drohiczyn leads are qualified as component part of the Ancient Russian princes' heraldry. It is established that most of the symbols on the Drohiczyn leads are not met outside Drohiczyn itself: evidently, they belonged, mainly, to the small West Russian princes, whose activity was not known to the rest of Russia. A number of common Russian symbols were personified: it is the symbol of Vladimir Monomakh, his elder son Mstislav Veliki (the Great), as well as the symbols of the son and the grandson of Mstislav Veliki – Vsevolod Mstislavich and Vladimir Vsevolodich.

Предварительные замечания

На Руси изображения тамгообразных знаков в форме двузубца или трезубца встречены на памятниках сфрагистики, предметах вооружения, произведениях искусства, орудиях труда, бытовой и строительной керамике. Эти знаки получили в литературе общее наименование — знаки Рюриковичей. Благодаря исследованиям нескольких поколений историков установлено, что в основе системы древнерусских княжеских знаков лежит двузубец, а генезис знака основан на принципе появления или исчезновения «отпятышей», придававших знаку индивидуальные черты. Появление на Руси княжеских знаков определенно фиксируется с X в., а в XIII в., как считают большинство исследователей, знаки Рюриковичей повсеместно выходят из обихода, уступая место эмблемам индивидуальных типов.

Если о знаках Рюриковичей X-XI вв. существует достаточно обширная литература (см.: Молчанов 1997; Белецкий 1998а; 1998б), то знакам XII-XIII вв. повезло значительно меньше. Правда, в 1930 г. вышел из печати второй выпуск исследования Н.П.Лихачева «Материалы для истории русской и византийской сфрагистики», в основном посвященный древнерусским печатям и пломбам с изображениями тамги (Лихачев 1930). Знаки Рюриковичей, помещенные на памятниках сфрагистики, сведены Лихачевым в таблицы и рассмотрены на широком

фоне тамгообразных знаков Польши и Золотой Орды. Однако уничтожение большей части тиража книги после ареста Лихачева привело к тому, что эта работа остается до сих пор малодоступной. Кроме того, многие предметы с изображениями знаков Рюриковичей стали известны только в послевоенные годы. Таким образом, итоговое исследование Н.П.Лихачева не стало.

Первая попытка свести воедино наблюдения по персонификации знаков Рюриковичей XII-XIII вв. (рис. 1) принадлежит Б.А.Рыбакову (1940), дополнившему генеалогию знаков X-XI вв., реконструированную А.В.Орешниковым (1930; 1936). В статье В.Л.Янина (1956) о знаках суздальских Рюриковичей XII-XIII вв. были суммированы сведения о «знаках колоколовидной формы» и «знаках в форме багра». Персонифицируя на внегеральдических основаниях знаки этих двух групп, известные по актовым печатям (рис.2), Янин высказал идею о наследовании личнородового знака суздальскими Юрьевичами *pars pro toto* (рис. 2А). В другой статье, вышедшей вскоре после первой (Янин 1957) генеалогия знаков была уточнена и дополнена.

А.А.Молчанов (1976; 1985), предложивший новую версию генеалогии знаков Рюриковичей X-XIII вв. (рис. 3), также опирался в своих построениях, главным образом, на внегеральдические наблюдения. Все остальные исследо-

ватели, обращавшиеся к персонификации знаков, либо отсылались к мнениям предшественников, либо исходили в своих атрибуциях из общеисторических рассуждений. Общим для подавляющего большинства предлагавшихся атрибуций является признание того, что с XII в. единая «семья знаков» разделилась на несколько ветвей, соответствующих выделившимся среди князей Рюрикова дома отдельным княжеским родам.

Отказавшись к концу 1960-х годов от сфрагистического обоснования изложенной в 1956 г. версии наследования тамги суздальскими Рюриковичами (Янин 1970, т. 1: 137-141), В.Л.Янин разделил княжеские знаки, помещенные на печатах и выборочно учтенных новгородских пломбах XII-XIII вв. на четыре основные группы (Янин 1970, т. 1: 134-137): знаки прямоугольных очертаний, округлых очертаний, в форме багра и индивидуальных форм. В той же работе, но несколькими абзацами ниже, исследователь предлагал и другую группировку знаков, опирающуюся на иные критерии. Путем выделения среди печатей тех, которые «в силу множественности в Новгороде их находок или же в силу бесспорного стилистического сходства с последними связываются с княжеской администрацией Новгорода», Янин исключил из рассмотрения ряд печатей, а знаки на оставшихся вновь разделил на четыре группы — «1. Колоколовидный знак в форме двузубца с отрогом, имеющим вид плавно изогнутого крючка в основании... 2. Знак в форме двузубца прямоугольных очертаний с отрогом в виде ласточкиного хвоста в основании... 3. Знак в форме двузубца или трезубца прямолинейных очертаний с отрогом в виде треугольника, обращенного вершиной вверх (или стилизованной вертикальной короткой черты)... 4. Знак в виде багра с горизонтальным покрытием или без него» (Янин 1970, т. 1: 145). При этом исследователь подчеркивал: «Наличие этих четырех принципиальных типов княжеского знака совпадает с тем хорошо известным обстоятельством, что в Новгороде на протяжении XII — начала XIII в. княжили представители именно четырех ветвей русского княжеского дома, а именно: черниговские князья (потомки Святослава Ярославича), затем представители старшей линии Мстиславичей (старшие сыновья Мстислава Владимировича Великого и их потомки), представители младшей линии Мстиславичей (Ростислав Мстиславич смоленский и его потомки — Ростиславичи) и, наконец, суздальские князья Юрьевичи (потомки Юрия Долгорукого)» (Янин 1970, т.1: 145). Суздальским князьям Янин приписывал двузубцы колоколовидных очертаний, двузубцы прямоугольных очертаний с основанием в виде «ласточкиного хвоста» связывал с «одной из линий Мстиславичей», а знаки «в форме двузубца или трезубца прямолинейных очертаний» и знаки «в виде багра» ос-



Рис. 1. Генеалогия лично-родовых знаков русских князей X-XII вв. (по А.В.Орешникову — Б.А.Рыбакову)

тавил неприуроченными (Янин 1970, т. 1: 145-146). Некоторые из знаков линейного рисунка Янин относил ко времени более раннему, чем XII в., включив их в стемму X-XI вв. (рис. 4).

В целом, версию Янина о соотношении выделенных в сфрагистическом материале групп знаков с отдельными ветвями рода Рюриковичей приняли А.А.Молчанов (1985) и Б.Д.Ершевский (1978), хотя в отдельных частных сюжетах исследователи сочли возможным внести в эту версию коррективы. «В XII — начале XIII вв., т.е. в период, к которому, по всем данным относятся новгородские буллы с изображением княжеских знаков четырех принципиальных разновидностей, в Новгороде сидели, сменяя друг друга, князья из трех ветвей Рюрикова дома: Мстиславичи (старшей и младшей линий), Святославичи черниговские и Юрьевичи суздальские. Принадлежность Мстиславичам знаков в виде двузубцев прямоугольных очертаний, а Юрьевичам — знаков колоколовидной формы устанавливается в результате обнаружения таких тамг на памятниках архитектуры и произведениях искусства... Знаки багровидной формы ... приписываются суздальским князьям ... в результате непосредственных наблюдений над их совместным с колоколовидными знаками бытованием на одних и тех же сфрагистических памятниках ... Черниговским Святославичам могут ... принадлежать знаки... с центральной вертикальной чертой и прямоугольными ответвлениями боковых зубцов», — писал А.А.Молчанов

Рис. 2. Генеалогия лично-родовых знаков колоколовидной формы и в форме багра (по В.Л.Янину).

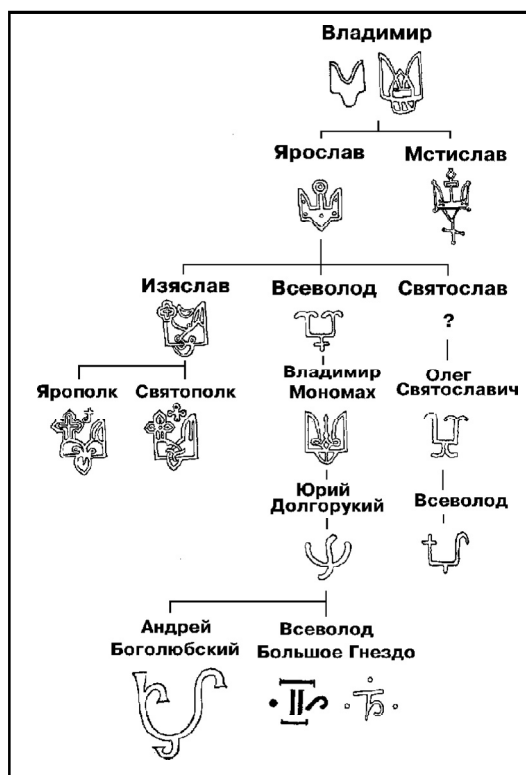
А — трансформация двузубца в багровидный знак, реконструированная В.Л.Яниным

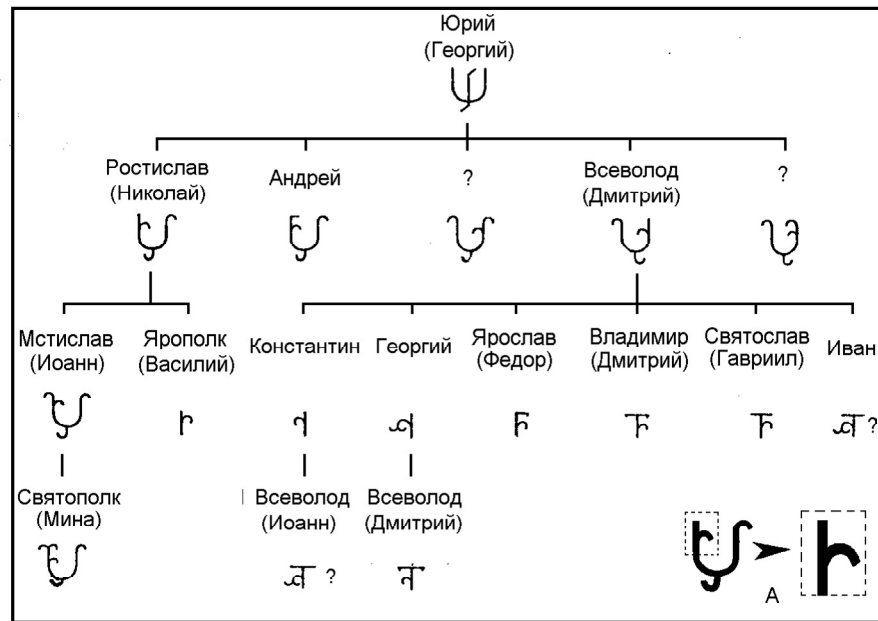

(1985: 70-71), пересмотревший некоторые персонификации Янина. Принимая достоверной общую атрибуцию «знаков колоколовидной формы Юрьевичам», Б.Д.Ершевский подчеркивал невозможность «признавать в сусальских князьях владельцев знаков в форме багра» (Ершевский 1978: 47). В отношении принципиальной принадлежности знаков «прямоугольных очертаний в виде двузубцев или трезубцев» потомкам Мстислава Великого, Ершевский, в целом, согласился с Молчановым, хотя и внес в версию последнего некоторые коррективы.

Таким образом, вместо детальной классификации и типологии знаков исследователи опирались на группировку, причем близкородственные знаки (двузубцы) оказывались в группах, соотношенных с разными ветвями потомков Владимира Святого, а принципиально различные знаки (двузубцы и трезубцы) на основании какого-то одного признака (форма ножки, общие очертания тамги) попадали в группы, атрибутированные представителям одной и той же ветви рода.

Такое положение дел легко объяснимо: для персонификации подавляющего большинства знаков XII-XIII вв. отсутствуют надежные ориентиры, поэтому исследователи вынуждены опираться в рассуждениях на косвенные данные, важнейшими из которых являются сведения о месте обнаружения предмета, помеченного княжеским знаком.

Однако сосуществование в литературе взаимоисключающих персонификаций для одного и того же знака нельзя признать нормальным. Главная причина заключается, на мой взгляд, в том, что знаки Рюриковичей XII-XIII вв. до настоящего времени не только в подавляющем большинстве своем не персонифицированы, но даже не

собраны воедино и не систематизированы. Из одной работы в другую кочуют два-три десятка разнотипных знаков, и именно на основании этих знаков исследователи предлагают свои версии персонификации и генеалогии княжеской тамги.

Завершая комментарии к знакам Рюриковичей X-XI вв. (Белецкий 1998а; 1998б) я констатировал, что древнерусские княжеские знаки наследовались по определенным правилам (рис. 5). Родовой знак в форме простого двузубца использовался представителями династии Рюриковичей со времен правления, по крайней мере, сына Рюрика, Игоря, а возможно, употреблялся уже, причесим Рюриком. Вплоть до вокняжения Ярополка Святославича происходило прямое наследование родового двузубца. При этом Владимир Святославич уже при жизни отца пользовался трезубцем, а не двузубцем, на который он, бастард, по всей видимости, не имел права. Тамга Рюриковичей начала претерпевать изменения с поколения внуков Святослава: Святополк Ярополчич, являясь единственным сыном старшего из сыновей Святослава, имел право на родовую двузубец, однако он пользовался измененной формой тамги: сохранив в качестве основы двузубец, он изменил в отцовской тамге форму левого зубца. Старший сын Владимира Святославича Вышеслав наследовал отцовский трезубец, усложнив исходную треугольную форму ножки крестом, а его младшие братья Изяслав, Ярослав, Мстислав и Судислав сохранили без изменений форму ножки отцовского трезубца, но усложнили вершину центрального зубца. Принцип наследования тамги, при котором старший сын меняет форму ножки отцовского трезубца, а младшие сыновья — форму зубцов, прослежен для внуков и правнуков Владимира Святого.

и знаки на дрогичинских пломбах) мне известно в общей сложности более 250 типов княжеских знаков. Иными словами, оказывается, что в XII-XIII вв. более 90 % князей-Рюриковичей пользовались лично-родовым знаком.

Цифра эта, на самом деле, требует уточнения. Разумеется, каждому представителю правящей на Руси династии принадлежал знак индивидуального типа: в этом отношении вывод Н.П.Лихачева (1930: 199, 203, 205) и А.В. Орешникова (1930) о лично-родовом характере тамги, принятый и развитый последующими исследователями, остается безупречным. Однако различия между некоторыми знаками, рассматриваемыми в настоящее время как разнотипные, заключается не в наличии или отсутствии элементов знака, а в общих контурах тамги: по заключению большинства современных исследователей, этот признак является значимым при атрибуции знака представителю той или иной ветви рода. Теоретически это не исключено. Но если окажется, что общий контур знака не является геральдически значимым, то число типов тамги сократится за счет «дублетных» знаков. Кроме того, некоторые знаки, фиксируемые на пломбах, читаются не полностью: за пределами оттиска остались завершения зубцов, основания ножки и т.п. При обнаружении новых, более сохранных экземпляров пломб, оттиснутых теми же парами матриц, ряд знаков, которые в настоящее время приходится считать, в силу их сохранности, различными, могут в действительности оказаться однотипными.

Конечно, какие-то из знаков простых линейных очертаний, датирующиеся в целом XII-XIII вв. могли появиться уже в конце XI в. Однако думается, что уверенно атрибутировать знаки линейных очертаний конкретным князьям XI в. явно преждевременно. Дело в том, что на протяжении всего XI в. потомки Владимира Святого пользовались знаками в форме трезубца. Однако среди лично-родовых знаков Рюриковичей



Рис. 4. Генеалогия знаков Рюриковичей X-XI вв. (по В.Л.Янину)

XII-XIII вв. преобладают знаки в форме двузубца, а трезубцы сравнительно немногочисленны. Использование большинством потомков Владимира Святославича знака в форме двузубца вряд ли случайно, как не случайно и то, что в XII-XIII вв. определенно продолжали использоваться трезубцы. С большой степенью вероятности можно предполагать, что и начало массового использования потомками Рюрика лично-родовых знаков, и преобладание среди этих знаков двузубцев, явились следствием одних и тех же событий, происходивших на рубеже XI-XII вв.

Очевидно, что основной задачей в изучении древнейшей русской геральдики является сбор и систематизация древнерусских княжеских знаков. Благодатнейшим источником для такого исследования являются домонгольские пломбы — массовый, а потому репрезентативный сфрагистический материал, в котором материализовалась деятельность княжеского аппарата домонгольской Руси. На первом месте, разумеется, стоит коллекция пломб из Дрогичина.

Дрогичинские пломбы (общие сведения)

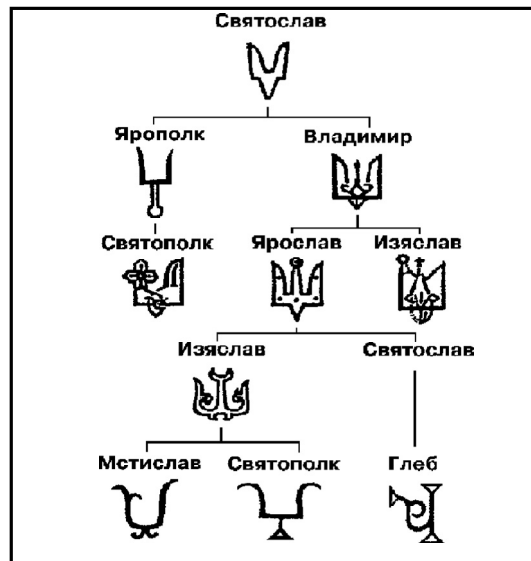
Древнерусский город Дорогичин, впервые упомянутый в летописях под 1142 г., находится на западе Волынской земли (рис. 6). В результате археологических исследований, проводившихся в конце XIX в. (Авенариус 1890) и в 1950-е гг. (Musianowicz 1969) установлено, что город возник в XI в., а в XII-XIII вв. являлся крупным центром на польско-русском пограничье.

Одной из загадок древнерусского Дрогичина является огромное количество средневековых свинцовых пломб, найденных по берегам Буга в черте города. Наряду с безусловными западноевропейскими и византийскими, здесь найдены многочисленные древнерусские пломбы, в том числе — с изображениями дву-

зубцев и трезубцев, либо производных от них форм. Это — наиболее представительная в настоящее время серия древнерусских княжеских знаков. К сожалению, информативные возможности дрогичинских пломб для изучения русской домонгольской геральдики в полной мере не используются. Хотя сами памятники находятся в поле зрения историков почти полтора столетия, до сих пор не установлено даже общее число находок: в литературе фигурируют разные цифры — от 8 до 15 тысяч пломб. Для сравнения напомним, что вторая по представительности коллекция древнерусских пломб — новгородская — едва достигает тысячи экземпляров, а прочие серии подобных находок (Ла-



Рис. 5. Генеалогия знаков Рюриковичей X-XI вв.

дога, Псков, Рязань, Дубна и др.) не превышают нескольких десятков.

Дрогичинские пломбы с изображениями древнерусских княжеских знаков публикуются (рис. 7) со второй половины XIX в. (Тышкевич 1865; Леопардов 1880; Авенариус 1890 и др.). Обстоятельный обзор истории накопления источника и высказанных мнений, а также комментарии к изображенным на пломбах княжес-

ким знакам был сделан Н.П.Лихачевым (1930). Однако и в это издание, и в таблицы «Сфрагистического альбома» (РА ИИМК, ф. 35, оп. 2, д. 444) Лихачев включил только отдельные образцы дрогичинских находок, а подавляющее их большинство осталось не воспроизведено. Составленная Н.П.Лихачевым таблица знаков Рюриковичей, помещенных на дрогичинских пломбах, включает 35 схем двузубцев (рис. 8), однако

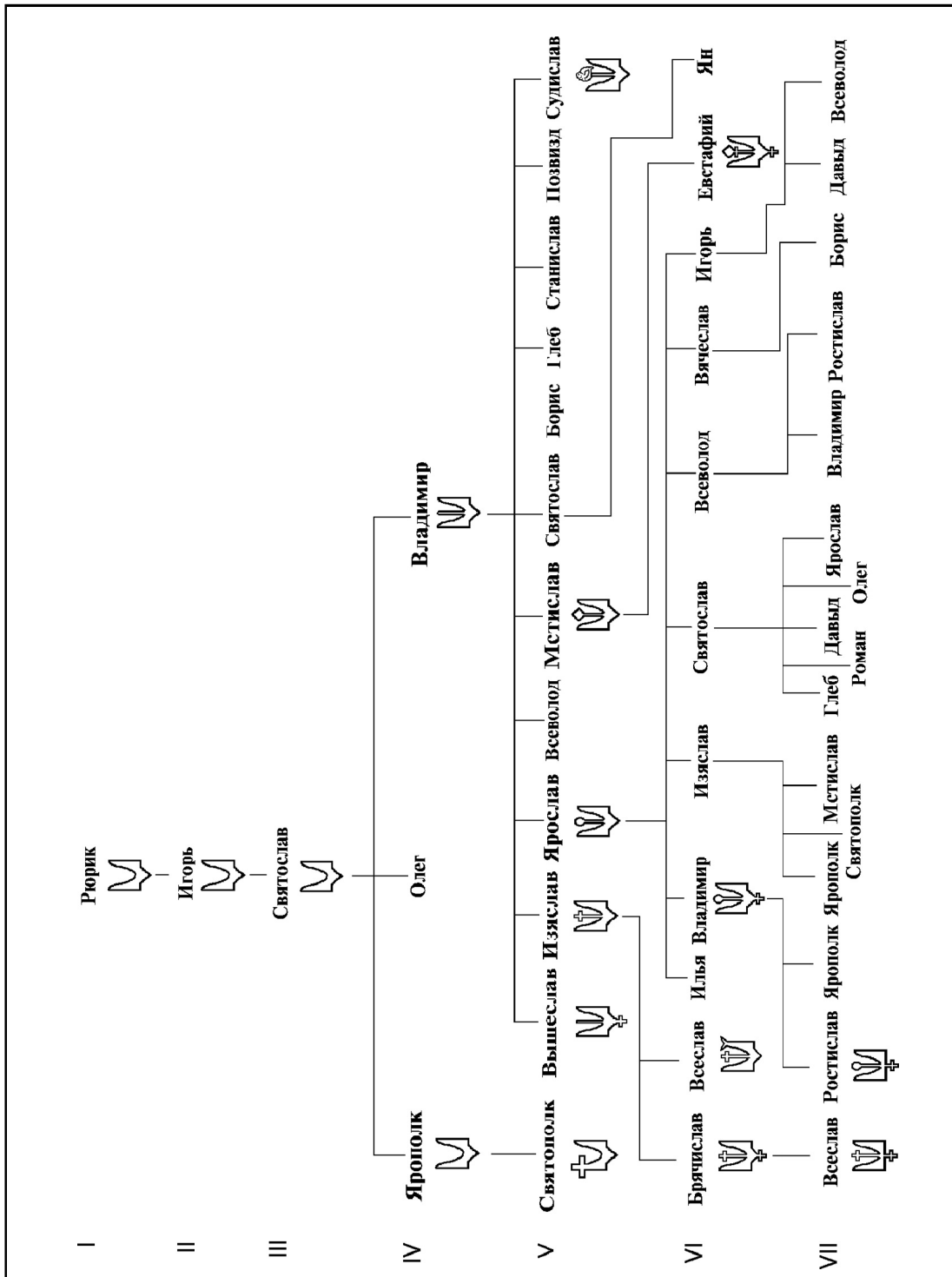

Рис. 6. Местоположение (1) и топография (2) города Дрогичина (по К.Мусянович)

исследователь озаглавил таблицу как «Наиболее употребительные на пломбах из Дрогичина знаки-тамги» (Лихачев 1930: 87, рис. 72), подчеркивая тем самым, что в таблицу включены не все княжеские знаки, зафиксированные на пломбах.

В статье Б.А.Рыбакова были помещены (рис. 9) рисунки 15 дрогичинских пломб с изображениями княжеских знаков (Рыбаков 1940: 246, рис.49-63).¹ Рыбаков, судя отсутствию ссылок в статье, не был знаком со вторым выпуском «Материалов...» Лихачева: воспроизведенные рисунки были заимствованы из публикаций XIX в.

¹ В тексте статьи, правда, исследователь говорит о 18 типах знаков, однако ссылается на те же 15 рисунков, помещенных в таблице на с.246.

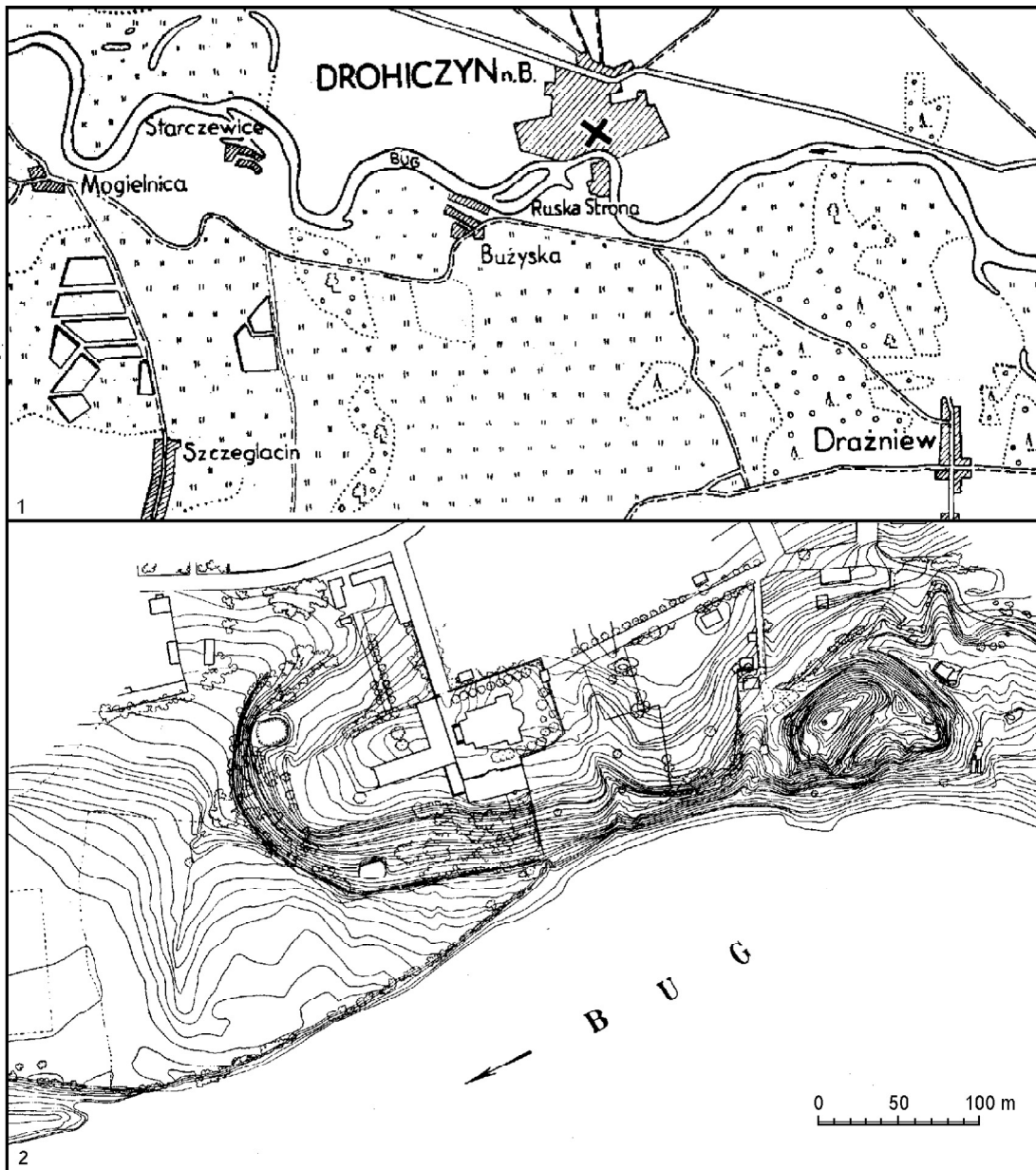
Случайный характер воспроизведенной подборки знаков очевиден.

После работ Лихачева, знаки на дрогичинских пломбах долгое время не привлекали к себе внимания, хотя упоминание о существовании этой серии знаков оставалось общим местом в работах, посвященных русской сфрагистике. Новая попытка изучения дрогичинских находок была предпринята только в 1970-е годы, когда к изучению древнерусских пломб обратился Б.Д.Ершевский. К сожалению, его публикация не заполнила лакуну: из-за ограниченного объема статьи собственно пломбы не воспроизводились — приведенная таблица включает 36 схематичных и крайне небрежно выполненных рисунка (рис. 10). Комментируя рисунки знаков, вклю-



Рис. 7. Знаки на дрогичинских пломбах, по К.П.Тышкевичу (I) и Н.А.Авенариусу (II)



Рис. 8. Знаки на дрогичинских пломбах, по Н.П.Лихачеву (нумерация знаков моя — С.Б.)

ченные в таблицу, (Б.Д.Ершевский 1985: 39-40, табл. I), он разделял тамги на 9 категорий:

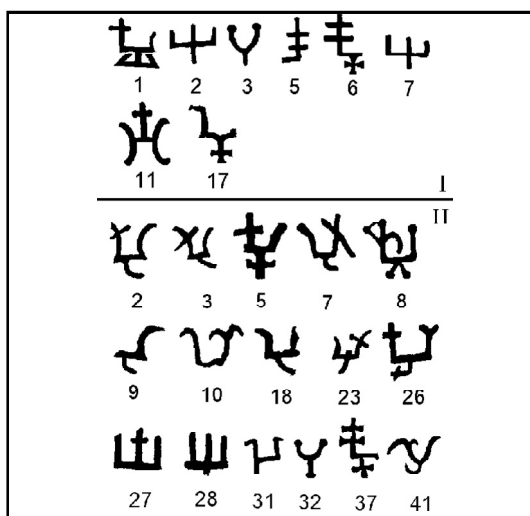
1. Знаки прямолинейных очертаний в виде двузубца, имеющие в основании вертикальный отрог;

2. Знаки прямолинейных очертаний в виде двузубца, имеющие в основании вертикальный отрог на горизонтальной черте.

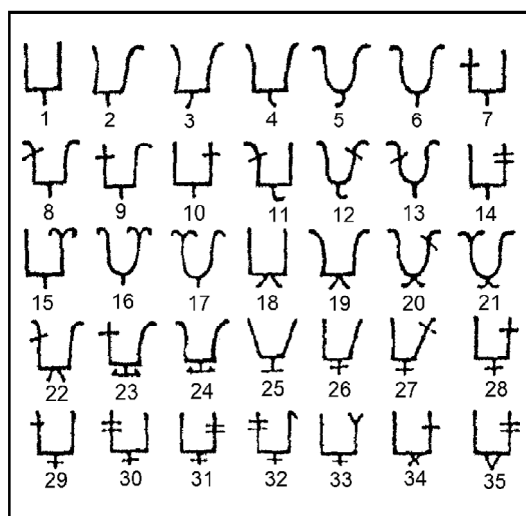
3. Знаки прямолинейных очертаний в виде двузубца, имеющие в основании вертикальный отрог, перечеркнутый горизонтальной чертой.

4. Знаки прямолинейных очертаний в виде двузубца, имеющие в основании вертикальный отрог, зубцы знака перечеркнуты прямой.

5. Знаки прямолинейных очертаний в виде двузубца, имеющие в основании отрог, изогнутый влево.

6. Знаки прямолинейных очертаний в виде двузубца, имеющие в основании отрог, изогнутый вправо.

7. Знаки прямолинейных очертаний в виде двузубца, имеющие в основании отрог в форме «ласточкинго хвоста».

8. Знаки прямолинейных очертаний в виде двузубца, имеющие в основании отрог в форме треугольника, развернутого вершиной вверх.

9. Знаки плавных очертаний в виде двузубцев колоколовидной формы.

В этой группировке удивляет несопоставимый характер признаков: категории 1-3, 5-8 включают двузубцы прямоугольных очертаний, различающиеся формой ножки, отличительным признаком категории 4 оказывается форма зубцов, а категория 9 выделена по абрису двузубца. Кроме того, из текста не ясно, исчерпывается ли включенными в таблицу рисунками ассортимент знаков Рюриковичей на дрогичинских пломбах.

Отмечу, что состав знаков в таблице Б.Д.Ершевского не в полной мере соответствует составу знаков в таблице Н.П.Лихачева: количество знаков составляющих обе таблицы одинаково (35 и 36, при

этом знаки 2 и 17а в таблице Ершевского одинаковые), однако совпадают только 10 схем. И это при том, что Ершевский, как следует из заглавия его статьи, положил в основу наблюдений пломбы, происходящие из собрания Лихачева (ныне в отделе нумизматики Государственного Эрмитажа). Конечно, какие-то расхождения можно объяснить плохой сохранностью конкретных экземпляров пломб (неполнота оттиска, разрушение поверхности коррозией и т.п.). Однако — не столь значительные (более чем в три раза). У меня нет оснований доверять схемам Ершевского в большей степени, чем схемам Лихачева, как и наоборот. Очевидно, что ограничиваться публикацией только схем знаков недостаточно — схемы необходимо обосновывать. Единственной значительной по объему серией опубликованных дрогичинских пломб — 981 пропись — остается свод К.В.Болсуновского (1894): именно эта серия позволяет представить место пломб с княжескими знаками в составе дрогичинской коллекции.



Рис. 9. Знаки на дрогичинских пломбах, по Б.А.Рыбакову (номера рисунков Б.А.Рыбакова).

I/21	II/45	III/21	IV/42	V/9	VI/18
VII/18	VIII/36	IX/21	X/9	XI/12	XII/12
XIV/39	XV/3	XVI/6	XVII/33	XVIII/21	XIX/3
XX/3	XXI/141	XXII/102	XXIII/48	XXIV/18	XXV/4
XXVI/7	XXVII/17	XXVIII/1	XXIX/1	XXX/1	XXXI/1
					XXXII/2
I					
II					
1	2	3	4	5	6
7	8	9	10	11	12
13	14	15	16	17	18
19	20	21	22	23	24
25	26	27	28	29	30
31	32	33	34	35	36

Рис.10. Знаки на дрогичинских пломбах, по Б.Д.Ершевскому. I — таблица Ершевского: римскими цифрами исследователь обозначал "типы" знаков, арабскими — количество пломб, на которых зафиксирован знак); II — знаки Рюковиной, выделенные Ершевским (нумерация знаков моя — С.Б.)

Классификация княжеских знаков на пломбах из Дрогичина

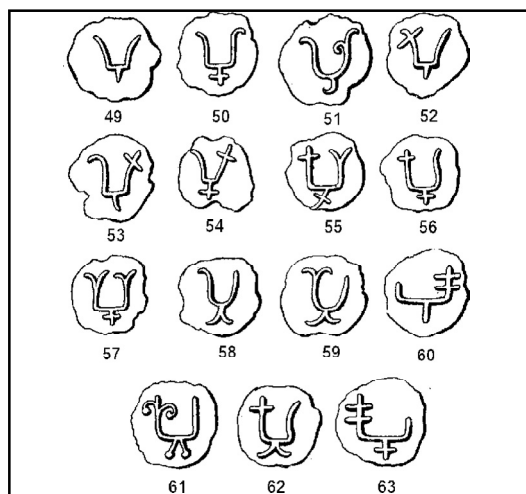
Судя по публикации Болсуновского, пломбы, с изображениями древнерусских княжеских знаков, составляют около 30% от общего числа включенных в свод пломб. Однако сравнивать между собой тамгообразные знаки, помещенные на разных пломбах, сложно из-за разного качества оттисков, различия в исполнении матриц, которыми эти пломбы оттискивались, а также из-за плохой сохранности ряда воспроизведенных в своде пломб. Единственной возможностью для уверенного сопоставления является предварительная схематизация знаков.

Предваряя описание знаков на дрогичинских пломбах отмечу, что двузубцы и трезубцы могли быть ориентированы как зубцами вверх, так и зубцами вниз; в частности, на печатях и пломбах сторона с изображением княжеского знака по отношению к другой стороне могла быть ориентирована как $\uparrow\downarrow$ так и $\uparrow\uparrow$. Для унификации описаний и удобства сопоставлений знаки на пломбах далее всегда рассматриваются как ориентированные зубцами вверх. Номера конкретных пломб соответствуют (кроме оговоренных случаев) номерам в своде Болсуновского. Порядок обозначения лицевой и оборотной сторон пломбы сохранен в том виде, в каком прорисовки сторон пломбы помещены в своде Болсуновского, но оценочные определения «лицевая сторона» и «обо-

ротная сторона» заменены на нейтральные — «сторона А» и «сторона Б».

Терминология обозначения отдельных частей княжеского знака не вполне устоялась. Размещая двузубцы и трезубцы зубцами вверх, я использую следующие основные термины: «зубцы», «основание», «чашка», «ножка», «отрог» и проч. (рис.11). Вероятность отнесения знаков, отличающихся от двузубцев и трезубцев, к числу древнерусских княжеских знаков обосновывается в тексте описания знаков соответствующих разрядов и типов.

Ссылки на конкретные пломбы даются по номерам в своде Болсуновского. Знаки прямоугольных и колоколовидных очертаний традиционно выделены в самостоятельные типы. Ссылки на схемы знаков даются в виде сложного номера (напр.: I/1/1), где первая слева позиция обозначает класс, вторая — разряд, а третья — тип (схему) знака. Кроме знаков на пломбах, в каталог древнерусских княжеских знаков из Дрогичина включен (№ I/7/4) также знак в форме двузубца, зафиксированный в клейме на дне сосуда (Musianowicz 1969: 25, tabl.V,13)

Все знаки можно разделить на шесть классов: двузубцы, трезубцы, трезубцы с укороченным центральным зубцом, удвоенные трезубцы, полутрезубцы, а также двузубцы и трезубцы, лишенные ножек.



Рис.11. Терминология, используемая при описании знаков Рюриковичей.

Класс I Двузубцы

Разряд 1
С крестовидной ножкой



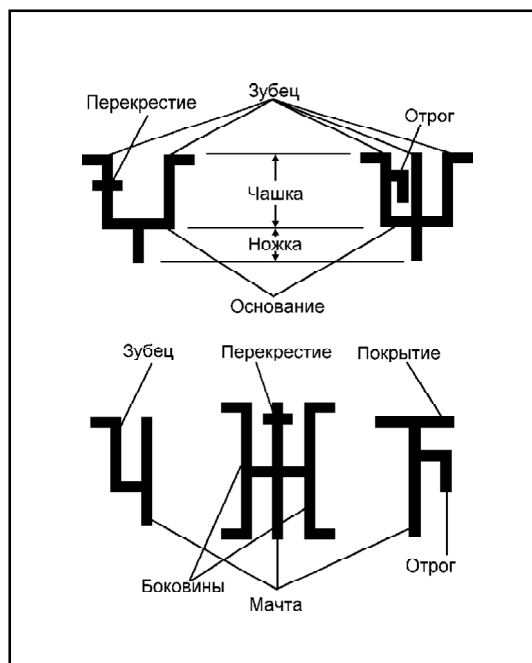















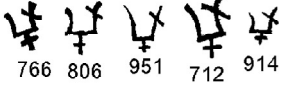

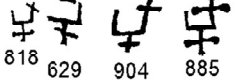
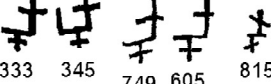

Тип 1 (рис.12, схема 1). Двузубец прямоугольных очертаний, завершения зубцов отогнуты наружу. Зафиксирован на пломбах № 652, 798 и 875. Вероятно, к этому же типу относится знак на пломбе, опубликованной Тышкевичем (рис.7: I,17).

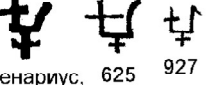
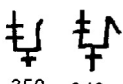
Тип 2 (рис.12, схема 2). Двузубец прямоугольных очертаний, завершения зубцов отогнуты наружу, на левом зубце перекрестие. Зафиксирован на пломбе № 594. Возможно, к этому же типу принадлежат фрагментарно сохранившиеся знаки на пломбах № 593 и 804.

Тип 3 (рис.12, схема 3). Двузубец прямоугольных очертаний, зубцы вертикальные, на левом зубце перекрестие. Зафиксирован на пломбе № 592.

Фрагментарно сохранившийся знак на пломбе № 733 мог принадлежать как к типу 2, так и к типу 3.

Тип 4 (рис.12, схема 4). Двузубец прямоугольных очертаний, завершения зубцов отогнуты

Знаки	Схема	Фрагментированные знаки	<i>Рис.12. Знаки класса I (разряда I).</i>
 798 875 652	 1	 Тышкевич, № 17	
 594	 2	 804 593	
 592	 3	 733	
 766 806 951 712 914	 4	 151a	
 667	 5	 818 629 904 885	
 333 345 749 605 815	 6	 Авенариус, № 5 625 927	
 350 349	 7	 Тышкевич, № 6 Авенариус, № 37	
 903	 8		
 915 719	 9		
 796 800	 10		

наружу, на правом зубце перекрестие. Зафиксирован на пломбах № 712, 766, 806, 914 и 951. Возможно, к этому же типу относится знак на пломбе № 151a.

Тип 5 (рис.12, схема 5). Двухзубец прямоугольных очертаний, зубцы вертикальные, на правом зубце перекрестие. Зафиксирован на пломбе № 667.

Фрагментарно сохранившиеся знаки на пломбах № 333, 345, 605, 629, 749, 815, 818, 885 и 904, могли принадлежать как к типу 4, так и к типу 5.

Тип 6 (рис.12, схема 6). Двухзубец прямоугольных очертаний, левый зубец вертикальный, завершение правого зубца отогнуто наружу, на левом зубце перекрестие. Зафиксирован на пломбах № 625 и 927. К этому же типу относится также знак на пломбе, опубликованной Авенариусом (рис.7: II,5). Возможно, к этому же типу относится знак на пломбе № 344, поверхность которой, судя по прорисовке, подверглась деформации.

Тип 7 (рис.12, схема 7). Двухзубец прямоугольных очертаний, левый зубец вертикаль-





Знаки	Схема	Фрагментированные знаки
	 11	 627 808
	 12	 739
	 13	 588
		 755 604 672Б 704 718 634 747 359Б 717 641 361Б 595 632 750 740 716 340

Рис.13. Знаки класса I (разряд 1).

ный, завершение правого зубца отогнуто наружу, на левом зубце двойное перекрестие. Зафиксирован на пломбах № 349 и 350. Вероятно, к этому же типу принадлежат фрагментарно сохранившиеся знаки на пломбах, опубликованных Тышкевичем (рис.7: I,6) и Авенариусом (рис.7: II,37).

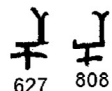
Тип 8 (рис.12, схема 8). Двузубец прямоугольных очертаний, завершения зубцов отогнуты вправо. Зафиксирован на пломбе № 903.



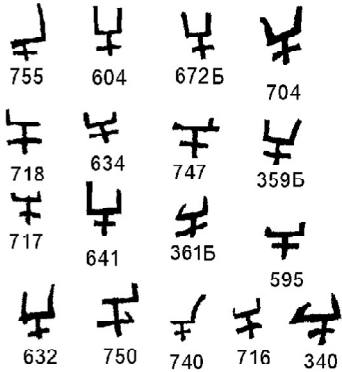







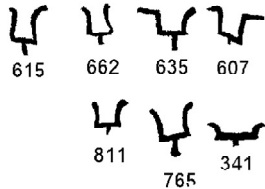



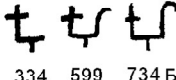

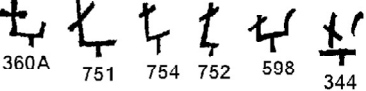
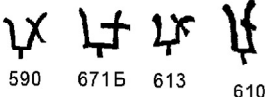

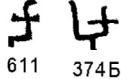
Тип 9 (рис.12, схема 9). Двузубец прямоугольных очертаний, зубцы вертикальные, на левом зубце отрог внутрь. Знак зафиксирован на пломбах № 719 и 915, однако в обоих случаях завершения зубцов не вошли в площадь оттисков. Однако, судя по прорисовкам, вероятность того, что завершения

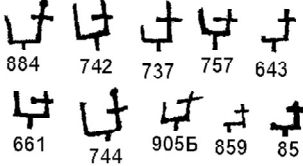
зубцов не были отогнуты, достаточно велика.

Тип 10 (рис.12, схема 10). Двузубец прямоугольных очертаний, левый зубец отогнут наружу, завершение правого зубца не вошло в площадь оттисков, на левом зубце отрог внутрь. Знак зафиксирован на пломбах № 796 и 800.

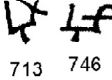
Тип 11 (рис.13, схема 11). Двузубец прямоугольных очертаний, завершение правого зубца раздвоенное, завершение левого зубца не вошло в площадь оттисков. Зафиксирован на пломбах № 627 и 808.

Тип 12 (рис.13, схема 12). Двузубец прямоугольных очертаний, завершение левого зубца раздвоенное, завершение правого зубца не вошло в площадь оттиска. Зафиксирован на пломбе № 739.

Знаки	Схема	Фрагментированные знаки	Рис.14. Знаки класса I (разряд 2).
			
			
			
			
			
			
			
			

Тип 13 (рис.13, схема 13). Двухзубец колоколо-видных очертаний, завершение правого зубца отогнуто наружу, завершение левого зубца не вошло в площадь оттиска, на правом зубце перекрестие. Зафиксирован на пломбе № 588.

На ряде пломб прослежены только основание и ножка знака: № 359 (сторона Б), 361 (сторона Б), 595, 604, 632, 634, 641, 672 (сторона Б), 704, 716, 717, 718, 740, 747, 750, 755.

Разряд 2
С вертикальной ножкой

Тип 1 (рис.14, схема 1). Двухзубец прямоугольных очертаний, завершения зубцов отогнуты наружу. Зафиксирован на пломбах № 341,

607, 615, 635, 662, 765 и 811.

Тип 2 (рис. 14, схема 2). Двухзубец прямоугольных очертаний, завершения зубцов отогнуты наружу, на левом зубце перекрестие. Зафиксирован на пломбе № 569. Возможно, к этому же типу принадлежит фрагментарно сохранившийся знак на пломбе № 715.

Тип 3 (рис. 14, схема 3). Двухзубец прямоугольных очертаний, завершение правого зубца отогнуто наружу, на левом, вертикальном зубце перекрестие. Зафиксирован на пломбах № 599 и 734 (сторона Б). Возможно, к этому же типу относятся знаки на пломбах № 334, 360 (сторона А), 598, 751, 752 и 754.

Тип 4 (рис.14, схема 4). Двухзубец прямоугольных очертаний, завершения зубцов отогнуты на-

















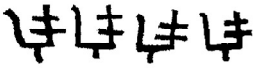

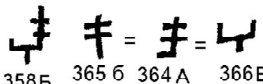

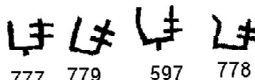
Знаки	Схема	Фрагментированные знаки
 614	 9	
 792	 10	
 369	 11	
 331 330 329 328	 12	 358Б 365Б 364А 366Б
 816		 777 779 597 778
 671А	 13	 883
 919	 14	 644
	 15	 857Б
	 16	 969

Рис.15. Знаки класса I (разряд 2).

ружу, на правом зубце перекрестие. Зафиксирован на пломбах № 590, 610, 613 и 671 (сторона Б). Возможно, к этому же типу относятся знаки на пломбах № 611 и 347 (сторона Б).

Тип 5 (рис.14, схема 5). Двухзубец прямоугольных очертаний, завершение левого зубца отогнуто наружу, на правом, вертикальном зубце перекрестие. Зафиксирован на пломбе № L. Возможно, к этому же типу относятся знаки на пломбах № 643, 661, 737, 742, 744, 757, 859, 884 и 905 (сторона Б).

Тип 6 (рис.14, схема 6). Двухзубец прямоугольных очертаний, завершение левого зубца отогнуто наружу, правый зубец вертикальный, на левом зубце перекрестие. Зафиксирован на пломбе № 722. Возможно, к этому же

типу относится фрагментарно сохранившийся знак на пломбе № 753.

Тип 7 (рис.14, схема 7). Двухзубец прямоугольных очертаний, завершение правого зубца отогнуто наружу, левый зубец вертикальный, на правом зубце перекрестие. Зафиксирован на пломбах № 713 и 746.

Тип 8 (рис.14, схема 8). Двухзубец прямоугольных очертаний, завершения зубцов отогнуты вправо, на правом зубце перекрестие. Зафиксирован на пломбе № 758.

Тип 9 (рис.15, схема 9). Двухзубец прямоугольных очертаний, завершения зубцов отогнуты влево. Зафиксирован на пломбе № 614.

Тип 10 (рис.15, схема 10). Двухзубец пря-

































Знаки	Схема	Фрагментированные знаки
 548  38	 17	 848
 794A  802	 18	
 624	 19	
	 20	 402
 864B	 21	
 872	 22	
 639	 23	
 Тышкевич № 3  Авенариус, № 32	 24	 944  326  347  681  962  666  723  905A  356  97  104  636  763

Рис.16. Знаки класса I (ряд 2).

моугольных очертаний, завершение левого зубца отогнуто наружу, завершение правого зубца раздвоенное, на правом зубце перекрестие. Зафиксирован на пломбе № 792.

Тип 11 (рис.15, схема 11). Двухзубец прямоугольных очертаний, завершение левого зубца раздвоенное, на правом вертикальном зубце перекрестие. Зафиксирован на пломбе № 369.

Тип 12 (рис.15, схема 12). Двухзубец прямоугольных очертаний, завершение левого зубца отогнуто наружу, на правом вертикальном зубце двойное перекрестие. Зафиксирован на пломбах № 328, 329, 330, 331 и 816. Возможно, к этому же типу относятся фрагментарно сохранившиеся знаки на пломбах № 598, 777, 778, 779, а также на сторонах

Б пломб № 358, 365, 366 и стороне А пломбы № 364, оттиснутых, вероятно, одной парой матриц.

Тип 13 (рис.15, схема 13). Двухзубец прямоугольных очертаний, завершение левого зубца отогнуто наружу, правый зубец вертикальный. Зафиксирован на стороне А пломбы № 671.

Тип 14 (рис.15, схема 14). Двухзубец прямоугольных очертаний, завершение правого зубца отогнуто наружу, левый зубец вертикальный, на правом зубце отрог внутрь. Зафиксирован на пломбе № 919. Возможно, к этому типу принадлежит фрагментарно сохранившийся знак на пломбе № 644.

Тип 15 (рис.15, схема 15). Двухзубец прямоугольных очертаний, правый зубец верти-

кальный, завершение левого зубца не вошло в площадь оттиска, на левом зубце отрог внутрь. Зафиксирован на пломбе № 857 (сторона Б).

Тип 16 (рис.15, схема 16). Двузубец прямоугольных очертаний, завершение левого зубца раздвоенное, завершение правого зубца не вошло в площадь оттиска, на правом зубце Т-образный отрог внутрь. Зафиксирован на пломбе № 969.

Тип 17 (рис.16, схема 17). Двузубец колоколовидных очертаний, завершения зубцов отогнуты наружу. Зафиксирован на пломбах № 38 и 548.

Тип 18 (рис.16, схема 18). Двузубец колоколовидных очертаний, завершение левого зубца отогнуто наружу, правый зубец вертикальный. Зафиксирован на пломбах № 794 (сторона А) и 802.

Тип 19 (рис.16, схема 19). Двузубец колоколовидных очертаний, завершение левого зубца отогнуто наружу, завершение правого зубца раздвоенное. Зафиксирован на пломбе № 624.

Тип 20 (рис.16, схема 20). Двузубец колоколовидных очертаний, завершения зубцов отогнуты влево. Зафиксирован на пломбе № 402.

Тип 21 (рис.16, схема 21). Двузубец колоколовидных очертаний, завершение правого зубца отогнуто наружу, завершение левого зубца раздвоенное, на левом зубце отрог внутрь. Зафиксирован на пломбе № 864 (сторона Б).

Тип 22 (рис.16, схема 22). Двузубец колоколовидных очертаний, зубцы вертикальные, на правом зубце отрог внутрь.

Тип 23 (рис.16, схема 23). Двузубец колоколовидных очертаний, левый зубец вертикальный, завершение правого зубца отогнуто наружу. Зафиксирован на пломбе № 639.

Тип 24 (рис.16, схема 24). Двузубец колоколовидных очертаний с вертикальными зубцами. Зафиксирован на пломбах, опубликованных Тышкевичем (рис.7: I,3) и Авенариусом (рис.7: II,32).

На ряде пломб прослежены только основания и ножка знака: № 347, 636, 666, 681, 723, 763, 905 (сторона А) и 962. На двух пломбах (№ 326 и 944) в площадь оттиска вошла часть основания, ножка и один из зубцов, что не дает основания уверенно отнести данные знаки к конкретному типу.

Разряд 3

С ножкой, отогнутой вправо

Тип 1 (рис.17, схема 1). Двузубец прямоугольных очертаний, завершения зубцов отогнуты наружу. Зафиксирован на пломбах № 572, 573, 574, 678, 780, 813 и 876. Возможно, к этому же типу относится фрагментарно сохранившийся знак на пломбе № 628: хотя завершение левого зубца у этого знака осталось за пределами оттиска, но перекрестия или отрогов на зубце наверняка не было. К этому же типу принадле-

жит знак на пломбе, опубликованной Авенариусом (рис.7: II,18).

Тип 2 (рис.17, схема 2). Двузубец прямоугольных очертаний, завершения зубцов отогнуты наружу, на левом зубце перекрестие. Зафиксирован на пломбах № 367 (сторона А), 570, 585, 589, 767, 768 (оттиснута теми же матрицами, что и № 767 ?) и 770. Вероятно, к этому же типу принадлежат знаки на пломбах № 583, 584, 586, 701 и 711.

Тип 3 (рис.17, схема 3). Двузубец прямоугольных очертаний, завершения зубцов отогнуты наружу, на правом зубце перекрестие. Зафиксирован на пломбах № 582, 612, 684, 727, 805. Вероятно, к этому же типу относятся фрагментарно сохранившиеся знаки на пломбах № 375 (сторона Б), 683 и 709. Такие же знаки помещены на пломбах, опубликованных Авенариусом (рис.7: II, 2,3,7).

Тип 4 (рис.17, схема 4). Двузубец прямоугольных очертаний, завершения левого зубца отогнуто наружу, на правом вертикальном зубце перекрестие. Зафиксирован на пломбах № 693, 880 и 881. Вероятно, к этому же типу относятся фрагментарно сохранившиеся знаки на пломбах № 651 и 726.

Тип 5 (рис.17, схема 5). Двузубец прямоугольных очертаний, зубцы вертикальные, на левом зубце перекрестие. Зафиксирован на пломбе № 949.

Тип 6 (рис.17, схема 6). Двузубец прямоугольных очертаний, левый зубец имеет Т-образное покрытие, завершение правого зубца отогнуто наружу. Зафиксирован на пломбе № 370.

Тип 7 (рис.17, схема 7). Двузубец прямоугольных очертаний, левый зубец вертикальный, завершение правого зубца раздвоенное. Зафиксирован на пломбе № 738. Вероятно, к этому же типу относится фрагментарно сохранившийся знак на пломбе № 706.

Тип 8 (рис.17, схема 8). Двузубец колоколовидных очертаний, завершения зубцов отогнуты наружу, на левом зубце отрог внутрь. Зафиксирован на пломбе № 879.

На пломбах № 332, 702, 724 прослежены только основание и ножка знака. Кроме того, на нескольких пломбах (№ 571, 692, 700 и 764) в площадь оттиска вошли часть основания, ножка и один из зубцов, что не дает основания уверенно отнести данные знаки к конкретному типу.

Разряд 4

С ножкой, отогнутой влево

Тип 1 (рис.18, схема 1). Двузубец прямоугольных очертаний, завершения зубцов отогнуты наружу, на правом зубце перекрестие. Зафиксирован на пломбах № 587, 608, 668, 703. Возможно, этому же типу относится фрагментарно сохранившийся знак на пломбе № 745.

Тип 2 (рис.18, схема 2). Двузубец прямоуголь-











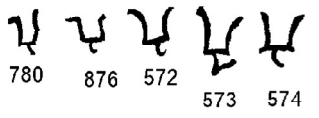

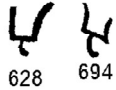
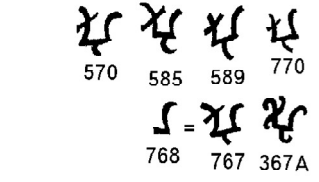

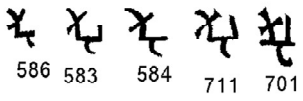
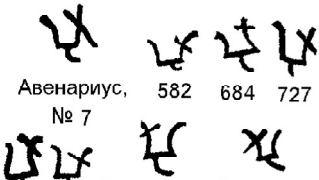

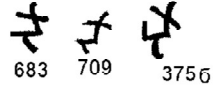
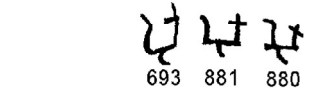

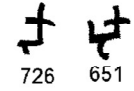
Знаки	Схема	Фрагментированные знаки
 <p>780 876 572 573 574</p> <p>Авенариус, № 18 813 678</p>	 <p>1</p>	 <p>628 694</p>
 <p>570 585 589 770</p> <p>768 767 367A</p>	 <p>2</p>	 <p>586 583 584 711 701</p>
 <p>Авенариус, № 7 582 684 727</p> <p>612 805</p>	 <p>3</p>	 <p>683 709 375б</p>
 <p>693 881 880</p>	 <p>4</p>	 <p>726 651</p>
 <p>949</p>	 <p>5</p>	 <p>700 764</p>
 <p>370</p>	 <p>6</p>	 <p>692 720</p>
 <p>738</p>	 <p>7</p>	 <p>571 702</p>
 <p>879</p>	 <p>8</p>	 <p>706 332 724</p>

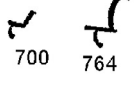
Рис.17. Знаки класса I (разряд 3).

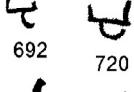
ных очертаний, левый зубец вертикальный, завершение правого зубца отогнуто наружу, на правом зубце перекрестие. Зафиксирован на пломбе № 963.

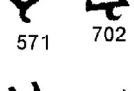
Фрагментарно сохранившиеся знаки на пломбах № 680 и 799 могли относиться как к типу 1, так и к типу 2.

Тип 3 (рис.18, схема 3). Двухзубец прямоугольных очертаний, завершение левого зубца отогнуто наружу, завершение правого зубца раздвоенное. Зафиксирован на пломбе № 812.

Фрагментарно сохранившиеся знаки на пломбах № 650, 679, 801, 814 и 920 могли относиться как к типу 1, так и к типу 3.

Тип 4 (рис.18, схема 4). Двухзубец прямоуголь-

ных очертаний, левый зубец вертикальный, завершение правого зубца отогнуто наружу. Зафиксирован на пломбе № 327. Возможно, к этому же типу относится фрагментарно сохранившийся знак на пломбе № 623.

Фрагментарно сохранившиеся знаки на пломбах № 375 (сторона А) и 660 могли относиться как к типу 2, так и к типу 4.

Тип 5 (рис.18, схема 5). Двухзубец прямоугольных очертаний, зубцы вертикальные, на левом зубце перекрестие. Зафиксирован на пломбе № 596. Возможно, к этому же типу относятся фрагментарно сохранившиеся знаки на пломбах № 682, 685 и 695.

Тип 6 (рис.18, схема 6). Двухзубец прямоуголь-











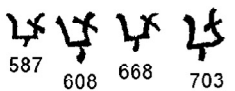

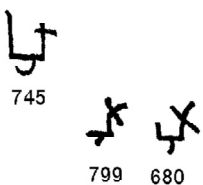

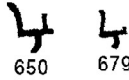

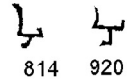



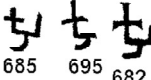

Знак	Схема	Фрагментированные знаки
 <p>587 608 668 703</p>	 <p>1</p>	 <p>745 799 680</p>
 <p>963</p>	 <p>2</p>	 <p>650 679</p>
 <p>812</p>	 <p>3</p>	 <p>814 920</p>
 <p>327</p>	 <p>4</p>	 <p>623</p>
 <p>596</p>	 <p>5</p>	 <p>685 695 682</p>
	 <p>6</p>	 <p>358A</p>
	 <p>7</p>	 <p>878</p>
 <p>Авенариус, № 41 640 631</p>	 <p>8</p>	 <p>375A 660</p>
 <p>403</p>	 <p>9</p>	
 <p>Авенариус, № 26</p>	 <p>10</p>	

Рис. 18. Знаки класса I (разряды 4-5).

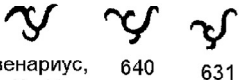
ных очертаний, завершения зубцов не вошли в площадь оттиска, на зубцах перекрестия. Зафиксирован на пломбе № 358 (сторона А).

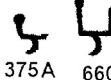
Тип 7 (рис. 18, схема 7). Двухзубец прямоугольных очертаний, завершения зубцов не вошли в площадь оттиска, на левом зубце — перекрестие, на правом зубце — двойное перекрестие. Зафиксирован на пломбе № 878.























Тип 8 (рис. 18, схема 8). Двухзубец колоколовидных очертаний, зубцы отогнуты наружу, на левом зубце отрог внутрь. Зафиксирован на пломбах № 631 и 640. К этому же типу принадлежит знак на пломбе, опубликованной Авенариусом (рис. 7: II, 41).

Тип 9 (рис. 18, схема 9). Двухзубец колоколовидных очертаний, зубцы отогнуты влево. Зафиксирован на пломбе № 403.

Разряд 5

С ножкой, отогнутой влево и осложненной перекрестием

Тип 1 (рис. 18, схема 10). Двухзубец прямоугольных очертаний, левый зубец вертикальный, имеет перекрестие, завершение правого зубца раздвоенное, на отгибе ножки помещено перекрестие. Знак этого типа помещен на пломбе, опубликованной Авенариусом (рис. 2: II, 26); на

Знак	Схема	Фрагментированные знаки	Рис.19. Знаки класса I (разряды 6-7).
 855	 1		
 707	 2	 690	 367Б
	 3	 413	
	 4	 699	 71
 406	 5		
 620	 6		
 566	 7		
 31	 8		
Авенариус, № 8	 9		
 864 А	 10		

пломбах. включенных в свод Болсуновского, такой знак отсутствует.

Разряд 6
С раздвоенной ножкой

Тип 1 (рис.19, схема 1). Двухзубец прямоугольных очертаний, завершения зубцов отогнуты наружу. Зафиксирован на пломбе № 855.

Тип 2 (рис.19, схема 2). Двухзубец прямоугольных очертаний, завершения левого зубца отогнуто наружу, завершения правого зубца раздвоенное, на правом зубце отогнут внутрь. Зафиксирован на пломбе № 707.

Фрагментарно сохранившийся знак на пломбе № 690 мог относиться как к типу 1, так и к типу 2.

Тип 3 (рис.19, схема 3). Двухзубец прямоугольных очертаний, завершения левого зубца раздвоенное, завершения правого зубца не вошло в площадь оттиска. Зафиксирован на пломбе № 413.

Тип 4 (рис.19, схема 4). Двухзубец прямоугольных очертаний, на левом вертикальном зубце перекрестие, завершения правого зубца не вошло в площадь оттиска. Зафиксирован на пломбе № 699.

Фрагментарно сохранившийся знак на пломбе № 367 (сторона Б) мог относиться к любому из типов 1-4.

Тип 5 (рис.19, схема 5). Двухзубец колоколовидных очертаний, завершения зубцов отогнуты наружу. Зафиксирован на пломбе № 406.

Тип 6 (рис.19, схема 6). Двухзубец колоколовидных очертаний, завершения зубцов отогнуты наружу, на правом зубце перекрестие. Зафиксирован на пломбе № 620.

Тип 7 (рис.19, схема 7). Двухзубец колоколовидных очертаний, завершение левого зубца отогнуто наружу, завершение правого зубца раздвоенное. Зафиксирован на пломбе № 566.

Тип 8 (рис.19, схема 8). Двухзубец колоколовидных очертаний, зубцы вертикальные. Зафиксирован на пломбе № 31.

Тип 9 (рис.19, схема 9). Двухзубец прямоугольных очертаний, завершение левого зубца раздвоенное, завершение правого зубца отогнуто наружу, на левом зубце отрог внутрь. Знак этого типа помещен на пломбе, опубликованной Авенариусом (рис.7: II,8); на пломбах, включенных в свод Болсуновского, такой знак отсутствует.

Разряд 7

С раздвоенной ножкой, осложненной дополнительным раздвоением

Тип 1 (рис.19, схема 10). Двухзубец колоколовидных очертаний, отогнутое наружу завершение левого зубца раздвоенное, завершение правого зубца раздвоенное, левая часть раздвоенной ножки раздвоенная. Зафиксирован на пломбе № 864 (сторона А).

Разряд 8

С Т-образной ножкой

Тип 1 (рис.20А, схема 1). Двухзубец прямоугольных очертаний, зубцы вертикальные. Зафиксирован на пломбе № 633.

Тип 2 (рис.20А, схема 2). Двухзубец прямоугольных очертаний, левый зубец вертикальный, завершение правого зубца не вошло в площадь оттиска, на левом зубце перекрестие. Зафиксирован на пломбе № 336.

Тип 3 (рис.20А, схема 3). Двухзубец колоколовидных очертаний, правый зубец отогнут наружу, завершение левого зубца не вошло в площадь оттиска. Зафиксирован на пломбе № 157.

Тип 4 (рис.20А, схема 4). Двухзубец прямоугольных очертаний, завершения зубцов отогнуты наружу. Зафиксирован в клейме на дне сосуда (Musianowicz 1969: 25, tabl.V,13).

Разряд 9

С костьюевидной ножкой

Тип 1 (рис.20Б, схема 1). Двухзубец прямоугольных очертаний, левый зубец вертикальный, завершение правого зубца не

вошло в площадь оттисков, на левом зубце перекрестие. Зафиксирован на пломбах № 354 (сторона Б), 357 (сторона А), 362 (сторона А), и 697.

Тип 2 (рис.20Б, схема 2). Двухзубец прямоугольных очертаний, завершение правого зубца отогнуто наружу, завершение левого зубца не вошло в площадь оттисков. Зафиксирован на пломбах № 351, 371 (сторона Б), 698 и 795. Такой же знак помещен на пломбе, опубликованной Тышкевичем (рис.7: I,1).

Тип 3 (рис.20Б, схема 3). Двухзубец прямоугольных очертаний, завершение левого зубца раздвоенное, завершение правого зубца не вошло в площадь оттиска. Зафиксирован на пломбе № 921.

На ряде пломб прослежены только основание и ножка знака: 337, 363 (сторона Б), 373 (сторона А)

Разряд 10

С ножкой в виде треугольника, обращенного острием вверх

Тип 1 (рис.21А, схема 1). Двухзубец прямоугольных очертаний, левый зубец вертикальный, завершение правого зубца отогнуто наружу, на правом зубце перекрестие. Зафиксирован на пломбе № 609.

Тип 2 (рис.21А, схема 2). Двухзубец прямоугольных очертаний, зубцы вертикальные, на левом зубце симметричные отроги внутрь и наружу. Зафиксирован на пломбе № 591.

Тип 3 (рис.21А, схема 3). Двухзубец прямоугольных очертаний, зубцы вертикальные, на левом зубце перекрестие. Зафиксирован на трех фрагментарно сохранившихся пломбах № 366 (сторона А), 365 (сторона А), 364 (сторона Б), оттиснутых одними матрицами (?).

Тип 4 (рис.21А, схема 4). Двухзубец прямоугольных очертаний, завершения зубцов отогнуты вправо. Зафиксирован на пломбе № 856. Возможно, к этому же типу относятся фрагментарно сохранившиеся знаки на пломбах № 39, 339, 343 и 374 (сторона А).

Разряд 11

С ножкой, разделенной натрое

Тип 1 (рис.21Б, схема 1). Двухзубец прямоугольных очертаний, завершения зубцов не вошли в площадь оттиска, ножка в основании разделяется натрое. Зафиксирован на пломбе № 618.

Разряд 12

С полукруглой ножкой

Тип 1 (рис.21Б, схема 2). Двухзубец прямоугольных очертаний, правый зубец не вошел в площадь оттиска, на левом вертикальном зубце двойное перекрестие. За-















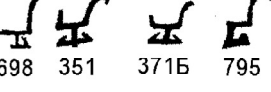

Знаки	Схема	Фрагментированные знаки	Знаки	Схема	Фрагментированные знаки
 633	 1		 354Б	 1	 697 362A 357A
	 2	 336	 Тышкевич № 1	 2	 698 351 371Б 795
	 3	 157		 3	
 гонч. клеймо	 4				 921 355Б
					 363Б 337 373А

Рис.20. Знаки класса I (разряды 8-9).

фиксирован на пломбе № 784.

Разряд 13
С ромбовидной ножкой

Тип 1 (рис.21Б, схема 3). Двухзубец прямоугольных очертаний, завершение правого зубца отогнуто наружу, завершение левого зубца не вошло в площадь оттиска. Зафиксирован на пломбе № 95.

Разряд 14
С ножкой в виде треугольника, обращенного острием вниз

Тип 1 (рис.21Б, схема 4). Двухзубец прямоугольных очертаний, завершение левого зубца не вошло в площадь оттиска, на правом вертикальном зубце перекрестие. Зафиксирован на пломбе № 886.

Класс II Трезубцы

Разряд 1
С крестовидной ножкой

Тип 1 (рис.22, схема 1). Трезубец прямоугольных очертаний, зубцы вертикальные. Зафиксирован на пломбе № 888.

Тип 2 (рис.22, схема 2). Трезубец прямоугольных очертаний, правый зубец отогнут наружу, центральный зубец вертикальный, завершение левого зубца не вошло в площадь оттисков. Зафиксирован на пломбах № 81а и 606.

Тип 3 (рис.22, схема 3). Трезубец прямоугольных очертаний, левый зубец отогнут наружу цент-

ральный зубец вертикальный, завершение правого зубца не вошло в площадь оттисков. Зафиксирован на пломбе № 797.

Фрагментарно сохранившийся знак на пломбе № 874 мог относиться к любому из типов 1-3.

Разряд 2
С вертикальной ножкой

Тип 1 (рис.22, схема 4). Трезубец прямоугольных очертаний, зубцы вертикальные. Зафиксирован на пломбах № 360 (сторона Б), 553 и 916. Возможно, к этому же типу относятся фрагментарно сохранившиеся знаки на пломбах № 68 и 577.

Тип 2 (рис.22, схема 5). Трезубец прямоугольных очертаний, левый и центральный зубцы вертикальные, завершение правого зубца отогнуто наружу. Зафиксирован на пломбе № 672 (сторона А).

Тип 3 (рис.22, схема 6). Трезубец прямоугольных очертаний, правый и центральный зубцы вертикальные, завершение левого зубца не вошло в площадь оттиска, на центральном зубце отрог вправо. Зафиксирован на пломбе № 734 (сторона А).

Тип 4 (рис.22, схема 7). Трезубец прямоугольных очертаний, завершение правого зубца отогнуто наружу, центральный зубец вертикальный, завершение левого зубца не вошло в площадь оттиска. Зафиксирован на пломбе № 673 (сторона А). К этому же типу принадлежат знаки на пломбах, опубликованных Тышкевичем (рис.7: I,2,7) и Авенариусом (рис.7: II,28).

Разряд 3
С ножкой, отогнутой вправо

Тип 1 (рис.22, схема 8). Трезубец прямоуголь-















Знаки	Схема	Фрагментированные знаки	Схема	Фрагментированные знаки
 609	 1		 1	 618
 591	 2		 2	 784
	 3	 366A 365A 364B	 3	 95
 856	 4	 374A 39 343 339	 4	 886

Рис.21. Знаки класса I (разряды 10-14).

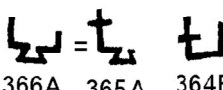
ных очертаний, центральный зубец вертикальный, завершение правого зубца отогнуто наружу, завершение левого зубца не вошло в площадь оттиска, на правом зубце перекрестие. Зафиксирован на пломбах № 877 и 918.

Разряд 4
С ножкой, отогнутой влево

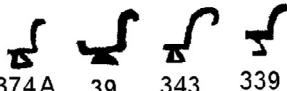
Тип 1 (рис.22, схема 9). Трезубец прямоугольных очертаний, завершение левого зубца отогнуто наружу, центральный зубец вертикальный, завершение правого зубца не вошло в площадь оттиска. Зафиксирован на пломбе № 708.

Разряд 5
С раздвоенной ножкой

Тип 1 (рис.22, схема 10). Трезубец прямоугольных очертаний, зубцы вертикальные. Зафиксирован на пломбе № 857.

Разряд 6
С Т-образной ножкой

Тип 1 (рис.22, схема 11). Трезубец прямоугольных очертаний, завершение правого зубца отогнуто наружу, левый зубец не вошел в площадь оттиска. Зафиксирован на пломбе № 870.

Класс III

Трезубцы с укороченным центральным зубцом

Разряд 1
С крестовидной ножкой

Тип 1 (рис.23, схема 1). Трезубец прямоугольных очертаний, правый зубец вертикальный, завершение левого зубца отогнуто наружу. Зафиксирован на фрагментарно оттиснутых пломбах № 642 и 665.













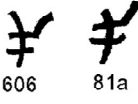

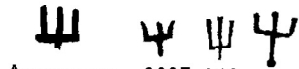





Разряд 2
С вертикальной ножкой

Тип 1 (рис.23, схема 2). Трезубец прямоугольных очертаний, правый зубец вертикальный, завершение левого зубца отогнуто наружу. Зафиксирован на пломбе № 943.

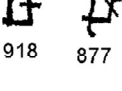
Тип 2 (рис.23, схема 3). Трезубец прямоугольных очертаний, завершения зубцов отогнуты вправо. Зафиксирован на пломбе № 725.

Тип 3 (рис.23, схема 4). Трезубец прямоугольных очертаний, завершения зубцов отогнуты влево. Зафиксирован на пломбе № 819.

Тип 4 (рис.23, схема 5). Трезубец прямоугольных очертаний, завершение левого зубца отогнуто наружу, на правом вертикальном зубце двойное перекрестие. Зафиксирован на пломбах № 353 (сторона Б), 687, 721. Вероятно, к этому же типу относятся фраг-

Знак	Схема	Фрагментированные знаки	Рис.22. Знаки класса II.
 888	 1		
	 2	 606 81a	
	 3	 797 874	
 Авенариус, № 28 360Б 916 553	 4	 68 577 Тышкевич № 2 Тышкевич № 7	
 672A	 5		
	 6	 734a	
	 7	 673A	
	 8	 918 877	
	 9	 708	
 857A	 10		
	 11	 870	

ментарно сохранившиеся знаки на пломбах № 354 (сторона А), 362 (сторона Б), 686 и 925.

Тип 5 (рис.23, схема 6). Трезубец прямоугольных очертаний, завершение правого зубца не вошло в площадь оттиска, на левом вертикальном зубце двойное перекрестие. Зафиксирован на пломбе № 842.

Тип 6 (рис.23, схема 7). Трезубец прямоугольных очертаний, завершение правого зубца не вошло в площадь оттиска, на левом вертикальном зубце перекрестие. Зафиксирован на пломбе № 361 (сторона А).









































Тип 7 (рис.23, схема 8). Трезубец прямоугольных очертаний, завершение левого зубца не вошло в площадь оттиска, на правом вертикальном

зубце перекрестие. Зафиксирован на пломбе № 809.

Тип 8 (рис.23, схема 9). Трезубец прямоугольных очертаний, завершение левого зубца не вошло в площадь оттиска, завершение правого зубца отогнуто наружу, на правом зубце отрог наружу. Зафиксирован на пломбе № 105а.

Тип 9 (рис.23, схема 10). Трезубец прямоугольных очертаний, завершение левого зубца не вошло в площадь оттиска, правый зубец вертикальный. Зафиксирован на пломбе № 736.

На пломбе № 373 (сторона Б) фиксируется основание знака и ножка, которые могут относиться к любому из типов 1-9.

Знаки	Схема	Фрагментированные знаки	Рис.23. Знаки класса III.
		 	
			
			
			
  		   	
			
			
			
			
		 	
 		 	
			
			
			

Разряд 3
С ножкой, отогнутой влево

Тип 1 (рис.23, схема 11). Трезубец прямоугольных очертаний, завершения боковых зубцов отогнуты наружу, на правом зубце перекрестие. Зафиксирован на пломбе № 760. Возможно, к этому типу относятся фрагментарно сохранившиеся знаки на пломбах № 338 и 601. К этому же типу относится знак на пломбе, опубликованной Авенариусом (рис.7: II,23).

Тип 2 (рис.23, схема 12). Трезубец прямоугольных очертаний, завершения левого зубца отогнуто наружу, на правом вертикаль-

ном зубце двойное перекрестие. Зафиксирован на пломбе № 352 (сторона Б).

Тип 3 (рис.23, схема 13). Трезубец прямоугольных очертаний, завершения левого зубца не вошло в площадь оттиска, на правом вертикальном зубце перекрестие. Зафиксирован на пломбе № 371 (сторона А).

Разряд 4
С Т-образной ножкой

Тип 1 (рис.23, схема 14). Трезубец прямоугольных очертаний, зубцы вертикальные. Зафиксирован на пломбе № 78.

Знаки		Схема
Тышкевич, № 11		
	794б	2
Авенариус, № 31		
	313	4
	209	5
	80а	6
	81	6

Рис.24. Знаки класса IV и V.

Класс IV Удвоенные трезубцы

Разряд 1
С горизонтальным основанием

Тип 1 (рис.24, схема 1). Знак в форме буквы **Ж**, основания и вершины боковин отогнуты наружу, полумачта имеет крестовидное завершение, основание полумачты горизонтальное. Зафиксирован на пломбе № 794 (сторона Б).

Разряд 2
С треугольным основанием

Тип 1 (рис.24, схема 2). Знак в форме буквы **Ж**, основания и вершины боковин отогнуты наружу, полумачта имеет крестовидное завершение, основание полумачты имеет вид треугольника, лишённого нижней стороны. Зафиксирован на пломбе, опубликованной Тышкевичем (рис.7: I,11).

Знаки, подобные рассматриваемым, обычно к числу знаков Рюриковичей не относят. Характеризуя знаки на печатях № 310-311, близкородственные рассматриваемому, В.Л.Янин признал их княжескими знаками, обозначил как «знаки индивидуальных форм», но от комментариев воздержался (Янин 1970, т.1: 137).

Полагаю, что рассматриваемые знаки следует считать производными от знаков в форме



Рис.25. Схема образования знаков класса IV (1) и V (2-3).

трезубца. На схеме (рис.25, 1) показан принцип формирования такого знака — путем удвоения трезубца с использованием основания в качестве оси симметрии. Именно таким удвоенным трезубцем является знак на печати № 310, обладающий симметричными верхней и нижней частями. Знак IV/1/1-2, как и знак на печати № 311, потерявшие симметрию верхней и нижней частей за счет превращения мачты в полумачту, являются развитием исходной формы удвоенного трезубца.

Класс V Полутрезубцы

Разряд 1
В форме буквы Ч

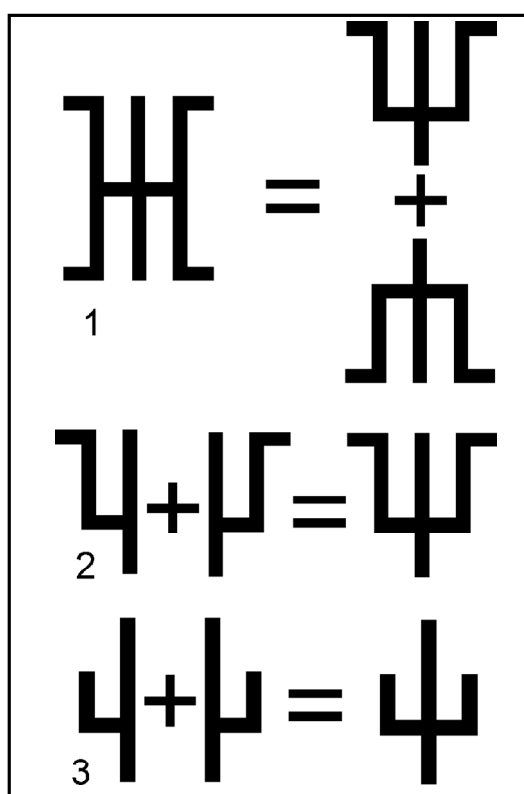
Тип 1 (рис.24, схема 3). Знак в форме буквы **Ч**. Зубец обращен вправо. Вершина мачты и завершение зубца отогнуты наружу. Зафиксирован на пломбе, опубликованной Авенариусом (рис.7: II,31).

Тип 2 (рис.24, схема 4). Знак в форме буквы **Ч**. Зубец обращен влево, завершение его отогнуто наружу. Зафиксирован на пломбе № 313.

Разряд 2
В форме багра

Тип 1 (рис.24, схема 5). Знак в виде вертикальной мачты с Т-образным (?) покрытием и отро-

























Знаки	Схема	Фрагментированные знаки
 762  575	 1	
 638	 2	
 947  346  372	 3	
	 4	 335
 Авенариус № 10	 5	 735
 37	 6	
	 7	 404  729
 953	 8	 Авенариус № 27
 882	 9	

Рис.26. Знаки класса VI.

гом вправо. Зафиксирован на пломбе № 209, сохранился фрагментарно.

Тип 2 (рис.24, схема 6). Знак в виде вертикальной мачты с Т-образным покрытием и симметричными отрогами вправо и влево. Зафиксирован на пломбах № 80а и 81.

Знаки, близкородственные знакам класса V, в литературе часто называют *знаками в форме багра*. Впервые этот термин употребил Н.П.Лихачев (1930: 207), обозначавший, впрочем, знак, аналогичный знаку V/1/3 как «монограмму из двух букв Т и Р» (Лихачев 1930: 207). Принадлежность знаков в форме багра к числу знаков Рюриковичей Лихачев не комментировал, отметив только, что «на некоторых пломбах знак в форме как бы монограммы из букв Т и Р не препятствует помещению на другой стороне знака в типе колокольчика» (Лихачев 1930: 208), то есть — двузубца колоколовидных очертаний.

В.Л.Янин уверенно причислял знаки в форме багра к знакам Рюриковичей. В статье 1956 г. были суммированы сведения о знаках коло-

волоидной формы и знаках в форме багра. Персонифицируя на внегеральдических основаниях большинство известных по актовым печатям знаков этих двух групп, Янин высказал идею о наследовании лично-родового знака суздальскими Юрьевичами *pars pro toto* (рис.2). Правда, в 1970 г. исследователь отказался от версии наследования тамги суздальскими Рюриковичами. Однако в принадлежности знаков в форме багра князьям-Рюриковичам исследователь не сомневался, хотя и оставлял вопрос о конкретной принадлежности этих знаков открытым (Янин 1970, т.1: 145-146).

В статье 1982 г. В.Л.Янин вновь вернулся к проблеме принадлежности знаков в форме багра. Публикуя деревянный цилиндр из Михайловского раскопа Новгорода, исследователь сопоставил вырезанные на этом цилиндре знаки, родственные знакам V/1/1-2, со знаком, вырезанным на можжевелевой палочке из Неревского раскопа Новгорода и атрибуировал знаки князю Глебу Святославичу черниговскому, занимавшему новгородский стол в 1067-

1078 гг. (Янин 1982: 140,149,150). Никаких дополнительных аргументов в пользу принципиальной атрибуции багровидных знаков князьям-Рюриковичам приведено не было.

Между тем, вопрос о принципиальной принадлежности знаков в форме багра Рюриковичам нельзя считать решенным. Если отказаться от утратившей сфрагистическое обоснование гипотезы Янина, связавшего знаки «багровидной формы» с колоколовидными двузубцами в единую генеалогическую стемму, то принадлежность «багровидных» знаков к числу знаков Рюриковичей перестает быть очевидной. В качестве обоснования приводят факт встречаемости на одних и тех же пломбах знаков «в форме багра» со знаками в форме двузубца. Однако пломба с изображениями двух различных знаков, как следует из самого оформления сфрагистической регалии, использовалась чиновником, выступавшим в своей деятельности представителем одновременно двух лиц. Конечно, в большинстве своем оба владельца знаков, помещенных на пломбе, являлись представителями рода Рюриковичей. Однако известны и такие случаи, когда на одной из сторон пломбы размещался знак Рюриковичей, а на другой — тамгообразный знак, принадлежность которого к числу лично-родовых знаков русских князей, по меньшей мере, проблематична. Поэтому присутствие «багровидных» знаков на одних и тех же пломбах вместе с двузубцами свидетельствует только о том, что оба знака одновременны.

Здесь уместно вспомнить, что знаки с центральной вертикальной чертой и прямоугольными ответвлениями боковых зубцов, родственные знакам V/1/1-2, соотносят со знаками в форме багра, родственными знакам V/2/1-2, по-разному. А.А.Молчанов полагает, что это — две различные группы знаков (Молчанов 1985: 70-71), а Б.Д.Ершевский, вслед за В.Л.Яниным, убежден, что речь идет об одной группе знаков (Ершевский 1978: 44). Для первой из двух групп путь соотношения со знаками Рюриковичей был верно намечен Молчановым: обозначая знак не в качестве мачты с отрогом, а как фигуру, имеющую зубцы, он раскрыл тем самым принцип оформления знака (рис.25,2), в основе которого лежит фигура трезубца, разделенного по вертикальной оси симметрии — по центральному зубцу, переходящему в ножку. Иными словами, знаки в форме буквы Ч следует обозначать как полутрезубцы, являющиеся производными от трезубца (принцип наследования pars pro toto, угаданный В.Л.Яниным).

Признавая знаки в форме буквы Ч в качестве производных от трезубца Рюриковичей, я полагаю, в то же время, что были правы В.Л.Янин и Б.Д.Ершевский, объединявшие эти знаки со знаками в форме багра. Знак V/2/2, ориентированный Т-образным покрытием вниз, представляет собой трезубец с Т-образ-



Рис.27. Фрагментированные знаки и знакообразные фигуры

ной ножкой. Если такая ориентация знака верна, то знак V/2/1 представляет собой не мачту с Т-образным покрытием и отрогом вправо, а полутрезубец с Т-образным основанием мачты и зубцом, обращенным влево (рис.25,3).

Класс VI

Двузубцы и трезубцы без ножки

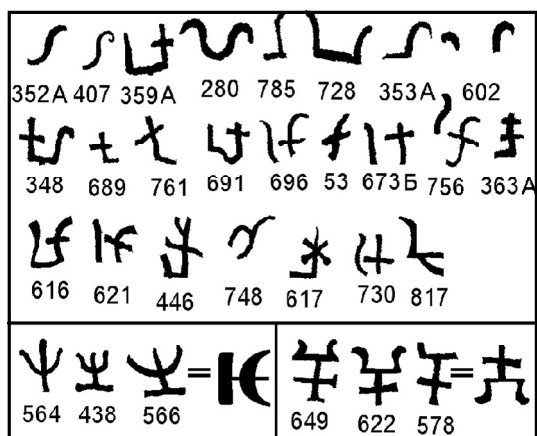
В самостоятельный класс княжеских знаков выделены немногочисленные двузубцы и трезубцы, лишенные ножки. Можно было бы считать, что подобного рода знаки не принадлежат к числу древнерусских княжеских знаков. Однако распространение подобных знаков по всей территории древней Руси, в том числе — присутствие их вместе с безусловными знаками Рюриковичей на плинфе древнерусских храмов, а также совпадение формы чашки у этих знаков с чашками собственно двузубцев и трезубцев, дают основание относить двузубцы и трезубцы без ножки к числу тамгообразных знаков, использовавшихся представителями правившей на Руси династии.

Разряд 1 Двузубцы

Тип 1 (рис.26, схема 1). Двузубец прямоугольных очертаний, завершения зубцов отогнуты наружу. Зафиксирован на пломбах № 575 и 762.

Тип 2 (рис.26, схема 2). Двузубец прямоугольных очертаний, завершение правого зубца отогнуто наружу, левый зубец вертикальный. Зафиксирован на пломбе № 638.

Тип 3 (рис.26, схема 3). Двузубец прямоугольных очертаний, зубцы вертикальные, на правом зубце перекрестие. Зафиксирован на пломбах № 346, 372 и 947.

Тип 4 (рис.26, схема 4). Двузубец прямоугольных очертаний, завершение правого зубца не вошло в площадь оттиска, на левом вертикальном зубце перекрестие. За-



Рис.28. Знаки Рюриковичей на дрогичинских пломбах.

фиксирован на пломбе № 335.

Тип 5 (рис.26, схема 5). Двухзубец прямоугольных очертаний, завершение левого зубца отогнуто наружу, завершение правого зубца раздвоенное. Зафиксирован на фрагментарно оттиснутой пломбе № 735, а также на пломбе, опубликованной Авенариусом (рис.7: II,10).

Тип 6 (рис.26, схема 6). Двухзубец колоколовидных очертаний, завершения зубцов ото-

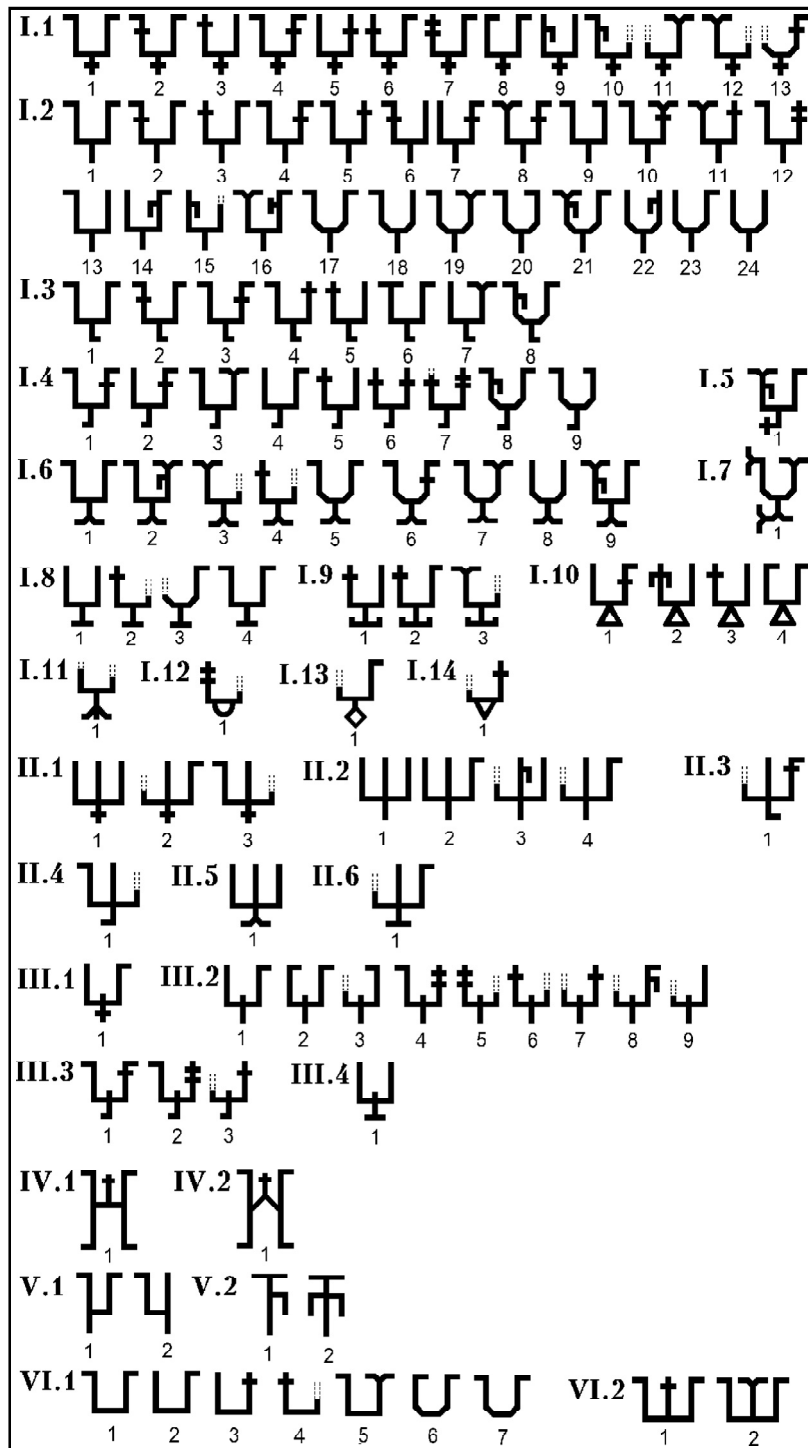
гнуты вправо. Зафиксирован на пломбе № 37.

Тип 7 (рис.26, схема 7). Двухзубец колоколовидных очертаний, завершения зубцов отогнуты наружу. Зафиксирован на пломбе № 404.

Разряд 1
Трезубцы

Тип 1 (рис.26, схема 8). Трезубец прямоугольных очертаний, боковые зубцы отогнуты наружу, на

Класс	Разряд	Тип
Двузубцы	13	80
Трезубцы	6	11
Трезубцы с укороченным центральным зубцом	4	14
Удвоенные трезубцы	1	2
Полутрезубцы	2	4
Двузубцы и трезубцы, лишенные ножек	2	9
ВСЕГО:	28	120

Таблица 1.
Статистика княжеских знаков из Дрогичина

вертикальном центральном зубце перекрестие. Зафиксирован на пломбе № 953, а также, возможно, на пломбе, изданной Авенариусом (рис.7: II,27).

Тип 2 (рис.26, схема 9). Трезубец прямоугольных очертаний, зубцы вертикальные, завершение центрального зубца раздвоенное. Зафиксирован на пломбе № 882.

* * *

Кроме рассмотренных, на ряде пломб зафиксированы знаки, которые из-за фрагментарности оттиска трудно уверенно соотносить со знаками конкретного разряда (рис.27): хотя практически все фрагментированные знаки не фиксируют отклонений от уже рассмотренных типов, сохранность их оставляет слишком большой простор для отождествлений. Очевидно, что соотнести эти знаки с уже известными позволит только детальный штемпельный анализ сохранившихся дрогичинских пломб.

Среди фрагментарно сохранившихся знаков есть, однако, несколько таких, которые не находят себе соответствия среди рассмотренных знаков. Так, знак на пломбе № 730 наверняка является трезубцем колоколовидных очертаний с отогнутым наружу левым зубцом и перекрестием на центральном зубце. Фрагмент знака на пломбе № 748 принадлежит двузубцу (?) колоколовидных очертаний с отогнутым наружу завершением правого зубца и отрогом внутрь на этом зубце. Знак на стороне Б пломбы № 673 представляет собой двузубец колоколовидных (?) очертаний с отогнутым наружу завершением левого зубца и перекрестием на пра-

вом вертикальном зубце. Очевидно, что число выделенных типов княжеских знаков, помещенных на дрогичинских пломбах, должно будет измениться после проведения штемпельного анализа подлинных предметов.

Знаки на ряде пломб, вероятнее всего, не являются тамгообразными знаками, несмотря на внешнее сходство с ними. Так, трезубцы колоколовидных очертаний с Т-образной ножкой, помещенные на пломбах № 438, 564 (?) и 566, в действительности могут представлять собой кириллическую лигатуру ~, а знаки, сходные с типом 1/1/1 на пломбах № 578, 622 и 649, скорее всего, являются изображениями четырехконечного голгофского креста.

Таким образом, количественно среди дрогичинской серии княжеских знаков преобладают двузубцы различных типов (66%), а знаки, отнесенные к другим классам, зафиксированы менее представительными сериями (табл.1).

Сравнивая сводную таблицу знаков на дрогичинских пломбах (рис.28) с таблицами, опубликованными Н.П.Лихачевым (рис.8) и Б.Д.Ершевским (рис.10), нельзя не отметить расхождение в составе знаков. Из 35 схем, включенных в таблицу Лихачева, в нашей таблице находят себе соответствие 18 (более половины), а из 36 знаков, составляющих таблицу Ершевского, в нашей таблице имеются только 11 (менее трети). Установить причину расхождений, основываясь только на публикациях Н.П.Лихачева и Б.Д.Ершевского, к сожалению, невозможно.

Дрогичинские знаки: в поисках аналогий

Подавляющее большинство известных дрогичинских пломб, в том числе все предметы, включенные в свод Болсуновского, происходят из подъемного материала по берегам Буга, поэтому вопрос о хронологической приуроченности пломб и, соответственно, о хронологии помещенных на этих пломбах знаков требует специального комментария. Неоднократно отмечалось, что кроме безусловно древнерусских пломб в черте Дрогичина найдены достаточно многочисленные западно-европейские пломбы XIII-XV вв. и более позднего времени. Н.П.Лихачев во втором выпуске «Материалов...» детально проанализировал высказанные мнения относительно назначения дрогичинских пломб и, косвенно, затронул вопрос о предла-

гавшихся датировках этих памятников — «от первых веков христианства до преимущественно XVII в.» (Лихачев 1930: 64; курсив Лихачева — С.Б.). Исследователь полагал, что дрогичинские пломбы с княжескими знаками датируются, по преимуществу, XII-XIII вв., а знаки на них адекватны древнерусским знакам Рюриковичей, известным по древнерусским монетам, печатям, пломбам и перстням. Однако существуют и другие направления поиска аналогий дрогичинским знакам. Эта проблема представлялась достаточно острой уже первым комментаторам: соответствия ряду знаков усматривали в татарских тамгах и в польских гербах.

Оба пути поиска подробно рассмотрел Н.П.Лихачев (1930), включивший в свое исследование схе-



Рис.29. Ханские тамги (1-67) и надчеканки на золотоордынских монетах (68-77), по Н.П.Лихачеву. 1-16 — варианты тамги ханов из дома Батыея (1930: 106; рис.84); 17-26 — тамги на золотоордынских монетах, чеканенных в Крыму (1930: 114, рис.91); 27-34 — тамги на монетах, чеканенных в Булгаре и тамги поздних ханов XV в. (1930: 120, рис.100); 35-43 — тамги "Великой Булгарии" (1930: 123, рис.103); 44-46 — тамга Гиреев (1930: 132, рис.114); 47-49 — тамга Шадибека и тамга Синей Орды (1930: 133, рис.115); 50-57 — варианты тамги на позднейших монетах ханов Золотой Орды (1930: 137, рис.120); 58-67 — тамга на монетах ханов Джагатайской Орды (1930: 149, рис.129); 68-77 — надчеканки на золотоордынских монетах (1930: 157, рис.140).

мы тамгообразных знаков, помещенных на ханских монетах XIII-XV вв. (рис.29)². Однако исследователь подчеркивал, что речь в данном случае может идти о случайных совпадениях (Лихачев 1930: 169). Действительно, некоторые из тамгообразных фигур, помещенных на ханских диргемах, напоминают знаки на дрогичинских пломбах: тамга № 10 на рис.29 сопоставима со знаком № I/8/1 на рис.27; тамга № 34 — с фрагментарно сохранившимся знаком № V/11/1; тамга № 55 — со знаком № II/2/1. Однако число отмеченных параллелей по сравнению с количеством зафиксированных на пломбах знаков настолько мало, что отнесение дрогичинских знаков к ханским тамгам Орды или же выведение

одной системы знаков из другой было бы по меньшей мере рискованным. Отмечу, что при сравнении знаков на дрогичинских пломбах со знаками на монетах, собранными в таблицу В.П.Лебедева (1990: 141, рис.1) параллели вообще не обнаруживаются (рис.30, 1-26).

Случайными совпадениями можно объяснить также параллели для дрогичинских знаков среди знаков Хазарии VIII-X вв. и монгольских знаков собственности XIX в. Из 210 монгольских знаков, составляющих таблицу В. Rintchen (1954: 470), принципиальное сходство со знаками на дрогичинских пломбах имеют лишь 10 (рис.30, 27-36), причем совпадают по схеме всего четыре: № 29 на рис.30 сопоставим со знаком № I/2/1, № 35-36 с № VI/2/2, № 30 — с № II/2/4, а № 32 — с № II/6/1 (если у двух последних, сохранившихся фрагментарно, боковые зубцы были симметричными). Среди знаков Хазарии, собранных и детально проанализированных В.Е.Флеровой (1997), имеется ряд граффити, в которых угадывается принципиальное сходство с дрогичинскими знаками (рис.31), однако совпадают по схеме только №№ 38-39 на рис.31 с № II/2/1 и, возможно, №№ 42-43 — с № II/6/1.

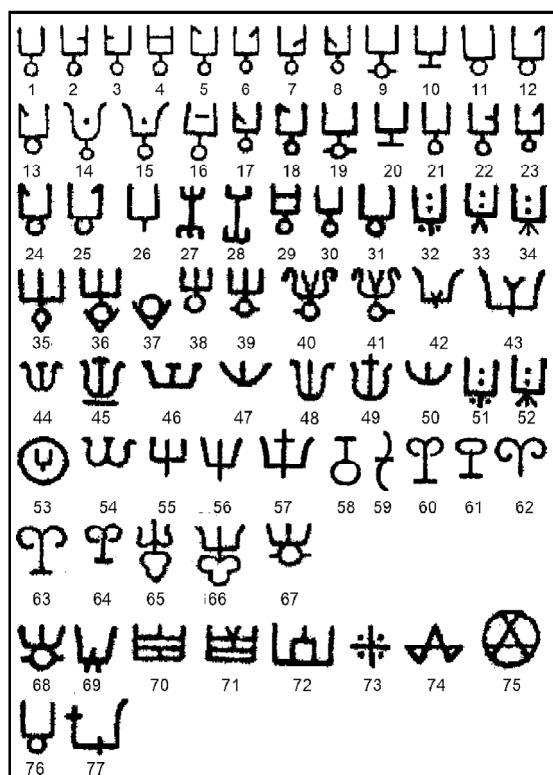
Параллели между знаками на дрогичинских пломбах и польскими гербами также проводились неоднократно (напр.: Bolsunowski 1895: 371-383; 1896: 15-18). Обзор мнений, высказывавшихся исследователями в конце XIX и начале XX вв., привел во втором выпуске «Материалов...» Н.П.Лихачев, подробно рассмотревший не только совпадения по схеме между двузубцами и трезубцами на дрогичинских пломбах и в польских гербах, но и многие вопросы происхождения польских и литовских гербов (Лихачев 1930: 213-269). Включив в работу таблицу знаков на геральдических памятниках Польши и Литвы (рис.32)³, Лихачев отмечал: «Если мы ознакомимся с таблицами знаков монументальной «Heraldyka polska wiekow srednich», то на них найдем ряд знаков, совершенно напоминающих нам знаки на пломбах... Нельзя не подчеркнуть, однако, что все эти знаки срисованы с печатей поздних — неведомых шляхтичей XVI в. и, что любопытно, большей частью русского происхождения» (Лихачев 1930: 215-216).

Действительно, среди польских гербов, собранных в корпусе Ф.Пекосинского (1896, т.I-II; 1905)⁴ можно увидеть ряд совпадений со знаками на дрогичинских пломбах (рис.33): гербы Ostoja, Przeginia и Moscic близки знакам IV/1/1-2; знак на печати 1406 г. сходен со знаком V/1/1; герб на печатях Павши с Волыни и герб Radwan соответствуют знаку II/1/1; герб на печати 1513 г. соответствует знаку VI/1/1; герб на печати Ивана из Добеславиц 1427 г. аналогичен знаку I/1/3; герб на печати 1563 г. совпадает со знаком I/

² Для удобства сопоставления все тамги на рис 29 и 30 ориентированы зубцами вверх.

³ Гербы на рис.32 и 33 для удобства сопоставления ориентированы зубцами вверх.

⁴ «Heraldyka polska wiekow srednich» Ф.Пекосинского, на которую опирался Н.П.Лихачев

(1930: 215) при написании статьи была мне недоступна, поэтому я был вынужден пользоваться более ранней (1896) и поздней работами (1905) Пекосинского. Отмечу, что иллюстративный материал в этих исследованиях в основном совпадает.

1/5; герб Radoszyn соответствует знаку I/1/6; герб Хавеловича совпадает со знаком I/1/1; герб на печати Л.Сымоновича аналогичен знаку I/2/1; герб на печати краковского воеводы Сешина, 1278 г. аналогичен знаку I/3/1. Конечно, большинство перечисленных гербов зафиксированы на памятниках, которые относятся к сравнительно позднему времени, однако соответствия знакам на дрогичинских пломбах имеются и в достаточно ранних геральдических памятниках Польши, как, например, печать Сешина 1278 г. По-видимому, совпадения знаков на дрогичинских пломбах и знаков в польской геральдике не могут быть отнесены только за счет случайностей, и эти совпадения должны стать предметом специального изучения, причем — на более репрезентативном материале, нежели только дрогичинские пломбы.

Главным объектом для поиска аналогичных знакам на дрогичинских пломбах и в этом можно полностью присоединиться к мнению Н.П.Лихачева (1930: 169-213), следует считать, прежде всего, синхронные древности Руси, то есть — область знаковой системы того государства, к которому в XI-XIII вв. принадлежал и город Дрогичин. Княжеские знаки XII-XIII вв. известны практически на всей территории Древнерусского государства. В настоящее время можно говорить о более чем 160 типах знаков (рис.34)⁵, однако число их, несомненно, увеличится за счет знаков на новгородских пломбах, из которых в сводную таблицу включены только схемы знаков на пломбах, опубликованных фотографиями либо качественными рисовками (ЛСА; Лихачев 1930). В таблице Б.Д.Ершевского помещено 94 рисунка знаков (рис.35). Достоверность некоторых из них проверяется путем сопоставления с опубликованными новгородскими пломбами. Таковы: № 1А, 2А, 3А, (Лихачев 1930: рис.68-69, 4-й ряд сверху, вторая слева), 2Б, 28, 29 (ЛСА: табл.VIII, 1, 2, 3, 4), 30 (ЛСА: табл.VII, 12), 31Б, 32Б, 36-46, 48 (ЛСА: табл.VIII, 22-26; Лихачев 1930: рис.68-69, 4-й ряд сверху, крайняя левая; Янин 1970, т.1: № 305), 33Б, 49 (ЛСА: 69, рис.1; Лихачев 1930: 209, рис.191), 53А, 54А, 64, 70, 86 (ЛСА: табл.XLVII, 18, 19; Лихачев 1930: рис.68-69, 4-й ряд сверху, третья справа), 56А, 57А, 58А, 63, 67 (ЛСА: табл.VII, 16, 20).

Однако многие из знаков, включенных в таблицу Ершевского, ранее не публиковались. а ряд знаков на пломбах, изданных Лихачевым, оказался за пределами таблицы Ершевского (напр.: ЛСА: табл.VII, 17; табл.VIII, 13, 14, 20; табл.XXII, 14;

⁵ Ограниченный объем статьи и ее целевой характер (анализ дрогичинской серии знаков) оставляет за пределами статьи аргументацию схем, составляющих сводную таблицу. Отмечу только, что при составлении этой таблицы принципы схематизации были теми же, что и при составлении таблицы дрогичинских знаков.



Рис.30. 1-26 — тамги на ханских диргемах (по Лебедеву); 27-36 — монгольские тамги (по Bi.Rintchen).

XLVII, 20; Лихачев 1930: рис.68-69, 3-й ряд сверху, первая, вторая и третья справа; нижний ряд, крайняя левая; 4-й ряд сверху, крайняя правая; и др.). Учитывая, что рисунки, составляющие таблицу, Ершевского выполнены крайне небрежно, использовать их я не решаюсь, отмечу только, что многие из схем Ершевского повторяют друг друга (№ 1А, 2А и 3А; 2Б, 28 и 29; 31Б, 32Б, 36-46 и 48; 33Б и 49; 53А, 54А, 64, 70, 86; 56А, 57А, 58А, 63 и 67;), а ряд знаков, включенных в таблицу, не относится к числу знаков Рюриковичей (№ 50А, 50Б, 51А, 51Б, 52А, 53Б, 54Б, 55Б, 56Б, 57Б, 58Б, 59Б, 60Б, 94).

При сравнении знаков на дрогичинских пломбах (рис.28) со знаками, составившими сводную таблицу (рис.34) выясняется существенная особенность дрогичинской серии: из 120 знаков, зафиксированных на дрогичинских пломбах, за пределами Дрогичина известны знаки только 17 типов, а еще в девяти случаях отождествление затруднено фрагментарной сохранностью дрогичинских знаков. Ниже приводятся сведения о местах находок и датировке предметов с изображениями знаков Рюриковичей, аналогичных знакам из Дрогичина.

1. Знак I/1/1 (№ 1)⁶ представлен в гончар-

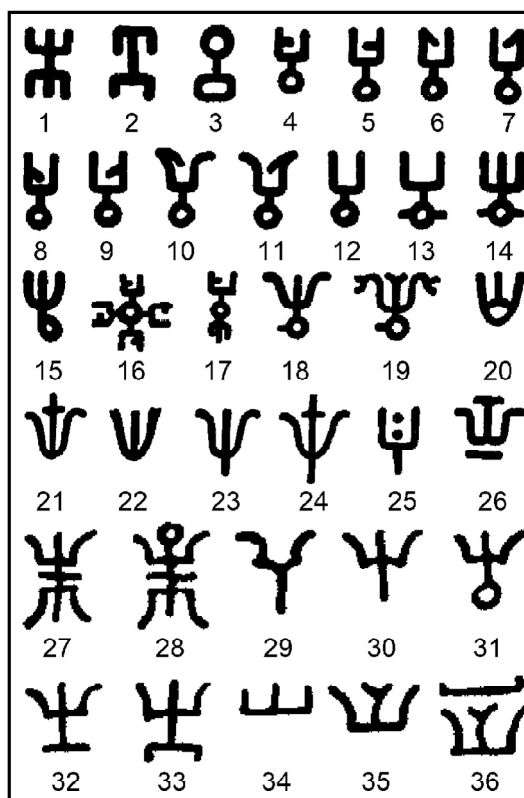
⁶ В скобках приведен номер знака по сводной таблице (рис.34).

Рис.31. Знаки Хазарии (по В.Е.Флеровой). 1-8 — граффити Маяцкого городища; 9-16 — знаки строителей Маяцкого городища; 17-26 — знаки на кирпичях Саркела; 27-28 — знаки на кирпичях Семикаракоровского городища; 29-45 — граффити на сосудах из Саркела (29-43 — на амфорах, 44 — на пифосе, 45 — на кувшине).

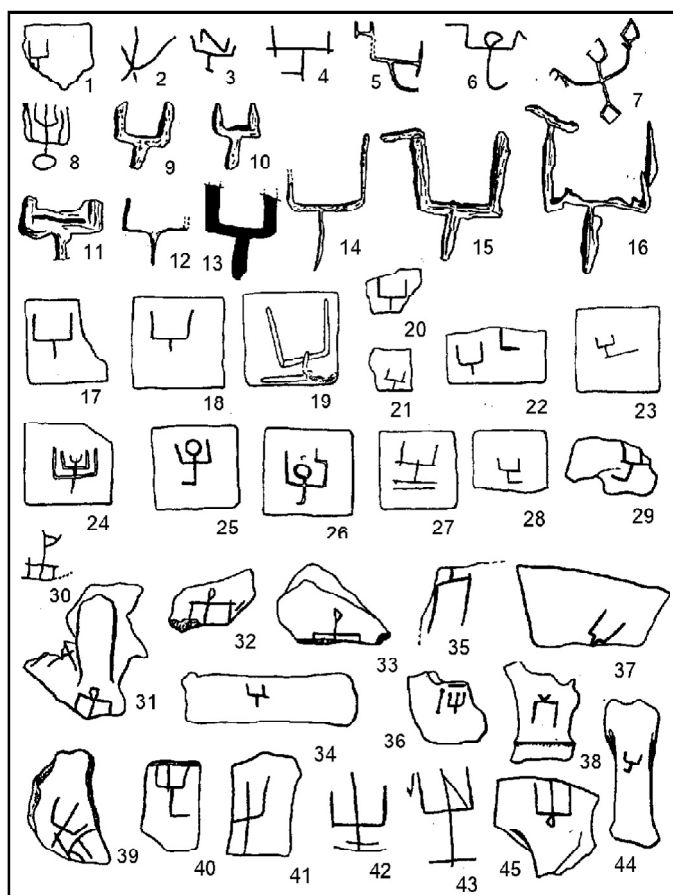

ных клеймах из Киева (Толочко 1981: 297, нижний ряд, крайний справа; Боровский 1976: 96, рис.5, третий ряд снизу, в центре) и Владимира Волынского (Кучинко 1994: 148, рис.32,24), помещен на щитке перстня из Княжей Горы (Рыбаков 1940:237, рис.25), процарапан на роговом кистене из Белой Вежи (Белецкий В., Белецкий С. 1998: 169-173) и литейной формочке из Киева (Рыбаков 1940: 254, рис.86-88)⁷. С учетом того, что древнерусский культурный слой в Белой Веже имеет более или менее отчетливую верхнюю хронологическую границу — русское население было выведено из Белой Вежи в 1117 г. — есть основание атрибутировать знак I/1/1 одному из русских князей, живших в начале XII в.

2. Знак I/2/1 (№ 13) принадлежит к числу наиболее распространенных по территории Руси княжеских знаков: он представлен на гончарных клеймах Киева (Шовкопляс 1964: табл.V,27; Зоценко, Брайчевьска 1993: 67, рис.15,13,16; Капюк, Сагайдак 1988: 44, рис.4,1,2,4, № 61), Дорогобужа (Прищепя, Никольченко 1996: 61, 218, рис.84,26), Григоровки (Петрашенко 1992: 19, рис.6,4), Городца на Волге (Медведев 1968: 34, рис.8,20), Владимира (Кадиева 1999), в клеймах на поливных плитках из Суздальского собора Рождества Богородицы

⁷ Правая часть перекрестия на ножке разрушена коррозией.

(Воронин 1961: 119, рис.72), в клеймах на кирпичях из Борисоглебского собора в Чернигове (Холостенко 1967: 208, рис.19, третий ряд сверху, первый и третий слева), процарапан на каменном грузиле из Пскова (Белецкий 1999: 12, рис.1А), на крышке саркофага из Василева (Тимошук 1979: 133, рис.10), выбит на камне-следовике, найденном близ с.Волгино Верховье (Ильин 1947: 179-181) вырезан на можжевельной палочке из раскопок в Новгороде (Колчин 1968: 22, рис.12,6)⁸, зафиксирован на пломбах из Ладоги (Белецкий, Петренко 1994: 282, рис.73) и Белоозера (Макаров, Чернецов 1988: 239, рис.3,6)⁹.

Для датировки знака существенными являются сведения о времени строительства памятников архитектуры. Создателем Борисоглебс-

⁸ Строго говоря, двузубец, вырезанный на можжевельной палочке, не вполне соответствует № 13, поскольку его ножка опирается на треугольное расширение, обращенное острием вверх. Однако у знака № 130, вырезанного на той же палочке, оба конца мачты, а также завершение зубца имеют аналогичные расширения, так что этот элемент у обоих знаков является не геральдически значимым, а декоративным.

⁹ Завершение правого зубца у знака на пломбе из Белоозера не вошло в площадь оттиска, так что отождествление остается гипотезой до новых находок пломб, оттиснутых той же парой матриц.

кого собора в Чернигове в «Слове о князьях» назван Давыд Святославич, занимавший княжеский стол в Чернигове с 1097 по 1123 г. (Раппопорт 1982: 41). Это позволяет относить время изготовления плинфы (в том числе — клейменной), из которой был построен храм, к концу XI — началу XII вв. Е.В.Воробьева и А.А.Тиц предлагали сузить дату возведения храма, относя его строительство к 1120-1123 гг., то есть к концу периода княжения Давыда Святославича (Воробьева, Тиц 1974: 98-111). Не исключено, впрочем, что храм, на плинфе которого зафиксированы оттиски знака № 13, был построен во второй половине XII в. (Раппопорт 1982: 42) на месте храма Давыда Святославича, фрагменты которого были исследованы Н.В.Холостенко и приняты им за гражданскую постройку (см.ниже: знак VI/1/7). Таким образом, сведения о строительстве Борисоглебского собора в первом приближении указывают на то, что знаки, аналогичные знаку I/2/1, датируются в пределах XII в.

Первоначальный Богородицкий собор в Суздале был создан Владимиром Мономахом и епископом Ефремом около 1101-1102 гг. (Раппопорт 1982: 59). Правда, источники содержат сведения о каких-то ремонтных работах в храме, проводившихся во второй половине 1140-х годов, а также о капитальном ремонте 1194 г. (Раппопорт 1982: 59), так что появление в храме пола из майоликовых плиток (в том числе — клейменных) могло относиться к одному из этих ремонтов. Но с учетом того, что можжевеловая палочка, найденная в Неревском раскопе Новгорода, происходит из слоя 21 яруса, дендрохронологически датированного 1096-1116 гг., можно достаточно определенно атрибутировать знак I/2/1 одному из русских князей, живших в начале XII в.

3-4. Знаки I/2/3 (№ 24) и I/2/5 (№ 23), симметричные друг другу, встречены за пределами Дрогичина, как будто бы только однажды — на берестяном сосуде из раскопок в Гродно (Трусау, Собаль, Здановіч 1993: 71, мал.99,100). Неслучайный характер знаков подтверждается тем, что каждый из них процарапан на сосуде дважды, причем знаки нанесены на стенки сосуда парами с двух противоположных сторон. По сведениям авторов публикации, сосуд происходит из слоя XII-XIII вв. (Трусау, Собаль, Здановіч 1993: 71).

5. Знак I/2/13 (№ 20) зафиксирован за пределами Дрогичина только однажды — в клейме на днище гончарного сосуда из Григоровки (Петрашенко 1992: рис.6,1). В.А.Петрашенко датирует керамический комплекс Григоровского поселения периодом от конца X до XIII вв., оговаривая при этом, что «на слой XI-XII вв. приходится около 30% клейменной посуды, на слой XII-XIII вв. всего 7-8%, а наиболее поздние керамические комплексы, относящиеся к XIII в., вовсе не имеют клейм» (Петрашенко 1992: 11).



Рис.32. Некоторые знаки на геральдических памятниках Польши и Литвы (по Н.П.Лихачеву).

6. Знак I/2/17 (№ 27) зафиксирован в гончарных клеймах из Киева (Шовкопляс 1964: табл.VIII,3; Брайчевьска, Михайлов, Сагайдак 1993: 232, рис.12, верхний ряд, второй слева; Калюк, Сагайдак 1988: 44, рис.4,3), Канева (Рыбаков 1940: 249, рис.71)¹⁰, Владимира (Кадиева 1999), а также на каменном грузиле из Пскова (Белецкий 1999: 12, рис.1Б).

7. Знак I/4/8 (№ 44) представлен на пломбах из Новгорода (Лихачев 1930, рис.68-69, 4-й ряд сверху, третья слева), Смоленска (Янин, Гайдуков 1998: № 299-2), Старой Руссы (Янин, Гайдуков 1998: № 299а) и Ладого (Белецкий, Петренко 1994: 282, рис.67).

8. Знак I/6/1 (№ 53) зафиксирован в гончарном клейме из Киева (Каргер 1958: 445, рис.124, второй ряд, слева), в клеймах на кирпичачах из ц.Св.Дмитрия Солунского в Пскове (Белецкий 1998в: 39-44), на крышке саркофага из Василева (Тимошук 1979: 133, рис.10). Возведение ц.Св.Дмитрия в 1132 г. (Белецкий 1986: 21-24; 1998в: 39-44) позволяет считать, что владелец знака жил в первой трети XII в.

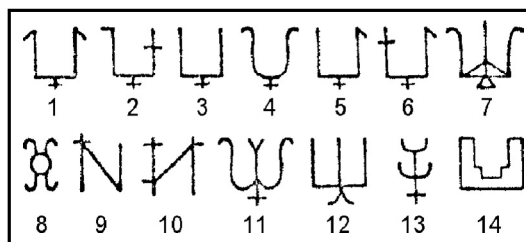
9. Знак I/6/5 (№ 58) отмечен за пределами Дрогичина, как будто бы только однажды — в гончарном клейме из Киева (Толочко 1981: 297, рис.129, нижний ряд, второй справа).

10. Знак I/8/4 (№ 66) находит себе аналогии в клеймах на плинфе из Пятницкой церкви в Чернигове (Холостенко 1956: 287, рис.18, знаки справа в верхнем и втором сверху рядах) и в гончарных клеймах из Владимира (Кадиева 1999). Сведений о времени строительства Пятницкой церкви в письменных источниках нет. По мнению П.А.Раппопорта, строительство храма относится к концу XII — первой трети XIII в. (Раппопорт 1982: 44).

11. Знак II/1/1 (№ 81) зафиксирован в клеймах на плинфе из Успенского собора во Владимире Волинском (Раппопорт 1977: 17-22; 1999: табл.IV,9), на новгородской пломбе (ЛСА: табл.XLVII,20), а также на печати № 283а, происходящей из Гомельской обл. (Янин, Гайдуков 1998: № 283а). Опираясь на летописное

¹⁰ В подрисуночной подписи значится, что сосуд с данным клеймом происходит из Родни, однако в тексте статьи (Рыбаков 1940: 248) определенно указано, что сосуд происходит из Канева. В «Ремесле древней Руси» Б.А.Рыбаков отмечает, что сосуд с данным клеймом происходит из Канева (Рыбаков 1948: 493, рис.126,2).



Рис.33. Некоторые знаки на польских геральдических памятниках (номера в скобках — по корпусу Ф.Пекосинского, см.: *Piekosinski 1905*).

сообщение 1160 г. о росписи Успенского собора по заказу князя Мстислава Изяславича, П.А.Раппопорт относил время возведения храма к 1156 г. — «к первому году княжения Мстислава во Владимире» (Раппопорт 1982: 105).

12. Знак II/2/1 (№ 89) зафиксирован в гончарных клеймах из Киева (Шовкопляс 1964: табл.IV, 14; Толочко 1981: 296-297, рис.129), поселения на Менке (Штыхов 1978: 125, рис.53, 16; Загорюльский 1982: 38, рис.9, 21-25), Могилева (Марзалюк 1998: 19-20), в клеймах и граффити на плинфе из церкви в Детинце Полоцка (ФА ИИМК РАН, инв.№ 2420-120, 3-й ряд снизу, правый; инв.№ 2420-107, нижний), в клеймах на плинфе из бесстолпной церкви (ФА ИИМК РАН, инв.№ 2432-118, рис.11; Раппопорт 1999: табл.1, 13) и Борисоглебского собора (ФА ИИМК РАН, инв.№ 2432-114) в Смоленске, из однокамерного терема (Холостенко 1963: 11, рис.21, 3-й ряд сверху, третий слева) и Пятницкой цер-

1 (№ 365) — герб на печати неизвестного шляхтича; 2 (№ 371) — герб Хавеловича; 3 (№ 366) — герб на печати неизвестного русского шляхтича, 1563 г.; 4 (№ 363) — герб Radoszyn; 5 (№ 364) — герб Radwan Семиновичей; 6 (№ 360) — герб на печати русского шляхтича Ивана из Добеславиц, 1427 г.; 7 (№ 361) — герб Врата; 8 (№ 362) — герб на печати неизвестного русского шляхтича, 1563 г.; 9 (№ 367) — герб Врата; 10 (№ 125) — герб на печати краковского воеводы Зеновия, 1434 г.; 11 (№ 128) — герб на печати неизвестного литовского шляхтича, 1546 г.; 12 (№ 373) — герб на печати Л.Сымоновича; 13 (рис.23 на с.50) — герб на печати краковского воеводы Сешина, 1278 г.; 14 (№ 327) — герб Odiniec; 15 (№ 326) — герб Стеткевичей, 1637 г.; 16 (№ 325) — герб Стеткевичей, 1630 г.; 17 (№ 126) — герб Dulicz; 18 (№ 359) — герб Radwan; 19 (№ 330) — герб Павши с Волыни; 20 (№ 329) — герб Павши с Волыни; 21 (№ 123) — герб на печати краковского воеводы Марка I, 1220 г.; 22 (№ 124) — герб на печати краковского воеводы Климунта, 1244 г.; 23 (№ 128) — герб неизвестного литовского шляхтича, 1528 г.; 24 (№ 501) — герб на печати Я.Ласковского, 1427 г.; 25 (№ 122) — герб на печати комеса Дегнона, конец XIII в.; 26 (№ 368) — герб Radwan Кохаловских; 27 (№ 331) — герб Hlinsk Глинских; 28 (№ 334) — герб С.Байковского, 1604 г.; 29 (№ 369) — герб Radwan Достоевских; 30 (№ 372) — герб на печати неизвестного литовского шляхтича, 1570 г.; 31 (№ 358) — герб на печати неизвестного литовского шляхтича, 1513 г.; 32 (№ 136) — герб на печати неизвестного польского шляхтича, 1406 г.; 33 (№ 138) — герб на печати комеса Пишибиенева, великопольского вельможи, 1236 г.; 34 (№ 139) — герб на печати Дегнона, конец XIII в.; 35 (№ 140) — герб неустановленной принадлежности; 36 (№ 141) — герб на печати неизвестного русского шляхтича, 1434 г.; 37 (рис.24 на с.50) — герб на печати комеса Петра Богушловича, 1286 г.; 38 (№ 98) — герб Круневича; 39 (№ 99) — герб Шеньовских с печати 1752 г.; 40 (№ 100) — герб Уланицких; 41 (№ 106) — герб Ostoja с надаробия С.Балинского, 1507 г.; 42 (№ 107) — герб Przeginia; 43 (№ 108) — герб Moscic, 1461 г.; 44 (№ 104) — герб Ostoja с печати Я.Рокоша, 1452 г.; 45 (№ 105) — герб Ostoja с печати Добислава из Кошиц, 1381 г.

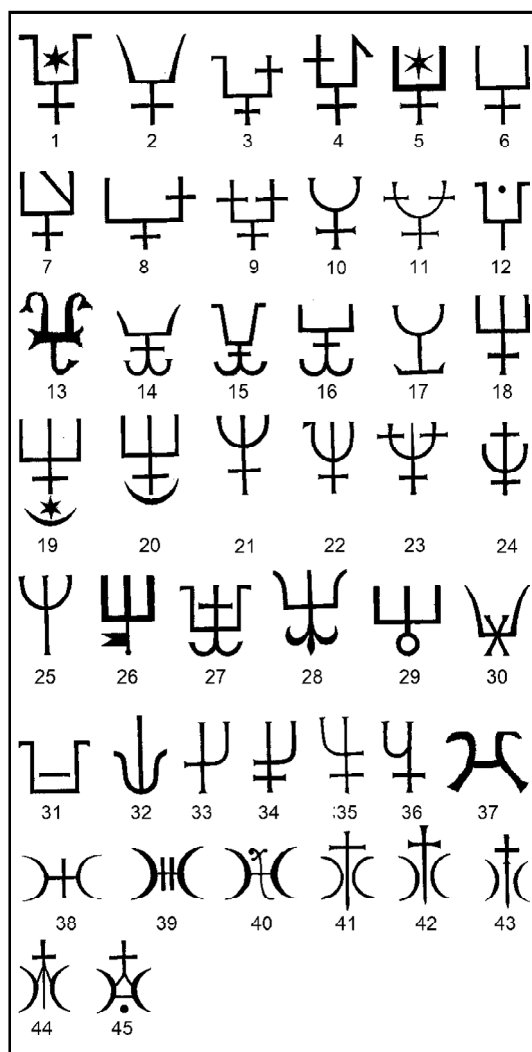
кви (Холостенко 1956: рис.18, 5-й ряд сверху, второй справа) в Чернигове.

Однокамерный терем в Чернигове, по мнению Н.В.Холостенко, должен быть датирован второй половиной XI в., поскольку следы разрушения постройки обнаружены под полом Борисоглебского собора (Холостенко 1963: 8-12). Раппопорт отмечал, что по технике кладки постройка может быть датирована началом XII в. (Раппопорт 1982: 41). Если считать, что ныне существующий Борисоглебский собор датируется не началом XII в., а несколько более поздним временем (см.: знаки VI/1/7 и I/2/2), то противоречие снимается.

Возведение церкви в Детинце Полоцка, раскапывавшейся в 1966-1967 гг. М.К.Каргером (1972: 202-209), П.А.Раппопорт относит ко второй половине XII в. или даже к 60-80-м годам этого столетия (Раппопорт 1982: 94). Бесстолпная церковь в Смоленске датирована по фор-



Рис.34. Сводная таблица знаков Рюриковичей XII-XIII вв. на памятниках древней Руси.

мату плинфы и строительной технике серединой XII в. (Воронин, Раппопорт 1979: 91-102; Раппопорт 1982: 90). Борисоглебский собор Смядынского монастыря в Смоленске, по сведениям письменных источников, был заложен в 1145 г. (Воронин, Раппопорт 1979: 37-63; Раппопорт 1982: 82). Возведение Пятницкой церкви в Чернигове, как уже отмечалось (см. знак I/8/4), Раппопорт относит к концу XII — первой трети XIII вв. Таким образом, датировки памятников архитектуры, на строительных материалах

из которых зафиксирован знак II/2/1, заметно различаются между собой — от второй половины XI в. до первой трети XIII в. Если же учесть, что сосуды с клеймами в виде знака II/2/1 из поселения на Менке Э.М.Загорульский связывает с отложениями культурного слоя, который он предлагает датировать X в. (Загорульский 1982: 50, рис.15), то датировка знака расширяется еще по крайней мере на половину столетия; правда, Г.В.Штыхов датирует поселение на Менке X — первой половиной XI в. (Штыхов 1978: 71-72).

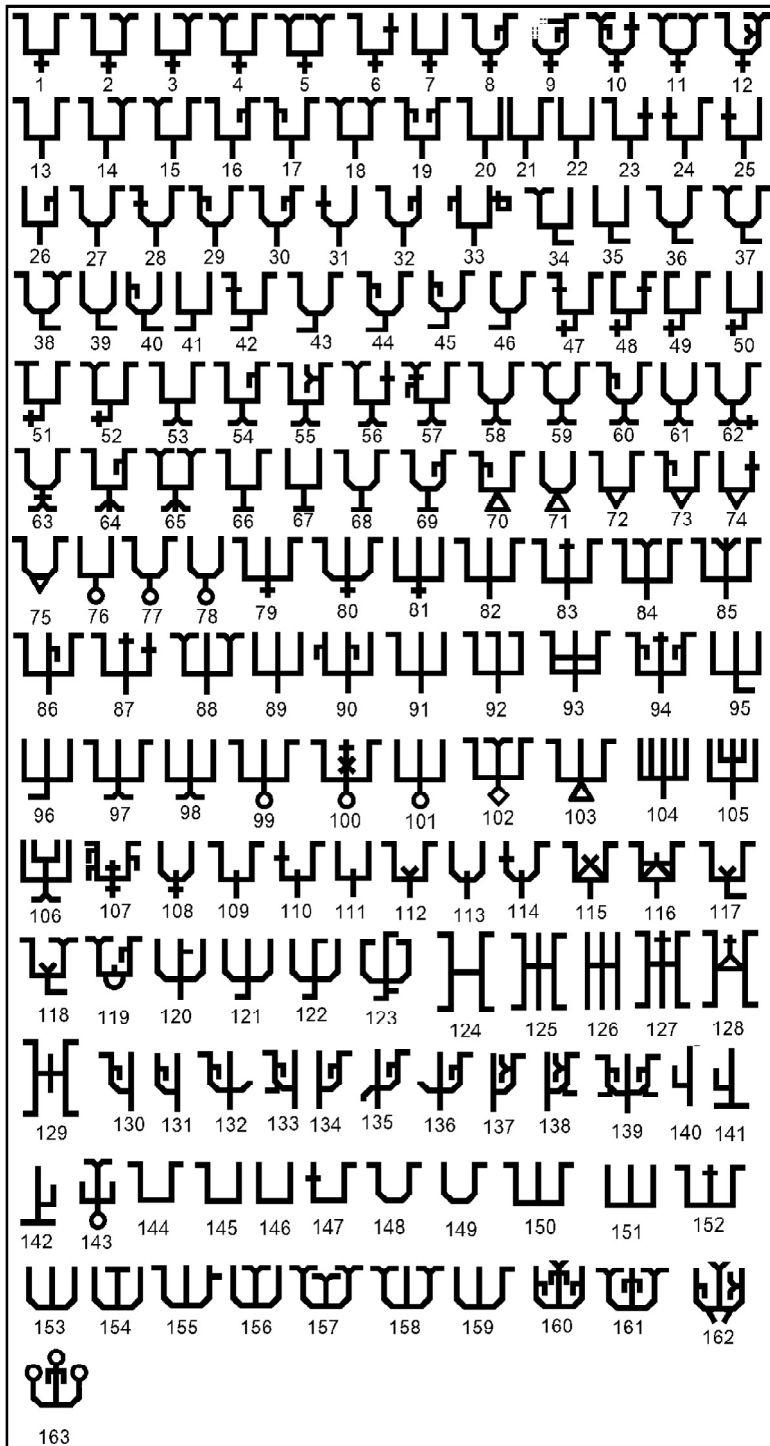

Рис.35. Лично-родовые знаки на новгородских пломбах (по Б.Д.Ершевскому)

13. Знак II/5/1 (№ 98) отмечен в граффити № 217 новгородского Софийского собора (Медынцева 1978: 299, рис.133). А.А.Медынцева датирует граффити по палеографическим особенностям сопровождающей знак надписи XII-XIII вв. (Медынцева 1978: 156)

14. Знак VI/2/1 (№ 141) помещен на печатях № 306 и 307 Корпуса актовых печатей древней Руси, найденных в Новгороде (Янин 1970, т.1: 221), на костяной рукояти ножа из Федоровского раскопа в Новгороде (Дубровин, Тарабардина, Хорошев 1994: 10), зафиксирован в клеймах на плинфе из Спасского собора в Новгороде Северском (Раппопорт 1999: табл.V,10-11), на пломбах из Новгорода (Лихачев) и Пскова¹². Рукоять ножа из Федоровского раскопа Новгорода происходит из слоя первой половины XIII в. (Дубровин, Тарабардина, Хорошев 1994: 10). Время строительства Спасского собора в Новгороде Северском П.А.Раппопорт определяет по строительной технике и архитектурным формам в пределах конца XII — первой трети XIII вв. (Раппопорт 1982: 48).

15. Знак VII/1/1 (№ 144) зафиксирован в клеймах на плинфе из собора на Протоке в Смо-

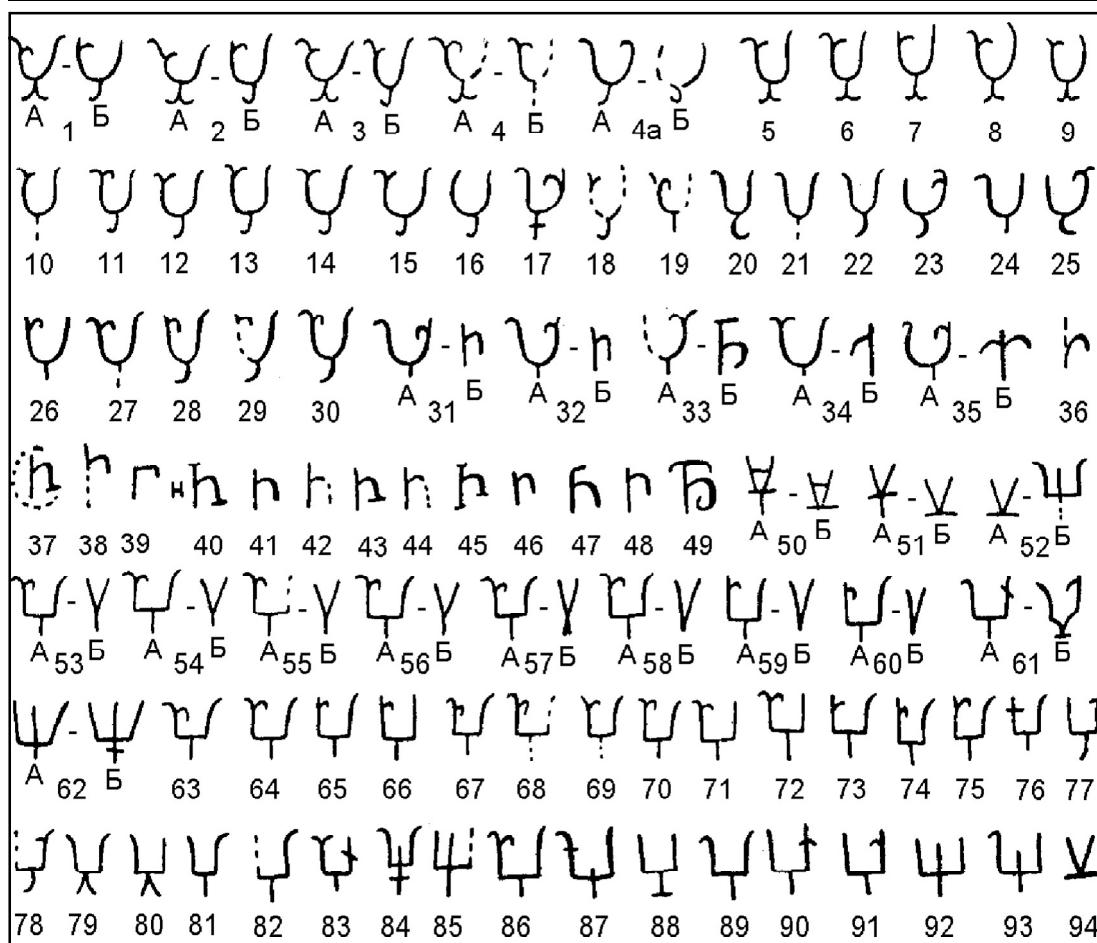
ленске (ФА ИИМК РАН, инв.№ 2432-93, рис.6,8,10), из Благовещенского собора в Витебске (ФА ИИМК РАН, инв.№ 2420-151, 2420-152), из храма в Путивле (Богусевич 1963: 173, рис.9, 2-й ряд сверху, крайний правый) и из Пятницкой церкви в Чернигове (Холостенко 1956: рис.18, 4-й ряд сверху, второй справа), в гончарных клеймах из Киева (Гончаров 1957: 133, табл.III, верхний ряд, крайний правый) и Заколпского могильника (Воронин 1961: рис.222,д), процарапан на глиняных грузилах из Ярополча Залесского (Седова 1978: 143, табл.14,22-24).

Собор на Протоке, по мнению Н.Н.Воронина и П.А.Раппопорта, был возведен в конце XII — начале XIII вв. или даже в 80-90-е годы XII в. (Воронин, Раппопорт 1979: 300-329; Раппопорт 1982: 93). Благовещенский храм Витебска датирован XII в. (Раппопорт 1982: 100). Церковь в детинце Путивля, по мнению В.А.Богусевича, была возведена в конце XII в. (Богусевич 1963: 165-174), а, по мнению Б.А.Рыбакова — в первой трети XIII в. (Рыбаков 1966: 154-156). Строительство Пятницкой церкви, как уже отмечалось (см. знак I/8/4), относят к концу XII — первой трети XIII в. Усадьбу, на которой найдены глиняные грузила из Ярополча Залесского

¹² В 1992 г. хранилась в частной коллекции в Пскове.



Рис.36. Генеалогия княжеских знаков Мстиславичей-Мономашичей.

М.В.Седова датирует XII в. (Седова 1978: 101).

16. Знак VI/1/7 (№ 148) зафиксирован в гончарном клейме из Старой Рязани (Монгайт 1955: 118, рис.80,48), в клеймах на плитке пола из Успенского собора во Владимире (Воронин 1961: рис.222,а) и на плинфе из т.н. «двухкамерного терема» в Чернигове (Холостенко 1963: 6, рис.9, центральный столбец, второй сверху). Успенский собор во Владимире был заложен в 1158 г., а окончание строительства относится к 1160 г., после пожара 1185 г. в соборе были проведены ремонтные работы, и повторное освящение произошло в 1189 г. Ремонтные работы неоднократно фиксируются письменными источниками и позднее. Таким образом, плитки пола (в том числе — клейменные) могут датироваться как серединой XII в., так и более поздним временем (вплоть до второй половины — конца XIII в.). «Двухкамерный терем» в Чернигове датирован Н.В.Холостен-

ко первой половиной XI в. (Холостенко 1963: 12), однако не исключено, что речь идет о постройке начала XII в. П.А.Раппопорт (1982: 42) не исключал, что фрагменты кладок, исследованных Холостенко, в действительности представляют собой остатки первоначального Борисоглебского собора, возведенного Давыдом Святославичем в начале XII в. (см.выше: знак I/2/1).

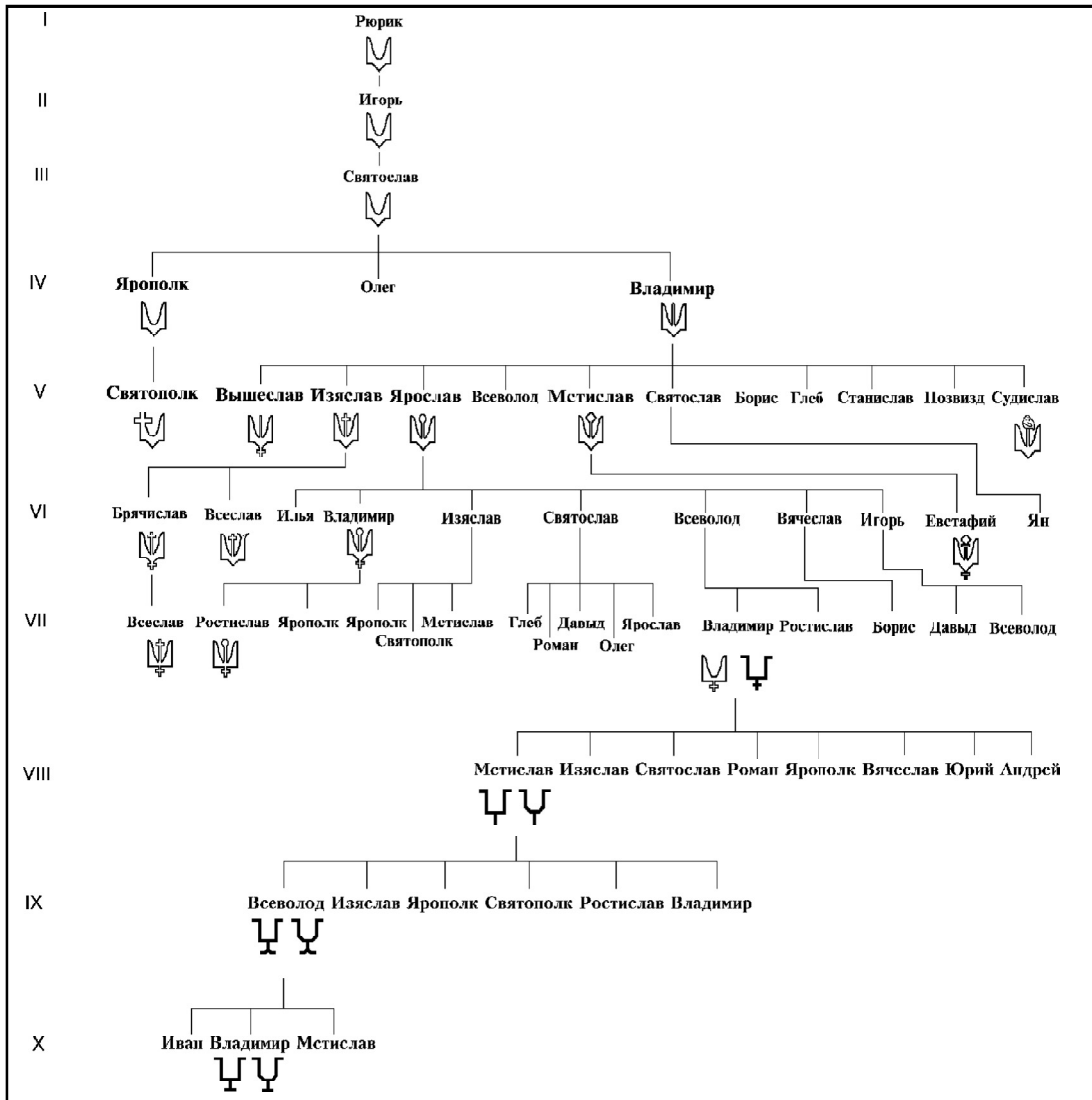
17. Знак VI/2/1 (№ 152) помещен на новгородской плombe (Лихачев 1930: рис.68-69, 4-й ряд сверху, крайняя правая).

Во всех остальных случаях безусловное отождествление затруднено фрагментарной сохранностью дрогичинских знаков.

18. Знак I/1/12 фрагментарно оттиснут на плombe № 739. Вероятность того, что правый зубец, завершение которого осталось за пределами оттиска, имел раздвоенную вершину невелика, поскольку хотя бы небольшая часть такого завершения зубца должна была бы обя-

зательно попасть в площадь оттиска. Следовательно, отождествление знака со знаком № 5 маловероятно. В этом случае единственной аналогией оказывается знак № 4, процарапанный на стенке киевской амфоры (Боровский 1976: 97, рис.6, в центре).

19. Знак I/6/3, зафиксированный на пломбе № 413, вошел в площадь оттиска не полностью — остается неясно завершение правого зубца. Среди древнерусских княжеских знаков известен только один двузубец прямоугольных очертаний с раздвоенной вершиной левого зубца и отсутствием на этом зубце отпаяншей — № 56, зафиксированный на щитке перстня из Болховского городища (Якубовский 1975: 102, рис.17,1).

20. Знак I/8/3 отмечен на пломбе № 157: за пределами оттиска остался левый зубец двузубца. Единственный двузубец колоколовидных очертаний с Т-образной ножкой, правый зубец у которого отогнут наружу — это знак № 68, помещенный в клейме на плинфе из ц.Дмитрия Солунского в Пскове, строительство которой отнесено к 1132 г. (см.: знак I/6/1).

21. Знак I/11/1, обнаруженный на пломбе № 618, вошел в площадь оттиска не полностью: за пределами пломбы оказались завершения обоих зубцов. Среди древнерусских княжеских знаков известны пока только два типа двузубцев, имевших разделенную натрое ножку: знак № 64, помещенный на печати № 291 и знак № 65, помещенный на печати № 293 (Янин 1970, т.1: 218; Янин, Гайдуков 1998: 149, 150); все известные экземпляры этих печатей происходят из Новгорода. Учитывая, что в площади оттиска пломбы № 618 нет места для отрога внутри на правом зубце (как у знака № 64), решуь предположительно соотносить знак I/10/1 со знаком № 65.

22. Знак I/14/1, зафиксированный на пломбе № 886, оттиснут не полностью: за пределами оттиска остался левый зубец двузубца. Единственный двузубец, имевший перекрестие на правом зубце и ножку в виде треугольника, обращенного острием вниз — это знак № 74, помещенный на т.н. «таманском брактеате», с которым знак I/14/1 я и считаю возможным сопоставлять. Знак на «таманском брактеате» А.А.Молчанов атрибуировал Мстиславу Тмутараканскому, скончавшемуся в 1036 г. (Молчанов 1982: 224), однако такая персонификация представляется невероятной как по хронологическим, так и по генеалогическим соображениям (Белецкий 1998б: 144).

23. Знаки II/1/2 и II/1/3, зафиксированные на пломбах № 81а, 606 (II/1/2) и № 797 (II/1/3), оттиснуты не полностью: в первом случае в площадь оттиска не попал левый зубец трезубца, во втором случае — правый. Оба типа знака находят себе единственную аналогию — знак № 79, известный по граффити на роговом навершии из раскопок в Рославле (Алексеев 1980: 181, рис.28.2), так что не исключено, что знаки II/1/2 и II/1/3 в действительно-

сти представляют собой фрагменты трезубцев одного и того же типа. Слой пожара, в котором найдено навершие, Л.В.Алексеев датировал первой половиной — серединой XII в. (Алексеев 1980: 180).

24. Знак II/2/3, отмеченный на пломбе № 734 (сторона А), также сохранился не целиком: за пределами оттиска осталось завершение левого зубца. Судя по сохранившейся части знака, единственной аналогией ему является знак № 90, помещенный на печати № 296 Корпуса актовых печатей древней Руси, происходящей из Новгорода (Янин 1970, т.1: 219).

25. Знак II/2/4, отмеченный на пломбе № 673 (сторона А), не сохранил завершения левого зубца. Возможно, он соответствует по типу знаку II/2/2, аналогии которому за пределами Дрогичина не известны. Но если предположить, что левый зубец у трезубца II/2/4 был не вертикальный, как у знака II/2/2, а отогнутый наружу, то аналогией ему следует признать знак № 82, зафиксированный в клеймах на плинфе Большого собора Бельчицкого монастыря (ФА ИИМК РАН, инв.№ 2338-18), из храма на Рву (ФА ИИМК РАН, инв.№ 2432-242, 3,5); в Полоцке, из т.н. «двухкамерного терема» в Чернигове (Холостенко 1963: 6, рис.9, центральный столбец, нижний), а также на новгородской пломбе (ЛСА: табл.ХХII, 13;). Строительство собора Бельчицкого монастыря П.А.Раппопорт определял в пределах первой половины XII в. (Раппопорт 1982: 98), а Н.Н.Воронин относил к 20-30-м годам этого столетия (Воронин 1956: 14-17). Время возведения храма на Рву отнесено П.А.Раппопортом к XII в., возможно — к третьей четверти столетия (Раппопорт 1982: 95). О вероятной датировке т.н. «двухкамерного терема» в Чернигове началом XII в. говорилось выше (см.: знак VI/1/7).

26. Знак VI/1/4 оттиснут на пломбе № 335 не полностью: за пределами оттиска остался правый зубец двузубца. Единственный двузубец без ножки, имевший перекрестие на левом вертикальном зубце — это знак № 147, зафиксированный в гончарном клейме из Киева (Брайчевьска, Михайлов, Сагайдак 1993: 232, рис.12, 3-й ряд сверху, крайний левый).

* * *

В комментариях к знакам, имеющим аналогии за пределами Дрогичина, отмечены имеющиеся расхождения в датировках предметов с изображениями однотипных знаков. Определить, какая из датировок является достоверной, можно только путем изучения хронологии каждого конкретного предмета. Этот сюжет уже выходит за пределы статьи. Но подчеркну: те из дрогичинских знаков, которые находят себе соответствие в знаковой системе древней Руси, в целом датируются в пределах с конца XI и по XIII в. Это представляется существенным для определения хронологии дрогичинских пломб с изображениями княжеских знаков.

Подавляющее большинство зафиксированных на дрогичинских пломбах знаков (80-85%) на других памятниках не встречены. Те же из знаков, ко-

торые находят себе аналогии за пределами Дрогичина, могут быть разделены на *общерусские* (известные по всей территории Руси) и *локальные* (локализованные в пределах сравнительно компактных районов или даже на каком-то одном памятнике). Большинство знаков является общерусскими — I/1/1, I/2/1, I/2/17, I/6/1, I/8/4, II/1/1, II/2/1, V/2/1, VI/1/1, VI/1/7, II/2/4. Локальными можно считать знаки I/2/3 и I/2/5, I/2/13, I/6/5, I/1/12, VI/1/4, I/11/1, II/2/3, II/5/1, VI/2/1, I.6.3, I/8/3, I/14/1, II/1/2 и II/1/3.

Разделение это, впрочем, достаточно ус-

ловное. поскольку знаки, встреченные, в Дрогичине и в Новгороде или в Дрогичине и Пскове, по сути дела, локальными не являются; скорее, критерием следует считать не расстояния между пунктами находок однотипных знаков, а частоту распространения этих пунктов, то есть — повсеместную известность владельца знака. В этом отношении среди знаков Рюриковичей XII-XIII вв., безусловно выделяются № 1 (5 пунктов), 13 (13 пунктов), 27 (5 пунктов) и 144 (7 пунктов).¹³

Несколько замечаний о персонификации и генеалогии знаков Рюриковичей XII-XIII вв.

Ключем для дешифровки нескольких общерусских княжеских знаков XII в. стали каменное грузило из раскопок в Пскове (Белецкий 1999) и клейма на плинфе из ц.Дмитрия Солунского (Белецкий 1998в). На одной из сторон псковского грузила процарапаны два знака в форме двузубца — № 13 и № 27. Знаки различаются только абрисом чашки двузубца — прямоугольный (№ 13) и колоколовидный (№ 27). В клеймах на плинфе из ц.Дмитрия Солунского в Пскове также представлены два двузубца, различающиеся между собой абрисом чашки и формой ножки (№ 53 и № 68).

Знаки в клеймах на кирпичах из ц.Дмитрия Солунского были предметом специального исследования в связи с проблемой строительной истории храма. Можно считать установленным, что Дмитриевская церковь была поставлена в 1132 г. на средства новгородского князя Всеволода-Гавриила Мстиславича; знаки № 53 и № 68 были персонифицированы Всеволоду-Гавриилу и одному из его сыновей — Владимиру или Мстиславу (Белецкий 1998в: 40). Вне зависимости от того, какой их двух знаков принадлежал Всеволоду-Гавриилу, а какой — его сыну, подчеркну: у обоих знаков форма чашки одинакова — двузубец с отогнутыми наружу зубцами, лишенный дополнительных отрогов на зубцах. Различаются же знаки между собой формой ножки, что было расценено как отличие знаков отца и сына.

Близость знаков № 13 и № 27 друг другу не вызывает сомнения: в обоих случаях это двузубцы с отогнутыми наружу зубцами и верти-

кальной ножкой. Главным отличием этих знаков от знаков № 53 и № 68 является форма ножки. Если считать, что оба знака на грузиле принадлежали одному и тому же лицу, то отличие в форме ножки характеризует отношение владельца знаков на грузиле и одного из двух двузубцев из ц.Дмитрия Солунского как отца и сына. Тогда знаки на грузиле следует персонифицировать отцу Всеволода-Гавриила Мстиславу Владимировичу — старшему сыну Владимира Мономаха, занимавшему новгородский стол в 1088-1094 и 1096-1117 гг. Именно Мстиславу Великому атрибуировал знак № 13 (комментируя двузубец на можжевельной палочке из Новгорода) А.А.Молчанов (1974: 19-32).¹⁴

Главным противоречием сказанному является то обстоятельство, что в литературе принято разделять знаки колоколовидной формы и знаки прямоугольных очертаний: прямоугольные двузубцы обычно связывают с потомками Мстислава Великого, а колоколовидные — с потомками Юрия Долгорукого. Обоснованием принадлежности двузубцев колоколовидной формы князьям-Юрьевичам обычно принято считать знак № 46 сводной таблицы, выбитый на камне Золотых ворот во Владимире (Воронин 1949: 215; 1961: 252, рис.155а) на постаменте Боголюбовского кивория (Воронин 1946: 65, рис.19; 1961: 253, 258, рис.123,125), а также помещенный на щитке перстня из Галича (Володченко 1951: 62-67).¹⁵ На этом основании низовским князьям приписываются

¹³ В список не включен знак № 89, встреченный в 6 пунктах: значительные расхождения в датировке знака и его форма (простой трезубец) делают вероятным смешение под одним номером разновременных знаков. Очевидно, что знак № 89 нуждается в специальном изучении.

¹⁴ В.Л.Янин связывал этот же знак с деятельностью Святополка Изяславича, однако обоснованием персонификации стала «близость этой тамги к знакам Изяслава Ярославича и Мстислава Изяславича» (Янин 1982: 150). Оставляя в стороне принципиальные различия между двузубцем на можжевельной палочке и знаками, атрибуированными Яниным Изяславу и Мстиславу Изяславичу (соответствен-

но, № 162 и № 59 на рис.33), а также принципиальные различия между двумя последними, подчеркну: персонификации знаков, приписанных Яниным Изяславу и Мстиславу, пока никем всерьез не доказаны, так что опираться на эти персонификации было бы, по меньшей мере, неосторожным.

¹⁵ По мнению З.А.Володченко, перстень является печатным. Если это так, то знак реально должен был быть зеркальным по отношению к самой печати-матрице. Однако из текста статьи следует, что бронзовый перстень был покрыт позолотой и эмалью, причем «позолота и теперь хорошей сохранности на внутренней части щитка, частично на кольце, в углублениях рамки и знака» (Володченко 1951: 63). Таким образом, исполь-

зубца, а двузубца свидетельствует о том, что двузубцы, широко распространенные XII-XIII вв., возвращаются в геральдическую практику древней Руси в период деятельности представителей седьмого колена князей-Рюриковичей, причем — усваиваются именно потомкам Владимира Мономаха.

После всего сказанного, генеалогия знаков представителей старшей ветви Мстиславичей-Мономашичей принимает следующий вид (рис.36)²⁰.

Реконструкция генеалогических стемм как для общерусских знаков, так и для знаков, не находящихся себе аналогий за пределами Дрогичина, выходит за пределы настоящей статьи — такие стеммы целесообразно строить и обосновывать на основе всего имеющегося фонда геральдических памятников древней Руси. Но и приведенный пример персонализации свидетельствует, на мой взгляд, о том, что какая-то часть общерусских знаков могла принадлежать (и, вероятнее всего, принадлежала) князьям, в разное время занимавшим великий киевский стол.

Особняком среди четырех перечисленных выше общерусских княжеских знаков оказывается знак № 144, а также отличающийся от него абрисом чашки знак № 148: главной особенностью является отсутствие у знаков № 144 и 148 ножики — элемента, кодирующего отношения отца и сыновей, так что соотносить знаки, лишенные ножики, с мужчинами рода оказывается затруднительным.²¹

Однако нет оснований считать, что знак, лишенный ножики, могли наследовать дочери: в этом случае следовало бы ожидать присутствие в доступном геральдическом материале многочисленных лично-родовых знаков, лишенных ножики. Между тем, знаки без ножек все-таки сравнительно редки по сравнению с обычными знаками Рюриковичей XII-XIII вв.

В этой связи существенной представляется хронология и география распространения знаков № 144 и 148: они зафиксированы в Смоленске, Витебске, Путивле, Чернигове, Киеве, Ярополче Залесском, Старой Рязани и Владимире, при этом период использования знаков оказывается растянутым во времени — от начала XII до начала XIII вв. Связать все перечисленные знаки с деятельностью одного человека оказывается, таким образом, затруднительно.

Не являются ли знаки, лишенные ножики, знаками княгинь, пользовавшихся сокращенной формой лично-родового знака своего мужа? Форма чашки у двузубцев № 144 и 148 достаточно проста, поэтому рассматриваемые знаки могут быть соотнесены со знаками № 1, 13, 27, 36, 43, 51, 53, 62, 66, 68, 72, 75, 77. Редкость знаков, лишенных ножики и множественный характер вероятных владельцев подтверждает факт нерегулярного использования подобных знаков в геральдической практике древней Руси.

Заключение

Главной особенностью дрогичинской серии княжеских знаков является, безусловно, уникальное для древней Руси количество найденных геральдических памятников и разнообразие состава знаков. Однако по составу классов и разрядов дрогичинская серия знаков, в целом, соответствует общерусской картине развития княжеской геральдики. Очевидно, что феномен дрогичинских пломб следует воспринимать, прежде всего, в контексте общерусских исторических процессов. Ближайшей задачей в изучении лично-родовых знаков князей-Рюриковичей, таким образом, остается максимально полный учет доступных для ис-

следования геральдических памятников древней Руси: именно создание корпуса знаков Рюриковичей является важнейшим условием для аргументированной персонализации конкретных знаков и воссоздания путей развития и причин гибели древнейшей геральдики России.

Принципиально важным представляется, однако, то обстоятельство, что значительная часть знаков Рюриковичей, зафиксированных на дрогичинских пломбах, не находит себе аналогий за пределами Дрогичина. Отмечу близкородственный характер многих дрогичинских знаков, различающихся между собой на один элемент: весьма вероятно, что эти знаки при-

²⁰ В статье, посвященной печатям из Дубны, я, вслед за А.А.Молчановым, атрибуировал знак № 17 сводной таблицы Святополку Мстиславичу, знак № 16 — Ростиславу Мстиславичу, знак № 18 — Ярославу Изяславичу, а знак № 122 — Ростиславу Юрьевичу (Белецкий, Крымов 1990: 240). Основанием для этих персонализаций послужила предложенная Молчановым атрибуция печатей № 283-285-287, 295 и 300 Корпуса В.Л.Янина. Не отказываясь в принципе от персонализации знаков № 16 и 17 сыновьям Мстислава Великого (Белецкий 1998в), я, все же, считаю необходимым подчеркнуть: основной аргумент в пользу персонализаций — предложенное Молчановым соотношение знаков на печатях с князьями — в настоящее время следует отвергнуть, поскольку знаки на печатях № 285-286 и № 295 раз-

личаются формой ножики, и, следовательно, персонализировать их одному и тому же князю не приходится.

²¹ Гипотезу о связи знаков, лишенных ножики, с незаконнорожденными сыновьями своих отцов можно не принимать во внимание, поскольку наследование лично-родового знака подобным образом неизбежно приведет к совпадению знаков у потомков князей, пользовавшихся лично-родовыми знаками с одинаковыми чашками. Для более раннего времени имеется по крайней мере один случай наследования родового знака бастардом: Владимир Святославич пользовался уже при жизни отца трезубцем, вместо родового двузубца. По видимому, этот факт может свидетельствовать на отсутствие у бастарда права на лично-родовой знак, в той или иной форме соответствующий знаку отца.

надлежали представителям одних и тех же ветвей правящей на Руси династии, а локальный характер распространения знаков делает обоснованным предположение о том, что владельцы этих знаков занимали княжеские столы, по преимуществу, в западнорусских землях. Вместе с фактом обнаружения в Дрогичине серийных находок западно-европейских пломб, относящихся к более позднему

времени, это обстоятельство позволяет не исключать того, что какая-то часть дрогичинских знаков Рюриковичей в конечном счете выйдет за пределы домонгольского времени — во вторую половины XIII или даже в XIV в. Решение поставленных вопросов возможно, однако, только после нового обращения к первоисточнику — коллекции дрогичинских пломб, хранящихся в Отделе нумизматики Эрмитажа (Санкт-Петербург).

ЛИТЕРАТУРА

- Авенариус Н.А. 1890. Еще несколько слов о дрогичинских пломбах. СПб.
- Алексеев Л.В. 1980. Смоленская земля в IX-XIII вв. Очерки истории Смоленщины и Восточной Белоруссии. М.
- Белецкий С.В. 1986. "Яведова печать" (из истории Пскова XII в.) // Археология и история Пскова и Псковской земли. [Вып. 6], Псков.
- Белецкий С.В. 1998а. Наследование лично-родовых знаков князьями-Рюриковичами в X-XI вв. // Труды VI Международного конгресса славянской археологии, т.IV: Общество, экономика, культура и искусство славян. М., 1998.
- Белецкий С.В. 1998б. Начало русской геральдики (знаки Рюриковичей X-XI вв.) // У источника. Часть I. М.
- Белецкий С.В. 1998в. К истории строительства ц.Дмитрия Солунского в Пскове // Церковная археология. Вып.4. Материалы Второй Всероссийской церковно-археологической конференции, посвященной 150-летию со дня рождения Н.В.Покровского (1847-1917). Санкт-Петербург, 1-3 ноября 1998 г. СПб.
- Белецкий С.В. 1998г. О знаках на роговом кистене из Минска // Славяне и их соседи (археология, нумизматика, этнология). Минск, С. 20-26.
- Белецкий С.В. 1999а. Каменное грузило с изображением княжеских знаков из раскопок в Пскове // Раннесредневековые древности Северной Руси и ее соседей. СПб.
- Белецкий С.В. 1999б. Роговой кистень с древнерусским княжеским знаком из Киева // Археология и история Пскова и Псковской земли. Псков (в печати).
- Белецкий В.Д., Белецкий С.В. 1998. О знаках на кистене из Белой Вежи // Скифы, хазары, славяне, древняя Русь. Международная конференция, посвященная 100-летию со дня рождения профессора Михаила Илларионовича Артамонова. Санкт-Петербург, 9-12 декабря 1998 г. ТД. СПб.
- Белецкий С.В., Крымов Е.Ю. 1990. Памятники актовой сфрагистики из древнерусской Дубны // СА. № 3.
- Белецкий С.В., Петренко В.П. 1994. Печати и пломбы из Старой Ладого (свод) // Новые источники по археологии Северо-Запада. СПб.
- Богусевич В.А. 1963. Разкопки в Путивльському кремлі // Археологія. Т. XV.
- Болсуновский К.В. 1894. Дрогичинские пломбы. Часть 1. Киев.
- Боровський 1978. Археологічні дослідження в "городі" Ярослава // Археологічні дослідження стародавнього Києва. Київ.
- Брайчевська О.А., Михайлов И.С., Сагайдак М.А. 1993. Дослідження ділянки Подолу по вул.Спаській у 1988-1989 рр. // Стародавній Київ. Археологічні дослідження. 1984-1989. Київ.
- Войтович Л.В. 1992. Генеалогія династій Рюриковичів і Гедиміновичів. Київ.
- Володченко З.А. 1951. Перстень-печать XII в. // КСИИМК. № XXXVI.
- Воробьева Е.В., Тиц А.А. 1974. О датировке Успенского и Борисоглебского соборов в Чернигове // СА. № 2.
- Воронин Н.Н. 1946. Боголюбский киворий // КСИИМК. № XIII.
- Воронин Н.Н. 1949. Оборонительные сооружения Владимира XII в. // МИА. № 11.
- Воронин Н.Н. 1956. Бельчицкие руины // Архитектурное наследие. № 6.
- Воронин Н.Н. 1961. Зодчество северо-восточной Руси XII-XV вв. Т. 1. М.
- Воронин Н.Н., Раппопорт П.А. 1979. Зодчество Смоленска XII-XIII вв. Л.
- Гончаров В.К. 1957. Археологічні розкопки в Києві у 1955 р. // Археологія. Т. X.
- Дубровин Г.Е., Тарабардина О.А., Хорошев А.С. 1994. Работы на Федоровском раскопе в 1993 году // Новгород и Новгородская земля. История и археология. Вып. 8. Новгород.
- Ершевский Б.Д. 1978. Об атрибуции новгородских печатей и пломб XII — начала XIII вв. с изображением княжеских знаков // Вспомогательные исторические дисциплины. Т. X. Л.
- Ершевский Б.Д. 1985. Дрогичинские пломбы. Классификация, типология, хронология (по материалам собрания Н.П.Лихачева) // Вспомогательные исторические дисциплины. Т. XVII. Л.
- Загоруйский Э.М. 1982. Возникновение Минска. Минск.
- Зоценко В.М., Брайчевська О.А. 1993. Ремісничий осередок XI-XII ст. на Київському Подолі // Стародавній Київ. Археологічні дослідження. 1984-1989. Київ.
- Ильин С.Н. 1947. Новый эпиграфический памятник XII в. в верховьях Волги // КСИИМК. № XVII.
- Кадиева Е.К. 1999. Керамические клейма на сосудах из усадьбы второй половины XII-XIII вв. г.Владимира (предварительное сообщение) // II Тверская археологическая конференция, 23-27 марта 1999 г. Стендовый доклад.
- Каргер М.К. 1972. К истории полоцкого зодчества XII в. // Новое в археологии. М.
- Калюк О.П., Сагайдак М.А. 1988. Склад керамічної продукції XII ст. з київського Подолу // Археологія. № 61.
- Колчин Б.А. 1968. Новгородские древности. Деревянные изделия. М.
- Кучинко М.М. 1994. Нириси стародавньої і середньовічної історії Волині (від палеоліту до середини XIV ст.). Луцьк.
- Лебедев В.П. 1990. Символика и язык монет Крыма золотоордынского периода // Нумизматические исследования по истории юго-восточ-

- ной Европы. Кишинев.
- Леопардов Н.А. 1880. По поводу дрогичинских находок // Сборник снимков с предметов древностей, находящихся в Киеве в частных руках. Вып. 1. Киев.
- Лихачев Н.П. 1930. Материалы для истории русской и византийской сфрагистики. Вып. 2. Л.
- ЛСА — Лихачев Н.П. Сфрагистический альбом. РА ИИМК РАН, ф.35, оп.2, д.444.
- Макаров Н.А., Чернецов А.В. 1988. Сфрагистические материалы из Белоозера // Древности славян и Руси. М.
- Макарова Т.И. 1986. Черневое дело древней Руси. М.
- Марзалюк І. 1998. Магілеу у XII-XVIII стагоддзях. Минск.
- Мовчан І.І., Боровський Я.Е., Архіпова Е.І. 1998. Нові знахідки виробів прикладного мистецтва з "Міста Володимир" // Археологія. № 2.
- Медведев А.Ф. 1968. Новые материалы к истории Города на Волге // КСИА. № 113.
- Молчанов А.А. 1974. Новгородские посадничьи печати с изображениями княжеских знаков // Проблемы истории СССР. Т. IV. М.
- Молчанов А.А. 1976. Знаки княжеской собственности в политико-административной и хозяйственной жизни древней Руси // Автореф. дисс. ... канд. ист. наук. М.
- Молчанов А.А. 1985. Об атрибуции лично-родовых знаков князей Рюриковичей X-XIII вв. // Вспомогательные исторические дисциплины. Т. XVI. Л.
- Молчанов А.А. 1997. Знаки Рюриковичей на древнерусских печатях и монетах: последняя четверть века их изучения // Нумизматический сборник. № 5. М.
- Монгайт А.Л. 1955. Старая Рязань // МИА. № 49. М.
- Новоселов Н., Седых В. 1998. Исследования во Владимире и Смоленске // Ялик. № 25.
- Орешников А.В. 1930. Классификация древнейших русских монет по родовым знакам // Известия АН СССР. № 2. М.
- Орешников А.В. 1936. Денежные знаки домонгольской Руси. М.
- Петрашенко В.А. 1992. Керамика IX-XIII вв. Среднего Поднепровья // Древнерусская керамика. М.
- Прищепя Б.А., Никольченко Ю.М. 1996. Літописний Дорогобуж в період Київської Русі. До історії населення Західної Волині в X-XIII століттях. Рівне.
- Рапов О.М. Княжеские владения на Руси в X — первой половине XIII вв. М.
- Раппопорт П.А. 1977. "Мстиславов храм" во Владимире Вольном // Зограф, № 7. Београд.
- Раппопорт П.А. 1982. Русская архитектура X-XIII вв. Каталог памятников // САИ. Е1-47. Л.
- Раппопорт П.А. 1999. Княжеские знаки в памятниках древнерусского зодчества // Средневековая архитектура и монументальное искусство. Раппопортские чтения. СПб.
- Рыбаков Б.А. 1940. Знаки собственности в княжеском хозяйстве Киевской Руси X-XII вв. // СА. Т. VI. М.-Л.
- Рыбаков Б.А. 1948. Ремесло древней Руси. М.
- Рыбаков Б.А. 1966. Раскопки в Путивле // АО 1965 г. М.
- Седова М.В. 1978. Ярополч Залесский. М.
- Тимошук Б.А. 1979. Древнерусские города Северной Буковины // Древнерусские города. М.
- Толочко П.П. 1981. Керамика // Новое в археологии Киева. Киев.
- Трусаў А.А., Собаль В.Е., Здановіч Н.І. 1993. Стараы замак у Гродне XI-XVIII ст.ст. Гісторыка-археалагічны нарыс. Мінск.
- Тышкевич К.П. 1865. Свинцовые оттиски, найденные в реке Буге у Дрогичина // Древности. Труды Московского археологического общества. Т. 1. Вып. 2. М.
- Флерова В.Е. 1997. Граффити Хазарии. М.
- Холостенко Н.В. 1956. Архитектурно-археологические исследования Пятницкой церкви в г.Чернигове (1953-1954 гг.) // СА. Т. XXVI.
- Холостенко Н.В. 1963. Черниговские каменные княжеские терема XI в. // Архитектурное наследие. Т. 15. М.
- Холостенко Н.В. 1967. Исследования Борисоглебского собора в Чернигове // СА. № 2.
- Шовкопляс Г.М. 1964. Знаки на древнорусском посуде з Киева // Археологія Т. 17.
- Штыхов Г.В. 1978. Города Полоцкой земли (IX-XIII вв.). Минск.
- Якубовський В.І 1975. Давньоруський скарб з с.Городище Хмельницької обл. // Археологія. № 16.
- Янин В.Л. 1956. Княжеские знаки судзальских Рюриковичей // КСИИМК. № 64.
- Янин В.Л. 1957. К вопросу о дате Лопастичского креста // КСИИМК. № 68.
- Янин В.Л. 1970. Актовые печати древней Руси X-XV вв. Т.1-2. М.
- Янин В.Л. 1982. Археологический комментарий к Русской Правде // Новгородский сборник. 50 лет раскопок Новгорода. М.
- Янин В.Л., Гайдуков П.Г. 1998. Актовые печати древней Руси X-XV вв. Т. 3. М.
- Bolsunowski R. 1895-1896. Znaki piczetne na ołowiu (plomby), znajduwane w Bugu pod Drohiczynem // Wiadomosci numizmatyczno-archeologiczne. T.II, № 4(26); T.III. № 1(27). Krakow.
- Musianowicz E. 1969. Drohiczyn we wczesnym sredniowieczu // Materiały wczesnośredniowieczne. T.VI. Wrocław — Warszawa — Krakow.
- Piekosinski F. 1896. Rycerstwo Polskie wiekow srednich. T.I-II. Kraków.
- Piekosiński F. 1905. Herbarz szlachty Polskiej. Krakow.
- Rintchen B. 1954. Les signes de propriete chez les Mongols // Archiv orientalni. XXII. № 2-3.