

A. A. Труфанов

## Погребения III в. н. э. на юго-западной окраине Усть-Альминского некрополя

A. A. Trufanov.

### **Burials of 3rd Century A. D. from South-Western Margin of Ust-Alma Necropolis.**

The article is dedicated to the publication of materials from burials of 3rd century A. D. studied on Late-Scythian Ust-Alma necropolis (excavations of 1997, 1998 and 2002—2006), located in South-Western Crimea.

Considered burials contain ware finds, typical for the Crimean cemeteries of 200—250 A. D. However, some published tombs (793 and 914), probably, must be dated by a later time. This assumption is based on some brooches of 250—300 A. D. found in them. If so, the end of Ust-Alma necropolis can be related to a date after the middle of 3rd century, which, in its turn, leads to a possible revision of the date of destruction of some late Scythian settlements in Crimea.

A. A. Trufanov.

### **Mormintele din sec. III de la marginea de sud-vest a necropolei Ust-Alma.**

Articolul este dedicat publicării mormintelor din sec. III, cercetate în cadrul necropolei scitice târzii Ust-Alma (săpăturile din anii 1997, 1998 și 2002—2006), situate în Crimeea de Sud-Vest.

Mormintele respective conțin obiecte tipice pentru necropole din Crimeea din prima jumătate a sec. III. Însă, unele morminte publicate (793 și 914), probabil, trebuie datate dintr-o perioadă mai târzie. Drept argument sunt fibule din a doua jumătate a sec. III. În acest caz încetarea funcționării necropolei Ust-Alma se poate referi la perioada de după mijlocul sec. III, iar acest lucru poate duce la o posibilă revizuire a datării destrămării unor așezări scitice târzii din Crimeea.

A. A. Труфанов.

### **Погребения III в. н. э. на юго-западной окраине Усть-Альминского некрополя.**

Статья посвящена публикации материалов погребений III в. н. э., исследованных на позднескифском Усть-Альминском могильнике (раскопки 1997, 1998 и 2002—2006 гг.), расположенном в Юго-Западном Крыму.

Рассматриваемые погребения содержат вещевые находки, типичные для крымских могильников первой половины III в. н. э. Однако, некоторые публикуемые погребения (793 и 914), возможно, следует датировать более поздним временем. Основанием для этого служат найденные в них фибулы второй половины III в. н. э. Если так, то прекращение функционирования Усть-Альминского некрополя может относиться ко времени после середины III в. н. э. А это ведет к возможному пересмотру датировки гибели некоторых позднескифских поселений в Крыму.

**Keywords:** Late-Scythian necropolis, burials, fibulae, buckles, bracelets, beads, red slip pottery.

**Cuvinte cheie:** necropola scitică târzie, morminte, fibule, catarama, brățări, coliere, vase acoperite cu lac roșu.

**Ключевые слова:** позднескифский некрополь, погребения, фибулы, пряжки, браслеты, бусы, краснолаковая посуда.

Статья посвящена публикации материалов погребений III в. н. э., исследованных на юго-западной окраине позднескифского Усть-Альминского могильника (раскопки 1997, 1998 и 2002—2006 гг.)<sup>1</sup>, расположенного в Крыму. Многолетние исследования позволили установить, что захоронения III в. н. э. с разной степенью частоты встречаются на всей площади некрополя, и какую-либо систему в их расположении установить трудно. Предположение о расширении некрополя по направлению к городищу можно принимать лишь в самых общих чертах, с многочисленными оговорками. Специфика же публикуемого участка состоит в том, что комплексы второй половины II — середины III в. н. э. составляют здесь большинство при относительной компактности самого участка (рис. 1). Часть этих могил с уверенностью можно датировать первой половиной III в. н. э., то есть относить к позднему этапу функционирования позднескифского Усть-Альминского некрополя.

К западу от участка раскопками 2009 г. были выявлены разграбленные в древности склеп второй половины I в. н. э. и могила с каменным перекрытием первой половины III в. н. э.

В пределах крайнего юго-западного квадрата на рассматриваемом участке погребения обнаружены не были. В южной части квадрата, вдоль всего южного борта зафиксировано понижение древней поверхности (неглубокий искусственный ров или естественный размыв почвы — определить трудно), заполненное грунтом, насыщенным фрагментами керамики I—III вв. н. э. Территория, примыкающая к этому квадрату с юга, перекопанная грабительскими шурфами, пока не исследовалась.

К северо-востоку от участка расположена полоса пустых площадей шириной до 10 м, что в совокупности с прочими аналогичными участками позволяет предполагать, что здесь проходила древняя дорога времени функционирования могильника, которая вела от ворот городища на юго-восток через весь некрополь.

Остальная территория могильника находится в секторе между ЮВ и СВ от рассматриваемого участка.

**Могила 631**, грунтовая с заплечиками и каменным перекрытием (рис. 2).

<sup>1</sup> Выражаю благодарность руководителю Альминской экспедиции А. Е. Пуздровскому за разрешение опубликовать не введенные в научный оборот материалы.

Обнаружена на глубине 1,3 м<sup>2</sup>. Входная яма (размеры 2,5×0,9 м, глубина 0,6 м) ориентирована по линии ССЗ-ЮЮВ. Часть камней перекрытия просела внутрь могильной ямы. Могильная яма размером 2,3×0,7 м, глубиной 0,6 м. В ее засыпи, ниже уровня заплечиков найден фрагмент нижней части лепного горшка (рис. 2: 3).

На дне могилы находилось погребение взрослого человека, погребенного в вытянутом положении, головой на ЮЮВ. Судя по сохранившимся костям и вещевым находкам, руки умершего располагались вдоль туловища, ноги были сближены у щиколоток.

На груди погребенного зачищены бронзовая подвеска-лунница (рис. 2: 7), бронзовая лучковая фибула (рис. 2: 5) и четыре пронизи: бронзовая (рис. 2: 13) и стеклянные (рис. 2: 12) (3 экз., из которых два рассыпалось при зачистке). На кистях рук находились по два бронзовых браслета (рис. 2: 14, 15). У правого бедра найдены две бронзовые пряжки (рис. 2: 10, 11) и наконечник ремня (рис. 2: 9). У левого бедра — железные пластины (рис. 2: 8), у левого — железная втулка с прикипевшими остатками ткани (рис. 2: 6). На голеностопных суставах зафиксированы две бронзовые пряжки (рис. 2: 18), два наконечника ремней (рис. 2: 19), бронзовая фигурная пластина с отверстием и прикипевшим к ней железным пластинчатым предметом (рис. 2: 16), рядом лежал железный топорик (рис. 2: 17). У южной стенки могилы, за головой погребенного стояла краснолаковая тарелка (рис. 2: 2) с лежащим внутри железным ножом (рис. 2: 4) и краснолаковый кувшин (рис. 2: 1).

1. Кувшин краснолаковый, узкогорлый, с грушевидным туловом (рис. 3: 1)<sup>3</sup>. Диаметр венчика 5,6 см, высота 16,6 см, диаметр поддона 4,9 см. На рассматриваемом участке кувшины этого же типа найдены также в могилах 702, 824 и 825, а также (фрагментированный) в склепе 803. В могиле 1 (Танковое) такой же кувшин найден вместе с монетой Каракаллы (Вдовиченко, Колтухов 1994: 83, рис. 2: 2) 211—217 гг. н. э., в могиле 18

<sup>2</sup> В условиях Усть-Альминского могильника уровень обнаружения могил приблизительно соответствует глубине залегания древней поверхности времени сооружения могил, составляющей на разных участках от 0,50 до 0,90 м. Но иногда, из-за сложности грунта, контуры могилы прослеживались ниже. Здесь и далее при описании параметров грунтовых могил с заплечиками различаются могильная яма (выкопанная от условной древней поверхности до уровня заплечиков) и собственно могила (т. е., яма ниже уровня заплечиков).

<sup>3</sup> Здесь и далее номера рисунков находок соответствуют номерам находок на чертеже.

№4. 2010



Рис. 1. Усть-Альминский могильник. План юго-западного участка.



**Рис. 2.** Могила 631. План, разрез, план погребения.

(Бельбек III)<sup>4</sup> с монетой начала III в. н. э. В ряде случаев в состав комплексов с узкогорлыми кувшинами входили лучковые фибулы 5-го варианта, датируемые первой половиной III в. н. э., или краснолаковые тарелки это-

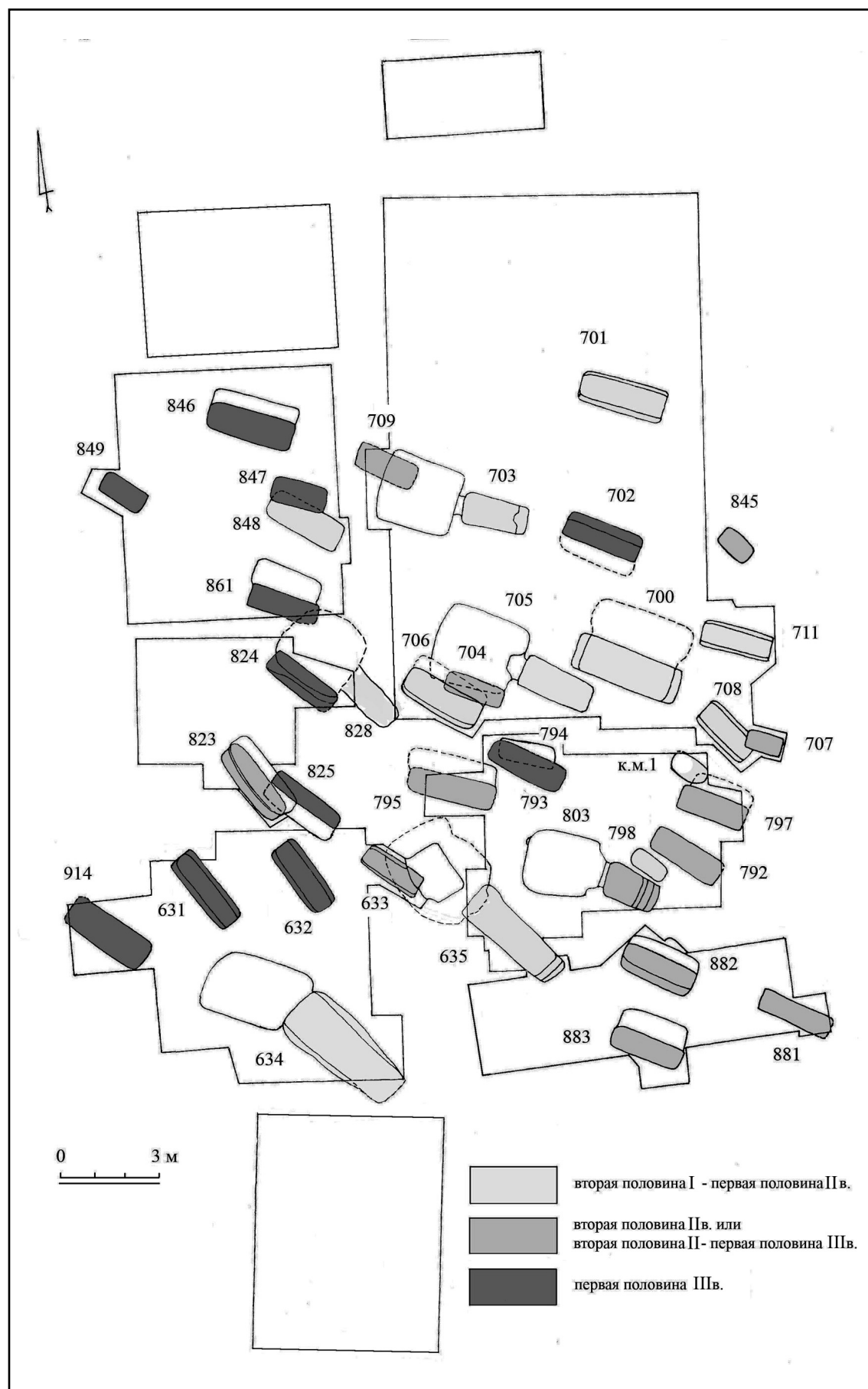
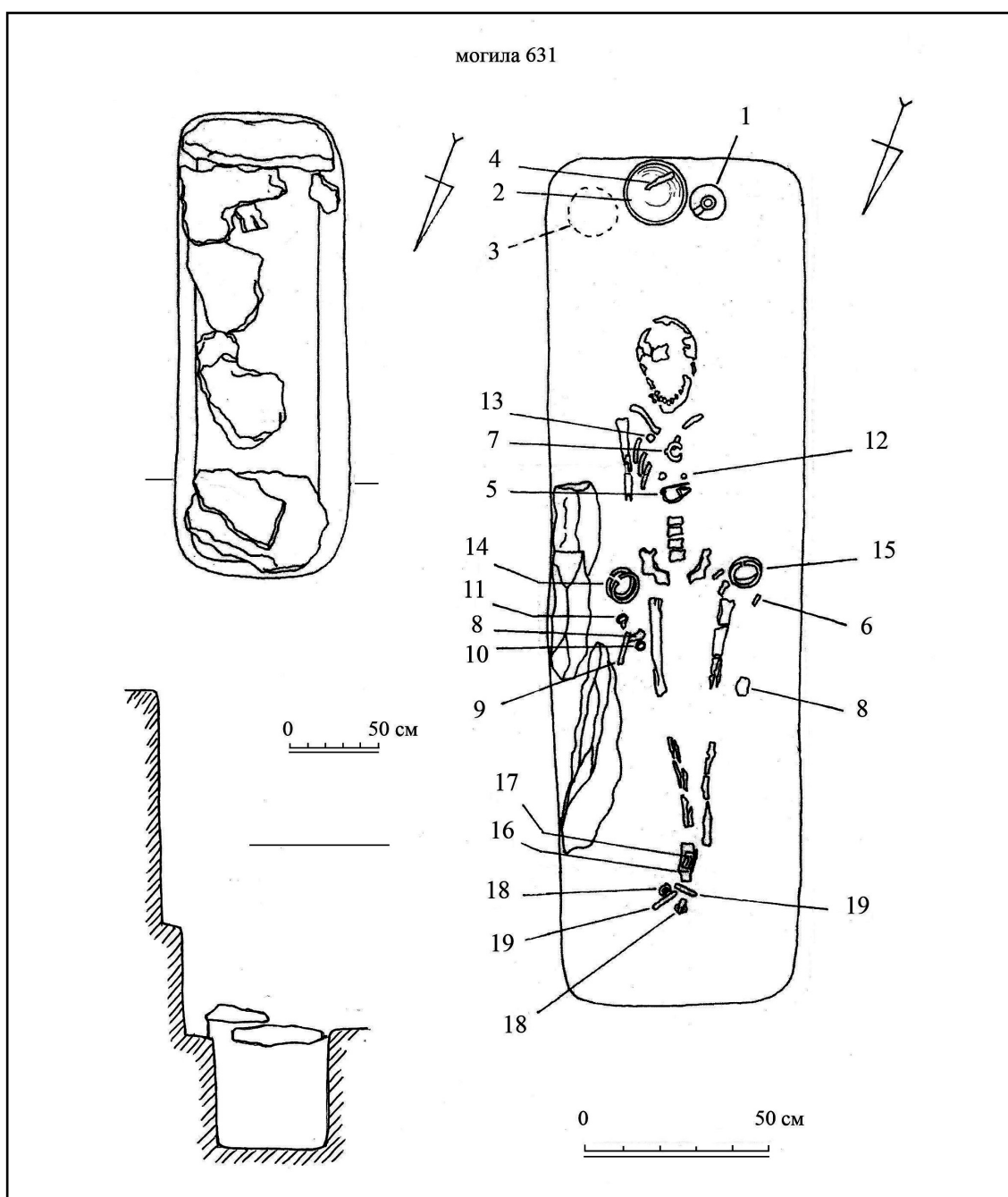
го же времени<sup>5</sup>. Некоторые комплексы с аналогичными кувшинами содержат материал, который может быть датирован более широко, но не противоречит вероятному совершению таких погребений в первой половине — середине III в. н. э.<sup>6</sup>

<sup>4</sup> Используется нумерация могил Бельбека III, приведенная в таблице И. И. Гущиной (Гущина 1974: 46—64). Напомню, что в публикации материалов Бельбека III между таблицей и подписями к иллюстрациям существует расхождение на одно порядковое число и могилы, обозначенные в таблице под номерами 13, 14, 18 и 20, в иллюстративной части работы числятся под №№ 14, 15, 19 и 21 соответственно (Гущина 1974: 54, рис. VII: 1).

<sup>5</sup> Могилы 173 и 772 (Усть-Альма), 17-а (Перевальное), 152 (Нейзац), 12 (Левадки) (Храпунов, Стоянова, Мульд 2001: рис. 16: 8).

<sup>6</sup> В могиле 218 (Усть-Альма) находилась лучковая фибула с фигурной обмоткой, в могилах 13 и 20 (Бельбек III) — лучковые фибулы со сплошной обмоткой (Гущина 1974: 53, 54, рис. VI: 1; VII: 23). Инвен-

№4. 2010



Рис. 3. Могила 631. Находки.

Т. Н. Высотская, ввиду отсутствия таких кувшинов в известных ей публикациях материалов боспорских памятников, сочла их продукцией Херсонеса и датировала I—III вв. н. э. (Высотская 1994: 78). Другие исследователи

относили кувшины к III в. н. э. (Вдовиченко, Колтухов 1994: 86) или даже к III—IV вв. н. э. (Храпунов 2003: 339). Последняя датировка мне кажется излишне широкой, так как формально похожие кувшины IV в. н. э. отличаются более крупными размерами, наличием валика (а не желобков) на горле и иной профилировкой ручки.

2. Тарелка краснолаковая с желобком по верхнему краю венчика (рис. 3: 2). Диаметр венчика 18,3 см, высота 4,3 см, диаметр

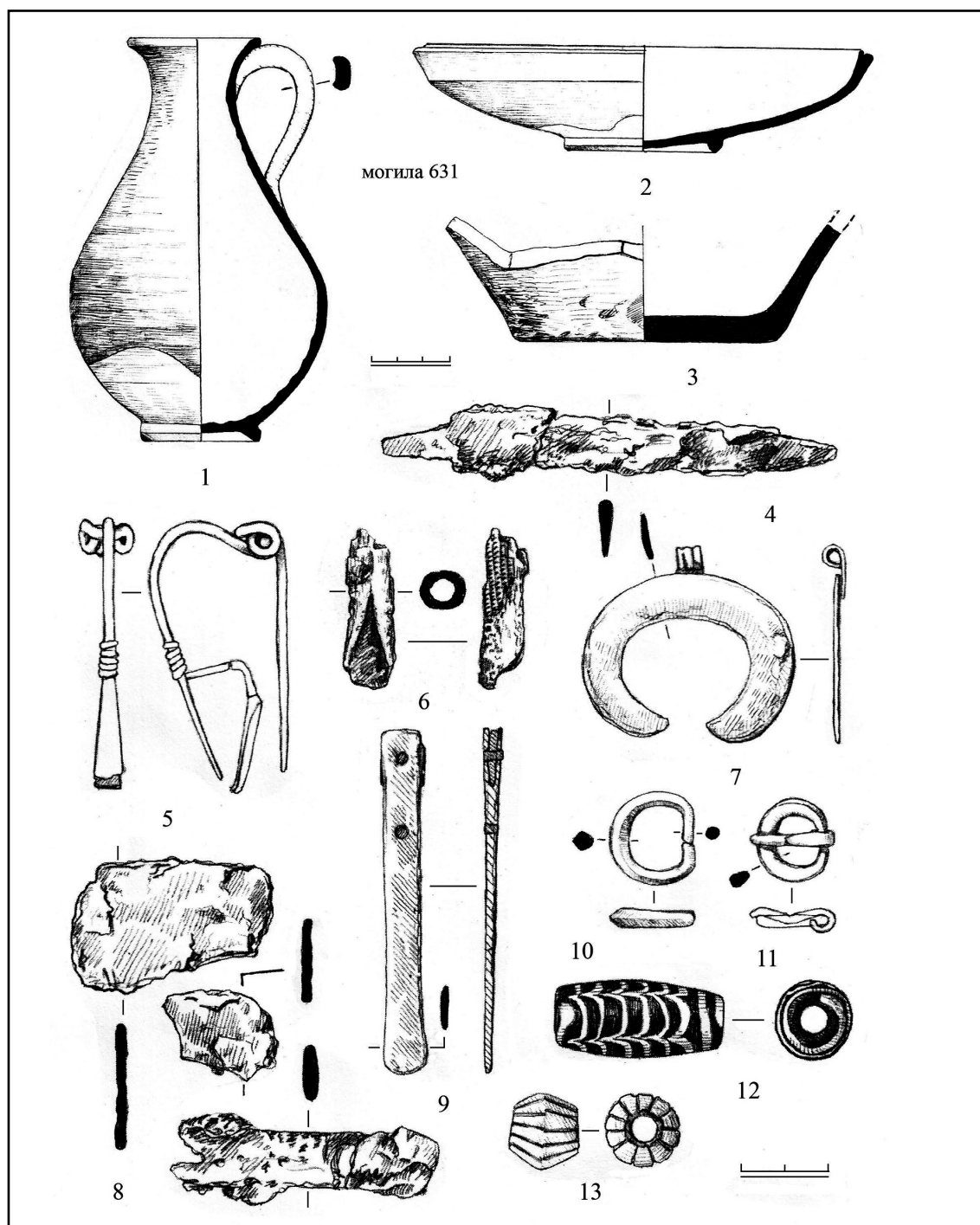
тарь прочих комплексов менее выразителен (могила 75, Неаполь (Пуздоровский 1992: рис. 7: 51), могила 14, Бельбек III (Гущина 1974: рис. VI: 8), могила 5, Танковое (Вдовиченко, Колтухов 1994: 84, рис. 2: 4) и т. д.), но не противоречит принятой датировке.

поддона 6,4 см. Такие тарелки встречены в нескольких комплексах Усть-Альминского могильника (могилы 631, 694, 824, 849) и некрополя Брянское (склеп 19), в том числе вместе с кувшинами и фибулами первой половины III в. н. э.

3. Нижняя часть лепного сосуда (рис. 3: 3) из засыпи могилы. Диаметр дна 11 см.

4. Нож железный (рис. 3: 4). Длина лезвия 8,5 см.

5. Бронзовая одночленная проволоочная лучковая подвзаяная фибула с верхней тетиной и прогнутой спинкой (рис. 3: 5). Высота 6,1 см. В обобщающей работе А. К. Амброз датировал такие изделия (5-й вариант) первой половиной III в. н. э. (Амброз 1966: 51), а в статье, посвященной материалам Танаиса, расширил предложенную датировку, отметив, что, возможно, такие фибулы появились в конце II в. н. э. и существовали в III в. н. э. (Амброз 1969: 252). Фибулы 5-го варианта широко представлены в погребениях Крымской Скифии конца II — середины III в. н. э.<sup>7</sup> На рассматриваемом участке аналогичная фибула найдена в могиле 847.

6. Наконечники ремней бронзовые (2 экз., длина 6,8 и 6,9 см) из склепанных длинной и короткой пластин, с насечками по верхнему краю лицевой пластины и слабо выраженными фасетками (рис. 4: 19). Находят соответствия среди одночастных наконечников-подвесок без расширения нижней части типа Н3а, по В. Ю. Малашеву (2000: 197), и наконечников типа II (вариант 4а), по И. Н. Храпунову (2008: 66). В корреляционной таблице материалов Северного Кавказа и Нижнего Дона, составленной В. Ю. Малашевым, восемь комплексов с такими наконечниками отнесено к концу II — первой половине III в. н. э., и лишь один комплекс зачислен в группу второй половины III в. н. э. (Малашев 2000: рис. 1; 2). Погребения с такими же наконечниками из Нейзаца И. Н. Храпунов отнес

<sup>7</sup> В могиле 3 (Бельбек III) фибула 5-го варианта находилась с монетой Антонина Пия (138—161 гг. н. э.) (Гущина 1974: рис. IV: 8, 13). В нескольких комплексах такие же фибулы найдены с кувшинами III в. н. э. (могилы 693 (Усть-Альма), и 17-а (Перевальное)), в некоторых погребениях — с зеркалами-подвесками поздних вариантов (могилы 18 (Курское) и 87 (Битак)) и фибулами «инкерманской» серии (могила 15-б, (Перевальное)). В могиле 9 (Суворово) фибула 5-го варианта найдена с шарнирным браслетом со щитком полихромного стиля, появление которого относят к середине III в. н. э. (Зайцев 1997: рис. 58: 9). Из прочих северо-причерноморских комплексов упомяну могила 171 (Танаис), где фибула 5-го варианта встречена с узкогорлой светлоглиняной амфорой типа Шелов-D (Арсеньева 1977: 16, табл. XXXIV: 3).

к III в. н. э. (2008: 62). На Усть-Альминском могильнике аналогичные наконечники найдены в склепе 649/2 вместе с узкогорлой светлоглиняной амфорой типа D по Д. Б. Шелову и монетами Септимия Севера и Плавтилы (?) (Пуздровский 2007: 194, рис. 99: 22, 23).

Третий наконечник (рис. 3: 9) представляет собой бронзовое изделие с раздвоенной верхней частью (длина 7,1 см). По данному признаку соответствует наконечникам типа I (вариант 1), по И. Н. Храпунову (2008: 64), отличаясь от них отсутствием выраженных фасеток. По его мнению, такие наконечники появляются в Крыму в позднеримское время<sup>8</sup> и заменяют двупластинчатые в конце IV — начале V в. н. э. (Храпунов 2008: 65).

7. Пряжки бронзовые (2 экз.) с круглыми рамками, с подвижными прогнутыми фасетированными язычками без уступа у основания и прямоугольными щитками из перегнутого пополам пластин, скрепленных заклепками (рис. 4: 18). Соответствуют пряжкам типа П1 в типологии В. Ю. Малашева, датировавшего погребения с такими изделиями от середины — второй половины II до первой половины III в. н. э. (группы I и IIa) (Малашев 2000: 195, 208, 209).

Пряжка (1 экз.) с овальной, уплощенной в сечении рамкой с утолщением в передней части и подвижным прогнутым язычком (рис. 3: 11). По форме рамки и язычка близки пряжкам типов П1 и П2а, по В. Ю. Малашеву, отличающаяся от них отсутствием щитка. Исследователь датировал погребения с такими изделиями в рамках середины II — второй половины III в. н. э. (группы I, IIa и IIб) (Малашев 2000: 195, 207—209).

Пряжка (1 экз.) с овальной, граненой в сечении рамкой с утолщением в передней части (рис. 3: 10). Язычок не сохранился. Пряжки с гранеными рамками найдены также в могилах 824 (рис. 18: 1) и 914 (рис. 35: 10).

8. Подвеска бронзовая в форме лунницы с припаянной рифленой петлей (рис. 3: 7) типа 27 (Алексеева 1982: 25, 26)<sup>9</sup>. Размеры 4,9×4,5 см.

Небольшие подвески-лунницы из бронзы, серебра или золота, использовавшиеся

<sup>8</sup> Могилу 222 (Нейзац) с таким наконечником И. Н. Храпунов отнес к III в. н. э. (2008: 61).

<sup>9</sup> Е. М. Алексеева разделила тип 27 на варианты и датировала их: 27-а (из пластинки с треугольным сечением, петля припаяна) второй половиной III — IV в. н. э.; 27-б (круглопроволочные, петля припаяна) IV в. н. э.; 27-в (пластинчатые с отверстием для петли) второй половиной III в. н. э.; 27-г (вогнутые, отлитые вместе с ушком, с утолщенными концами) II — IV вв. н. э. (1982: 25, 26).

№4. 2010



Рис. 4. Могила 631. Находки.

как нагрудные украшения (в составе ожерелья или подвешенные на гривну), известны в комплексах второй половины I в. н. э. С конца II — начала III в. н. э. получают распространение бронзовые, более крупные подвески, использовавшиеся в качестве амулетов и фиксируемые чаще всего у бедра погребенных (вместе с зеркалом, связкой бус и другими пронизями и подвесками). Пластинчатые

лунницы с прикрепленной петлей встречены в комплексах с лучковыми фибулами 5-го варианта, пластинчатыми фибулами «инкерманской» серии, узкогорлыми грушевидными кувшинами и другими индикаторами конца II — середины III в. н. э. (могила 11 (Курское), могилы 17-а, 15-б (Перевальное)). Подвески близких форм найдены в могиле 29 (Нейзац) с монетой 161—180 гг. н. э. (Храпунов, Мульд

2000: рис. 14, 28), в могиле 20 («Совхоз 10») с монетой Гордиана III (238—244 г. н. э.) и узкогорлой светлоглиняной амфорой типа D по Д. Б. Шелову (Стржелецкий, Высотская, Рыжова, Жесткова 2005: табл. 4, 39).

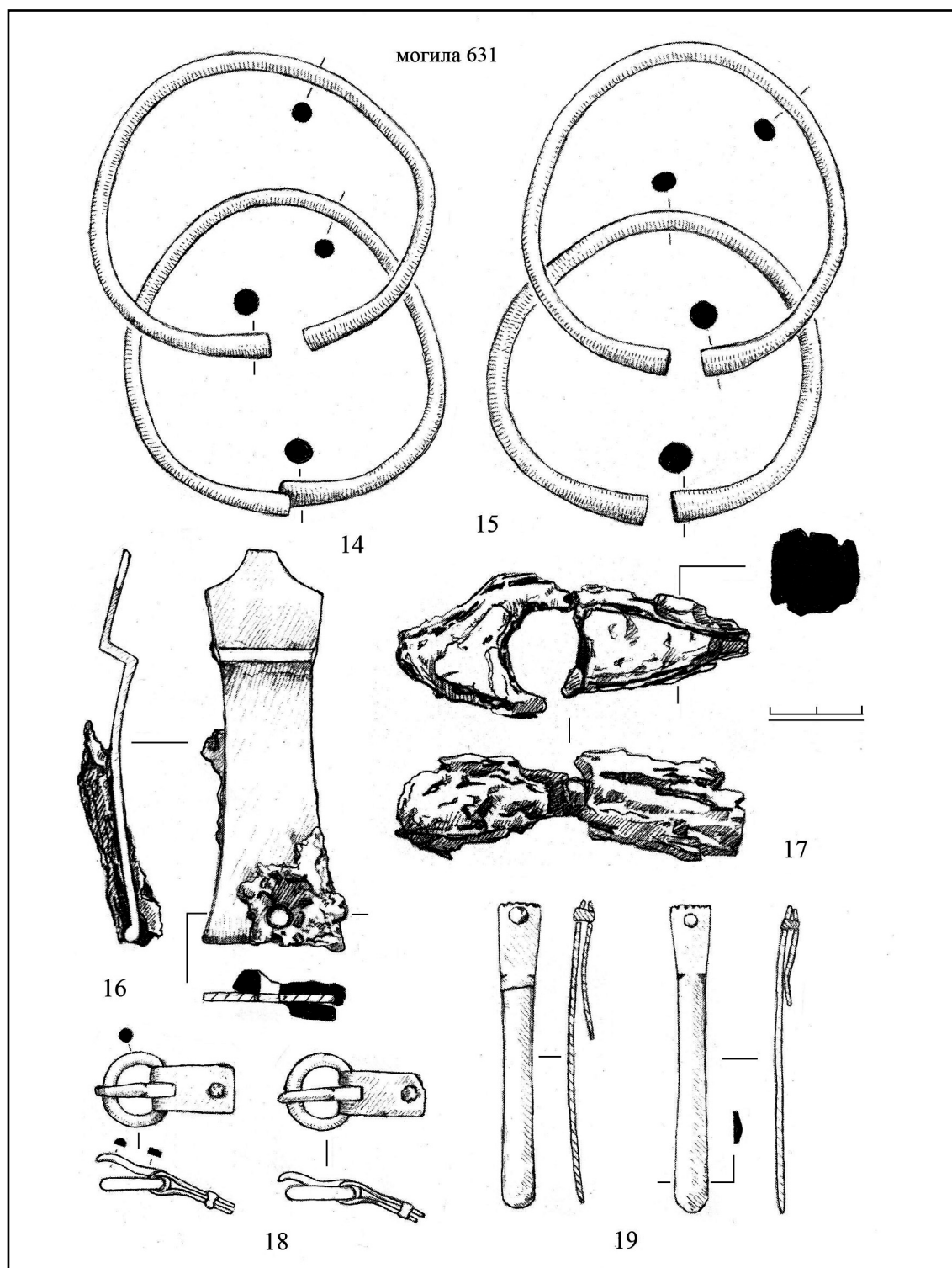
9. Браслеты бронзовые с утолщенными концами (4 экз.) (рис. 4: 14, 15). Диаметр от 5,5 до 6,5 см<sup>10</sup>. Тип V по Т. Н. Высотской (Высотская 1994: 110). Золотые браслеты с утолщенными, круглыми в сечении концами фиксируются среди материалов богатых погребений I в. н. э. Усть-Альмы. Около середины II в. н. э. появляются, а в первой половине III в. н. э. получают широкое распространение бронзовые (реже — серебряные) браслеты с утолщенными, круглыми или овальными в сечении концами. Такие изделия найдены в могиле 20 (Дружное) с монетой Галлиена (253—268 г. н. э.) и в могиле 24 (Дружное) с монетами Деция Траяна (249—251 г. н. э.), Гордиана III (238—244 г. н. э.) и Филиппа II (247—249 г. н. э.) (Храпунов 1994: 531, 535, рис. 4: 15). В могиле 19/44 некрополя Тиритаки такой же браслет найден с монетой 262 г. н. э. (Гайдукевич 1959: рис. 95: 2).

10. Пластина бронзовая, фигурная, с перегибом и отверстием (рис. 4: 16). Размеры 8,4×3,0 см. На пластине сохранились прикипевшие остатки какого-то железного предмета, возможно, составлявшего с ней единую конструкцию.

11. Железный топор (рис. 4: 17). Размеры 7,6×3,0×2,1 см. Помнению А. Е. Пуздровского, данный топорик, учитывая его небольшой размер, мог являться «символом власти или принадлежности к воинскому сословию» (Пуздровский 2007: 134). Другой топор найден в мужском погребении Битакского могильника (могила 29/1) (Пуздровский 1992а: рис. 94), которое может быть датировано второй половиной II в. н. э.

12. Фрагменты железных предметов: втулка с остатками прикипевшей ткани (рис. 3: 6) и пластинчатые обломки (рис. 3: 8).

13. Бусы:

Полихромная бочковидная из глухого черного стекла с белыми фестонами (1 экз.) типа 262-а (Алексеева 1978: 48) (рис. 3: 12). Аналогичные бусы найдены в могиле 29 (Нейзац) вместе с монетой 161—180 г. н. э. (Храпунов, Мульд 2000: 508, рис. 14: 40), в могиле 1 (Танковое) с денарием Каракаллы 198—217 г. н. э. (Вдовиченко, Колтухов 1994:

рис. 3: 18) и среди публикуемых здесь находок в могиле 793 (Усть-Альма).

Бронзовая литая усеченно-биконическая ребристая (1 экз.) типа 14 (Алексеева 1982: 24) (рис. 3: 13).

Дата: около середины III в. н. э.

**Могила 632**, грунтовая с заплечиками и каменным перекрытием (рис. 5). Обнаружена на глубине 0,7 м по заполнению могильной ямы и трем вертикально стоящим камням над плитами перекрытия, по-видимому, исполнявшим роль надгробия. Могильная яма размером 2,20×0,90 м, глубиной 0,45 м ориентирована по оси СЮ с небольшим отклонением. На заплечики, шириной 0,1—0,15 м, опирались плиты перекрытия. В могиле, размером 2,00×0,65 м, глубиной 0,45 м, на дне зафиксированы стенки деревянного гроба размером 1,90×0,53 м.

Внутри контуров гроба зачищены остатки костяка взрослого человека, судя по которым, он был положен в вытянутом положении, головой на юг.

Справа от черепа стояла краснолаковая тарелка (рис. 5: 2), слева — краснолаковый кувшин (рис. 5: 1), у кисти правой руки найдена бронзовая пронизь (рис. 5: 3).

1. Кувшин краснолаковый (рис. 5: 1). Диаметр венчика 5,6 см, высота 16,4 см, диаметр поддона 5,6 см. (рис. 1). Соответствует кувшинам варианта 7а в типологии керамики могильника Совхоз 10 (Стржелецкий и др. 2005: 103, табл. XXIII: 5, 7; 13, 79; 31, 20). Авторы публикации датировали комплексы с такими кувшинами серединой III в. н. э. и III—IV вв. н. э. (Там же: 103), но, на мой взгляд, по крайней мере, два из трех опубликованных погребений совершены в пределах III в. н. э.<sup>11</sup> Сосуды этого же типа известны из раскопок некрополей Танковое (Вдовиченко, Колтухов 1994: рис. 2: 8) и Брянское (Труфанов 1998: рис. 2: 1).

2. Тарелка краснолаковая с вертикальным бортиком (рис. 5: 2). Диаметр венчика 12,5 см, высота 4,2 см, диаметр поддона 4,0 см. Полагаю, что такие тарелки (тип III-Д-3) встречаются в комплексах второй половины II — первой половины III в. н. э. (Труфанов 1997: 189). Соответствует тарелкам формы 4.2 по Д. В. Журавлеву, датировавшему их существование всем II в. н. э. с заходом в первую половину III в. н. э. (Журавлев 2005: 146).

<sup>11</sup> Основанием для такой датировки служат находки в могиле 97 красноглиняной амфоры со сложнопрофилированными ручками типа Зеест-75 (Зеест 1960: табл. XXXI, 75), а в могиле 258 стеклянной чаши III в. н. э. (Стржелецкий и др. 2005: табл. 31: 20).

<sup>10</sup> Здесь и далее упоминается внутренний диаметр браслетов.

№4. 2010



Рис. 5. Могила 632. План, разрез, план погребения. Находки.

3. Пронизь бронзовая литая бочковидная поперечно сжатая (1 экз.) типа 3 (Алексеева 1982: 23, 24) (рис. 5: 3).

Дата: первая половина III в. н. э.

**Могила 633**, грунтовая с заплечиками и каменным перекрытием (рис. 6). Обнаружена по плитам заклада на глубине 1,5 м. Могильная яма размером 1,80×0,75 м, прослежена на глубину 0,5 м, ориентирована по оси ССЗ—ЮЮВ. При сооружении могилы частично был поврежден свод склепа 635,

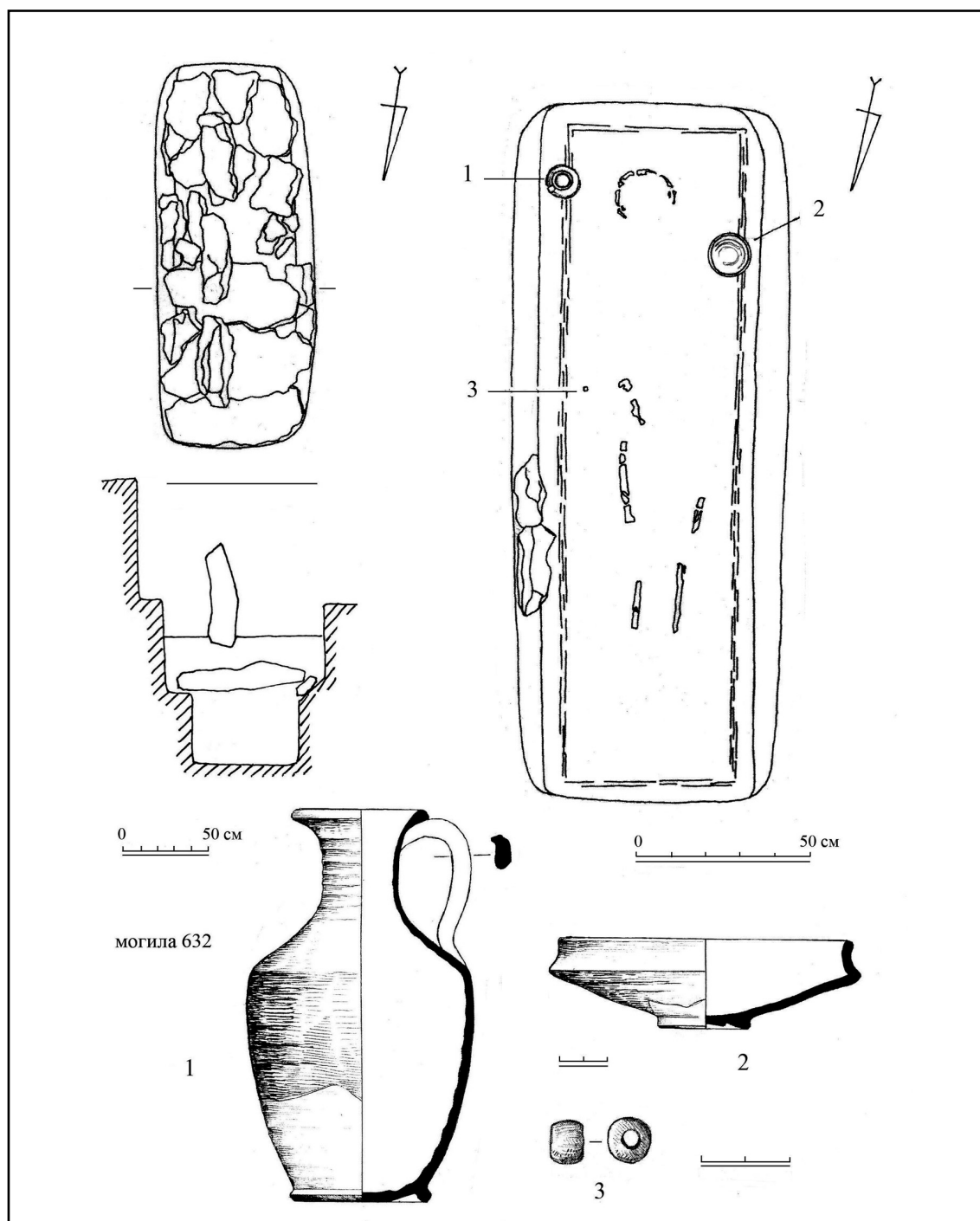
к тому времени уже ограбленного через дромос. Восточный угол заклада нарушен при совершении подзахоронения в камеру склепа 635 в гуннское время. При этом известняковые блоки, которыми была засыпана камера склепа, оказались на одном уровне с плитами перекрытия могилы 633. Заплечики, на которые опирались камни, прослежены только вдоль длинных сторон, их ширина 0,1—0,15 м.

На дне могилы, размером 1,8×0,5 м, глубиной 0,5 м, зафиксирована подсыпка из гальки и глины, толщиной до 0,1 м. На ней было

совершено погребение взрослого человека, судя по остаткам черепа, лежавшего головой на ЮЮВ. Остальные части костяка не сохранились.

У южной стенки могилы, на боку лежали раздавленная краснолаковая миска (рис. 6: 1) и железный нож (рис. 6: 2).

1. Чашка краснолаковая с отогнутым венчиком (рис. 6: 1). Диаметр венчика 15,2 см, высота 6,0 см, диаметр поддона 4,8 см. Соответствует сосудам типа II, варианта 5 в типологии керамики могильника Совхоз 10. По мнению авторов, такие сосуды появляются на рубеже II—III вв. н. э. и существуют в III—IV вв. н. э. (Стржелецкий и др. 2005: 85, табл. XV: 12—21).

2. Нож железный (рис. 6: 2). Длина лезвия 8,7 см.

Дата: первая половина III в. н. э.

**Склеп 634.** Дата: конец I — первая половина II в. н. э.

**Склеп 635.** По мнению авторов отчета, склеп функционировал во II в. н. э. и был ограблен во второй четверти III в. н. э., а в конце IV — первой половине V в. н. э. (или во второй четверти V в. н. э.) в его камеру было впущено гуннское захоронение (Пуздровский, Зайцев, Неневоля 1999: 194, 203).

**Могила 700,** подбойная. Дата: первая половина II в. н. э.

**Могила 701,** грунтовая с заплечиками. Дата: конец I — начало II в. н. э.

**Могила 702,** подбойная (рис. 7). Обнаружена по пятну заполнения ямы на глубине 0,50 м. Входная яма ориентирована по оси СЗ—ЮВ, ее размеры 2,4×0,8 м, глубина 2,0 м. Вдоль ее северо-западной стенки, на глубине 1,6 м устроена ступенька шириной 0,25 м, высотой 0,30 м. На дне ямы и частично в камере лежали камни, образуя фундаментный ряд кладки. Возможно, верхняя часть заклада была сложена из дерна, сырцовых кирпичей или состояла из деревянных плашек. С глубины около 0,50 м до самого дна в заполнении ямы попадались разрозненные кости конечностей конского скелета и зубы. Подбой находился с юго-западной стороны ямы, его размеры 2,25×0,60 м, сохранившаяся высота свода 0,9 м.

На дне лежал костяк женщины, погребенной в вытянутом положении на спине, головой на ЮВ, руки вытянуты вдоль туловища, правая рука чуть согнута в локте, а ее кисть

расположена на тазу, ноги слегка сближены в коленях. Умершая была положена на подстилку из камыша или тростника, остатки которого сохранились под левой рукой и тазом. Под костями и на них прослежен темно-бурый тлен, свидетельствующий о том, что погребенная была завернута в ковшу.

Над остатками раздавленного черепа стояла краснолаковая тарелка (рис. 7: 2) с костью животного внутри (рис. 7: 14). В районе грудной клетки зачищены ряды стеклянных, сердоликовых, гагатовых и янтарных бус (рис. 7: 5), бронзовая пластинчатая подвеска с петлей и отверстием (рис. 7: 8), бронзовая лучковая фибула, продетая сквозь бронзовое кольцо (рис. 7: 13), бронзовое орнаментированное зеркало с боковой петлей (рис. 7: 11), лежавшее в кожаном чехле квадратной формы. На тазовых костях найдены бусы и пронизи из стекла, камня и бронзы (рис. 7: 4), железный ключ с прикипевшим остатком ткани (рис. 7: 10), бронзовая игла (рис. 7: 7), железный нож (рис. 7: 9). К ЮВ от черепа, у стенки подбоя прослежены детали и пятно тлена деревянной шкапулки размером 0,30×0,25 м (рис. 7: 6), внутри которой зачищено несколько плотно уложенных нитей стеклянных и гагатовых бус (рис. 7: 3), а также лепное пряслице (рис. 7: 12). Рядом стоял краснолаковый кувшин (рис. 7: 1).

1. Кувшин узкогорлый грушевидный, краснолаковый (рис. 8: 1). Диаметр венчика 7,8 см, высота 20 см, диаметр поддона 6,4 см. Такие же кувшины найдены также в могилах 631, 824 и 825 и в склепе 803.

2. Тарелка усеченно-коническая, с ребром и обращенным вовнутрь прямым бортиком, краснолаковая (рис. 8: 2). Диаметр венчика 21,7 см, высота 6,2 см, диаметр поддона 9,6 см. В могильниках Крымской Скифии такие тарелки встречены в комплексах с хроноиндикаторами первой половины III в. н. э.<sup>12</sup>

3. Фибула бронзовая с плоской спинкой, украшенной проволочной «змейкой», и с нижней тетивой (рис. 8: 13). Высота 8,4 см. А. К. Амброз датировал такие фибулы (серия II, вариант 2) второй половиной II—III в. н. э. (1966: 52). Подобные фибу-

<sup>12</sup> В могиле 415 (Усть-Альма) тарелка данной формы встречена в составе инвентаря верхнего погребения, а к нижнему относилась лучковая фибула 5-го варианта. В могиле 23 (Суворово) такая же тарелка найдена с лучковой фибулой 4-го варианта (Зайцев 1997: рис. 23), в могиле 12 (Левадки) с узкогорлым грушевидным кувшином и другими вещами первой половины III в. н. э. (Храпунов, Стоянова, Мульд 2001: рис. 16: 10).

№4. 2010



Рис. 6. Могила 633. План, разрез, план погребения, находки.

лы встречены в погребениях многих крымских могильников (Усть-Альма, Неаполь, Перевальное, Суворово, Черноречье, Нейзац, Брянское). Их существование в первой половине III в. н. э. подтверждается находками в одних с ними комплексах соответствующих хроноиндикаторов<sup>13</sup>. Аналогичная фибула на рассматриваемом участке Усть-Аль-

<sup>13</sup> В могиле 84 (Неаполь) такая фибула встречена со змеевидным браслетом III в. н. э. (Сымонович 1983: табл. XXVIII: 3; XXXV: 15). В могиле 15-6 (Перевальное) с тремя погребениями, помимо двух фибул данного типа, находились лучковые фибулы 5-го варианта, фибулы со сплошной обмоткой спинки и фибула с фигурной обмоткой проволоочной спинки.

минского некрополя найдена в могиле 824 (погребение 2).

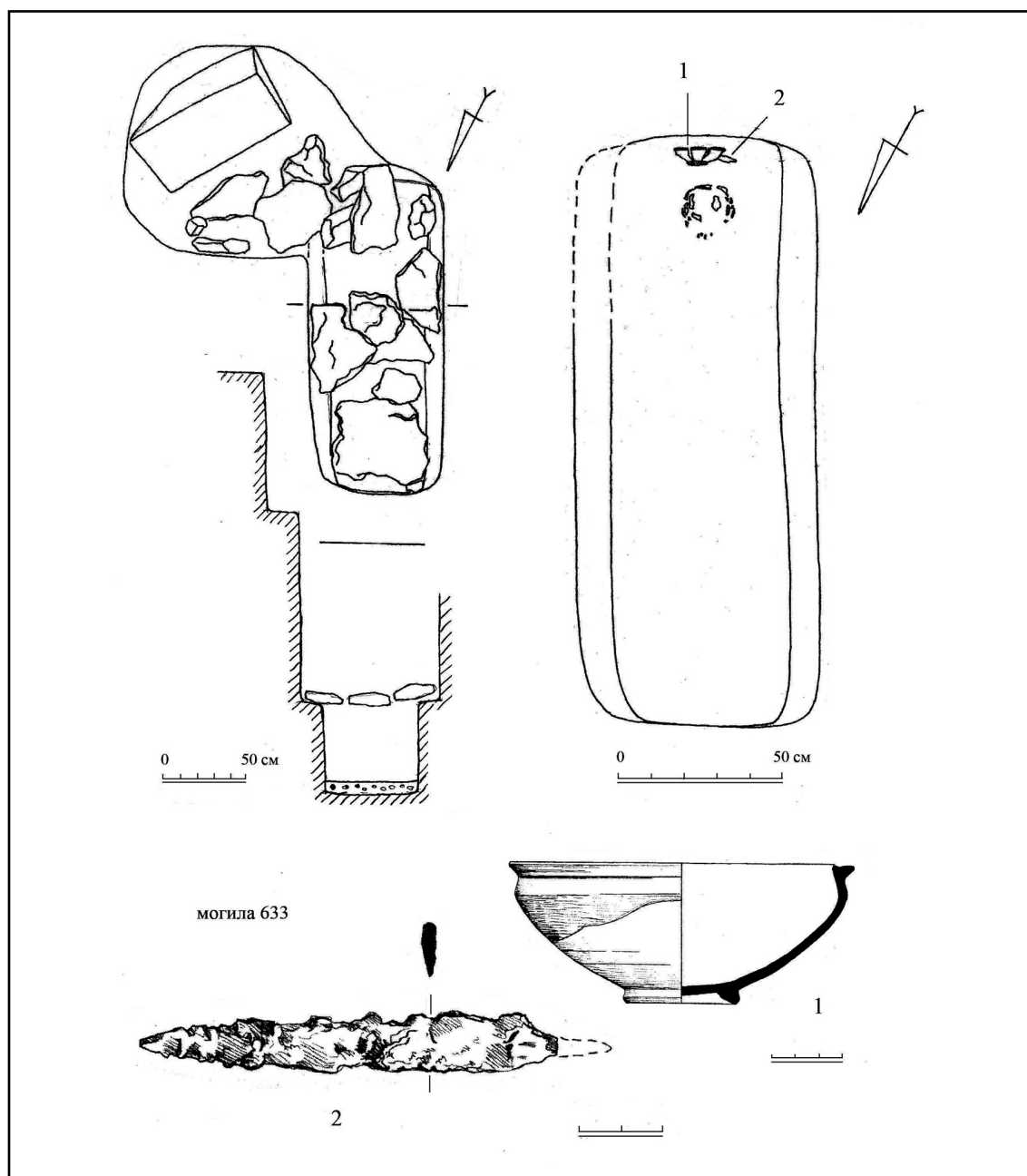
4. Кольцо бронзовое (рис. 8: 13), в которое была продета фибула. Диаметр 3,6 см.

5. Зеркало бронзовое, орнаментированное, с боковой петлей (рис. 8: 11). Такие зеркала с орнаментом в виде «лучей», выходящих из центра (вариант 6-Б), происходят в основном из комплексов конца II — первой половины III в. н. э. (Труфанов 2007: 178).

6. Бронзовые крепления от шкатулки (рис. 8: 6) и железный ключ с прикипевшим остатком ткани (рис. 8: 10).

7. Ножа железного фрагмент (рис. 8: 9).

8. Игла бронзовая (рис. 8: 7).



Рис. 7. Могила 702. План, разрез, план погребения.

9. Бронзовый предмет в виде круглого пластинчатого щитка с отверстием и с петлей (рис. 8: 8).

10. Пряслице биконическое, лепное, лощеное (рис. 8: 12). Диаметр 2,8 см, высота 2,4 см.

11. Бусы:

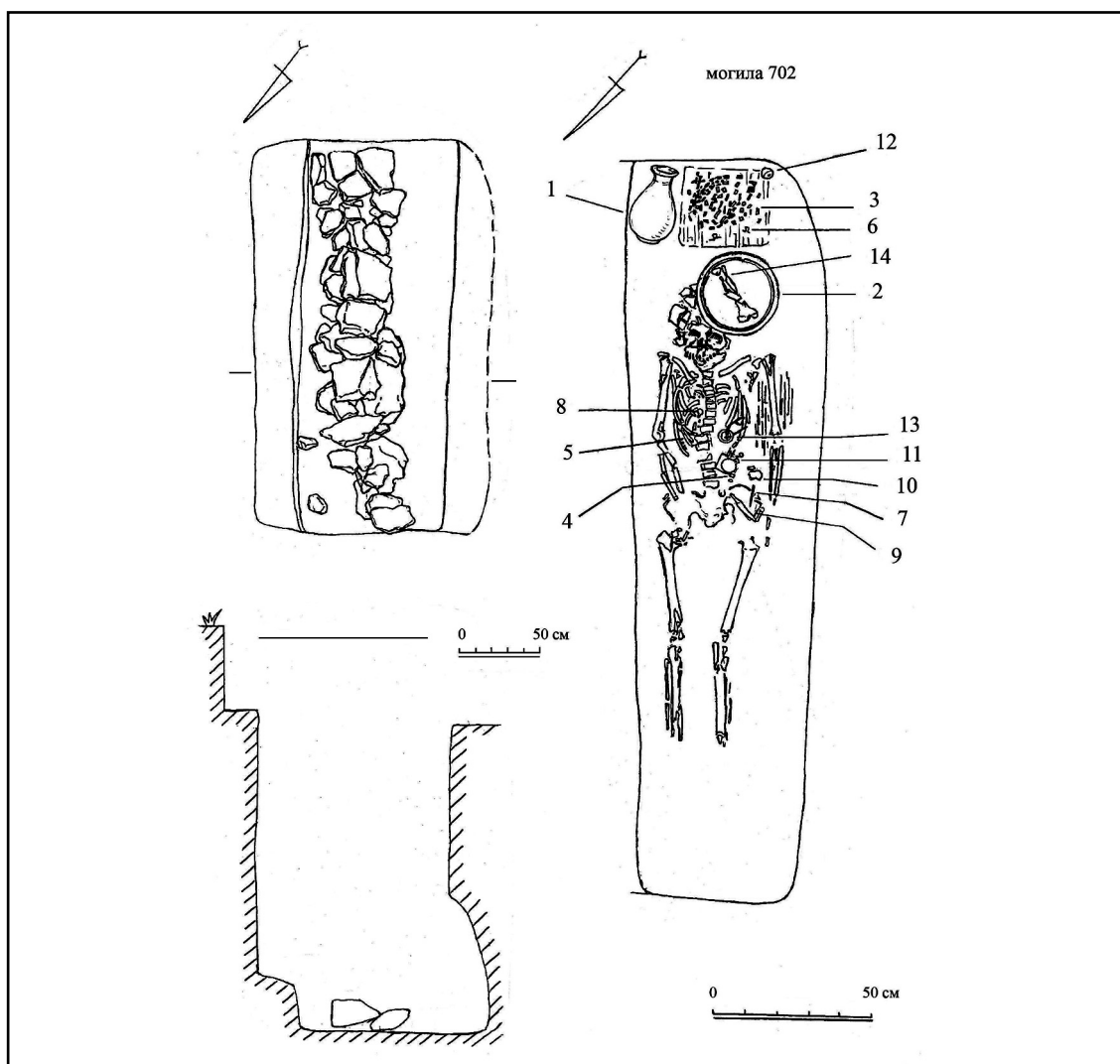
Округлые из прозрачного стекла с металлической прокладкой: сдвоенные (23 экз.) и одиночные (10 экз.) типа 1 (Алексеева 1978: 29, 30) (рис. 8: 3а, 5к).

В форме искривленных четырнадцатигранников из прозрачного зеленого стекла (65 экз.) (рис. 8: 3б) и из прозрачного лилового стекла (1 экз.) (рис. 8: 3ж) типа 137 (Алексеева 1978: 70, 71)<sup>14</sup>.

<sup>14</sup> В типологии Е. М. Алексеевой бусы в виде четырнадцатигранников с четкими гранями разделены на типы по цвету стекла (типы 126—136, где тип 128 — лиловые, а тип 131 — темно-зеленые), а «искривленные бусы, среди которых встречаются неправильные

Призматические из прозрачного темно-зеленого стекла (38 экз.) типа 122 (Алексеева 1978: 70)<sup>15</sup> (рис. 8: 3в, 5е).

Округлые из белого стекла (3 экз.) типа 2 (Алексеева 1978: 63) (рис. 8: 4г, 5ж).

Мелкие округлые из темно-лилового стекла (5 экз.) типа 4 (Алексеева 1978: 63) (рис. 8: 5в).

Мелкая округлая из прозрачного зеленого стекла (1 экз.) типа 8 (Алексеева 1978: 64) (рис. 8: 5и).

четырнадцатигранники и экземпляры в виде параллелепипеда» различного цвета, объединены в один тип 137 (Алексеева 1978: 70, 71).

<sup>15</sup> У Е. М. Алексеевой тип 120 — темно-зеленые с четкими гранями, а тип 122 — сизо-зеленые со сглаженными гранями (Алексеева 1978: 70). Рассматриваемые экземпляры темно-зеленые, а их грани — разной степени сглаженности. Здесь и далее для описания усть-альминских находок я использую единое наименование «тип 122».

№4. 2010



Рис. 8. Могила 702. Находки.

Призматические из красного глухого стекла (19 экз.) типа 117 (Алексеева 1978: 70) (рис. 8: 3г).

Цилиндрические из красного глухого стекла (130 экз.) типа 57 (Алексеева 1978: 67) (рис. 8: 3д, 4б).

Призматические из белого глухого стекла (5 экз.) типа 116 (Алексеева 1978: 69) (рис. 8: 3е).

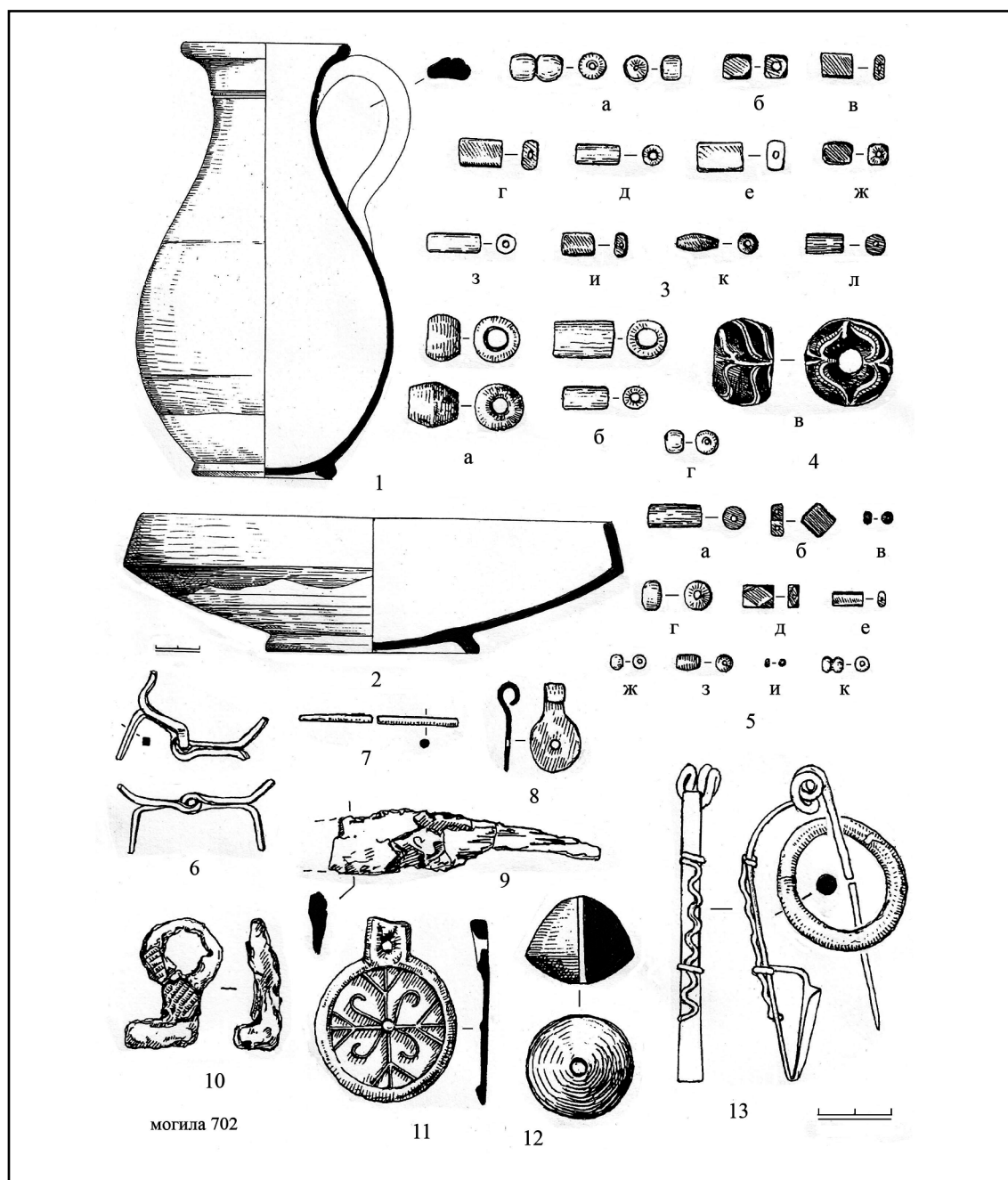
Цилиндрические из белого глухого стекла (20 экз.) типа 55 (Алексеева 1978: 67) (рис. 8: 3з).

Призматические из синего стекла (3 экз.) типа 124 (Алексеева 1978: 70) (рис. 8: 3и).

Бочковидная из зеленого стекла (1 экз.) типа 25 (Алексеева 1978: 65) (рис. 8: 5з).

Веретеновидные из глухого черного стекла (2 экз.) типа 45 (Алексеева 1978: 66) (рис. 8: 3к).

Крупная округлая полихромная прониз из черного стекла с фестонами из спаянных вместе белой и голубой нитей (1 экз.) типа 259 (Алексеева 1978: 48) (рис. 8: 4в).

Гагатовые цилиндрические типа 26 и короткоцилиндрические типа 27 (84 экз.) (Алексеева 1978: 13—15) (рис. 8: 3л, 5а).

Гагатовые ромбовидные (8 экз.) типа 37 (Алексеева 1978: 15, 16) (рис. 8: 5б).

Янтарные короткоцилиндрические с выступающими торцами (54 экз.) типа 11 (Алексеева 1978: 24) (рис. 8: 5г).

Сердоликовые в форме четырнадцатигранника (2 экз.) типа 15 (Алексеева 1982: 17, 18)<sup>16</sup> (рис. 8: 5д).

Бронзовые литые пронизи: бочковидная поперечно сжатая (1 экз.) типа 3 и усеченно-биконическая (1 экз.) типа 7 (Алексеева 1982: 23, 24) (рис. 8: 4а).

Дата: вторая четверть III в. н. э.

**Склеп 703.** Дата: конец I — начало II в. н. э.

**Мои́ла 704,** грунтовая (рис. 9). Находилась в просевшей засыпи ограбленных в древности и могилы 706 и склепа 705. Могильная яма прослежена с уровня 0,9 м, она ориентирована по линии СЗ-ЮВ, ее размеры 1,60×0,55 м, глубина 0,80 м. Над СЗ частью ямы и над заполнением камеры склепа 705, на глубине 0,5—0,7 м встречены разрозненные конские кости и зубы.

На дне могилы прослежены останки человека, лежавшего в вытянутом положении, головой на ЮВ, кисть левой руки на тазу, правой — на бедре, левая нога согнута в колене и отставлена в сторону. Инвентаря нет.

Исходя из стратиграфии и учитывая фрагменты керамики в заполнении слоя, погребение в могиле 704 предположительно отнесено к первой половине III в. н. э.

**Склеп 705.** Дата: середина I — первая половина II в. н. э.

**Мои́ла 706,** подбойная. Дата: конец I — начало II в. н. э.

**Мои́ла 707,** плитовая. Инвентаря нет. Предполагаемая датировка (II — первая половина III в. н. э.) основывается на представлении о времени появления плитовых могил в Юго-Западном Крыму (Пуздровский 1994: 116).

**Мои́ла 708,** грунтовая, с заплечиками и каменным перекрытием. Дата: конец I — начало II в. н. э.

**Мои́ла 709,** грунтовая. Находилась над заполнением склепа 703. Пятно могильной ямы обнаружено на глубине 0,7 м. Ее первоначальное заполнение обрушилось при обвале свода камеры склепа. Могила была ориентирована по оси СЗ-ЮВ, ее ширина 0,75 м, глубина 0,7 м, длина около 2 м.

На глубине 2—2,5 м от современной дневной поверхности в черноземном заполнении склепа 703 найдены разрозненные кости человеческого скелета и краснолаковая тарелка.

1. Краснолаковая тарелка с вертикальным бортиком (рис. 9). Диаметр венчика 12,5 см, высота 4 см, диаметр поддона 5 см. Формально близка сосудам типов III-Д-1 и III-Д-3 по А. А. Труфанову, датированных II в. н. э. и второй половиной II — первой половиной III в. н. э. соответственно (Труфанов 1997: 188, 189), а также некоторым тарелкам формы 4.2 по Д. В. Журавлеву, отмечавшему ее существование в течение всего II в. н. э. и первой половины III в. н. э. (Журавлев 2005: 146—148).

Дата: II (вторая половина?) — первая половина III в. н. э.

**Мои́ла 711.** Дата: конец I в. н. э.

**Мои́ла 792,** плитовая (рис. 11). Обнаружена на глубине 0,50 м от современной поверхности по трем расположенным в ряд и стоящим почти вертикально камням, отмечавшим в древности могильную насыпь. Ниже, на глубине 0,85 м удалось проследить контуры могильной ямы, ориентированной по линии ССЗ—ЮЮВ. Ее размеры 2,20×0,65—0,80 м, глубина — 1,05 м. У западной и восточной стенок могильной ямы, на дне находились вертикально поставленные обломки известняка средних размеров. На них опирались плиты перекрытия с последующим слоем более мелких обломков.

На дне могильной ямы зафиксированы остатки деревянного, дощатого гроба и чрезвычайно плохо сохранившегося костяка взрослого человека. Судя по очертаниям могильной ямы, суженной в ССЗ части, и остаткам костей, погребенный, скорее всего, был ориентирован головой на ЮЮВ.

На лучевой кости руки погребенного лежал бронзовый браслет с несомкнутыми, утолщенными, овальными в сечении концами (диаметр 6,0—6,8 см) (рис. 11: 1) того же типа, что в могилах 631, 824 и 825.

Дата: вторая половина II — первая половина III в. н. э.

**Мои́ла 793,** подбойная (рис. 12). Обнаружена по закладным плитам, на глу-

<sup>16</sup> Е. М. Алексеева различала четырнадцатигранные бусы из темного сардера (тип 5) и более светлого сердолика (тип 15) (Алексеева 1982: 17—19). Здесь я использую единое и более привычное название материала таких бус — сердолик, вне зависимости от цвета его цвета.

№4. 2010



Рис. 9. Могила 704, план, разрез. Тарелка из могилы 709. Находки из склепа 803.

бине 0,80 м от уровня современной дневной поверхности. Могильная яма размерами 0,22×0,45 м ориентирована по линии ССЗ—ЮЮВ. Ее северо-восточная стенка имеет выраженный наклон в придонной части. Подбой, расположенный к юго-западу от ямы, отделен рядом закладных плит. Свод подбоя не сохранился, так как был вырублен в мягком грунте, заполнявшем могильную яму более ранней грунтовой могилы 794 (см. ниже). Размеры подбойной камеры: 2,25×0,50 м.

На дне подбоя находился костяк взрослого мужчины, погребенного в вытянутом положении на спине, головой на ЮЮВ.

У ЮЮВ стенки камеры, за черепом стоял лепной одноручный кубок (рис. 12: 1). У позвоночника зачищена крупная пронизь из черного стекла с белыми фестонами (рис. 12: 9), рядом — бронзовая двучленная лучковая фибула с железным стержнем, вставленным в пружину (рис. 12: 7). В области костей таза было зафиксировано пятно желтой рыхлой

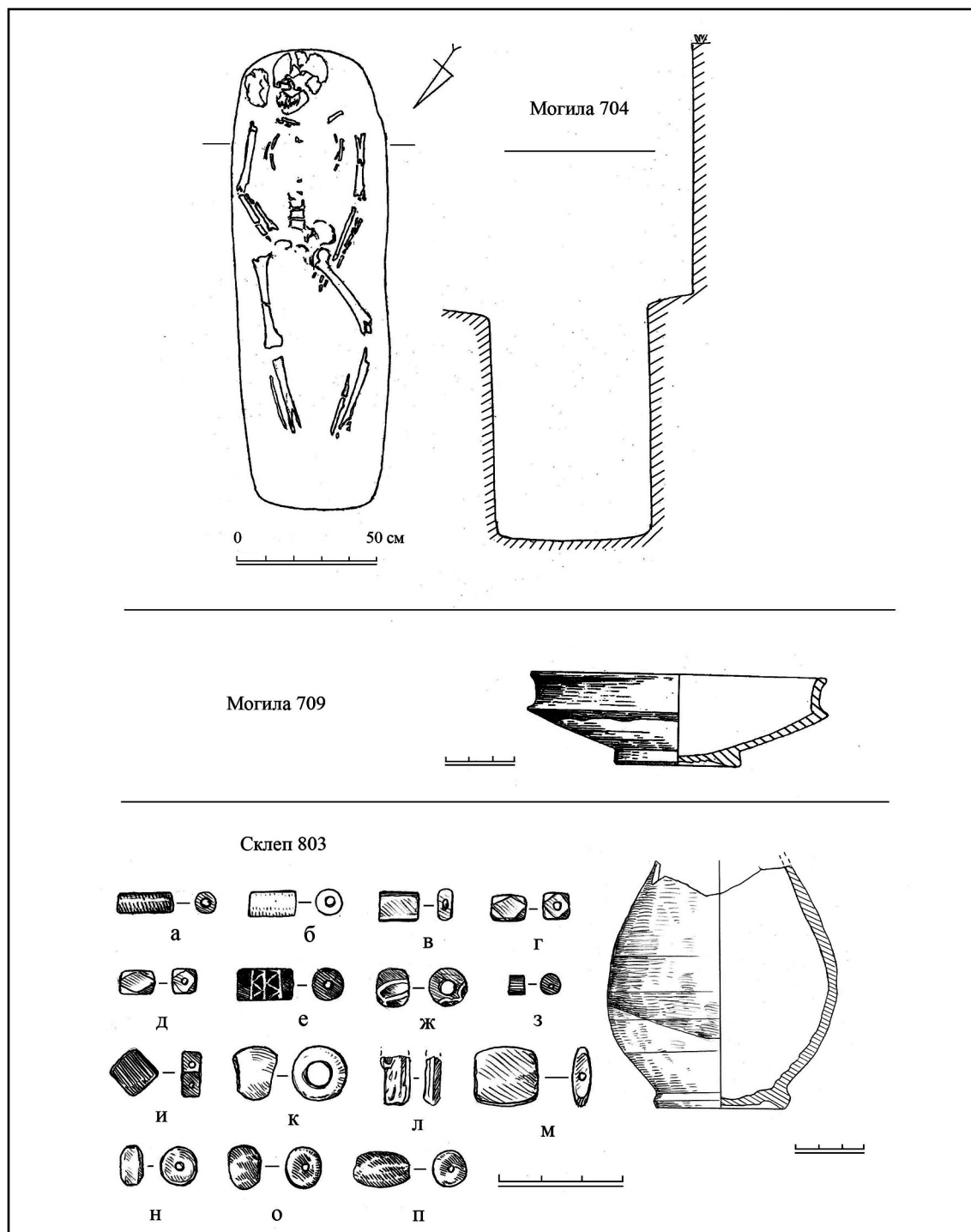

Рис. 10. Могила 707. План, разрез, фасировки стенок.

субстанции (серы?) (рис. 12: 11), бронзовая пряжка с круглым щитком и фигурным язычком (рис. 12: 2), а также дуговидный пластинчатый наконечник ремня (рис. 12: 4). Между локтем и кистью правой руки лежали фаянсовая ребристая бусина (рис. 12: 8) и железный нож (рис. 12: 10). У правого бедра находилась бронзовая пряжка с выпуклой рамкой из круглой пластины и с подвижным язычком (рис. 12: 3). Две железные пряжки с прямоугольными щитками были обнаружены на щиколотках ног (рис. 12: 5, 6).

1. Сосуд легнйой, одноручный (рис. 13: 1). Диаметр венчика 9,2 см, высота 8,5 см, диаметр дна 7 см.

2. Фибула бронзовая лучковая подвязная, двучленная, с четырехгранной спинкой и железным стержнем в пружине (рис. 13: 7). Высота 8,7 см.

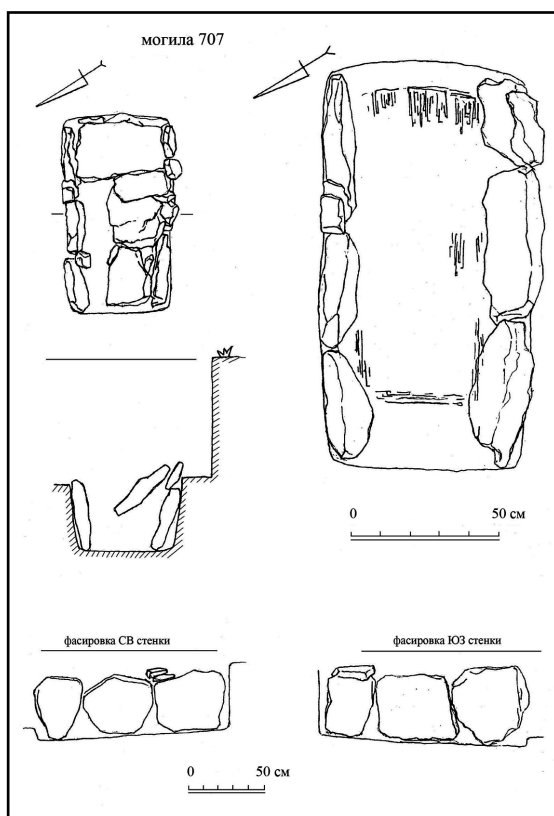
3. Пряжка бронзовая с выпуклой рамкой из круглой пластины и подвижным прогнутым язычком без уступа у основания (рис. 13: 3). Считается, что такие пряжки использовались в качестве фиксатора для портупейного ремня, при этом отмечается, что в ряде случаев вместе с некоторыми из них были найдены крупные бусины или бляхи из ископаемой раковины (Малашев, Яблонский 2008: 52). Предполагаю, что хрупкая конструкция изделия допускает его использование лишь

в качестве облицовки некой (деревянной или кожаной) основы. Дополненная сводка находок таких вещей (12 экз.) была представлена В. Ю. Малашевым (Малашев, Яблонский 2008: 52, рис. 204, 4—11)<sup>17</sup>. По его мнению, пряжки данного типа с язычком без уступа у основания датируются первой половиной III в. н. э., а пряжки, язычок которых имеет такой уступ, надо относить к середине — второй половине III в. н. э. (Малашев, Яблонский 2008: 52). Рассматриваемая пряжка из могилы 793, таким образом, по отсутствию уступа на язычке соответствует ранним изделиям. Пряжка раннего варианта, подобная устьальминской, найдена, например, в кургане 20 (Новоалександровка) с узкогорлой светлоглиняной амфорой типа D по Д. Б. Шелову и фасетированной прямоугольной пряжкой (Беспальый 1990: рис. 4, 10).

4. Пряжка бронзовая с овальной рамкой, фигурным язычком и пластинчатым щитком с заклепкой (рис. 13: 2). Лицевая пластина щитка округлой формы, с фасетированным краем, тыльная сторона прямоугольная. По типологическим признакам (фасетированный круглый щиток, язычок без уступа у основания) данная пряжка может быть сравнима с изделиями типа П2б по В. Ю. Малашеву, датировавшему их III в. н. э. (Малашев 2000: 195, 207—209).

5. Наконечник ремня бронзовый, пластинчатый, подковообразной формы, с тремя заклепками (рис. 13: 4). Длина 3,0 см, ширина 1,8 см.

6. Пряжки железные (2 экз.) с овальными рамками с утолщением в передней части, подвижными язычками и прямоугольными щитками (рис. 13: 5, 6). Язычок одной из пряжек прогнутый, другая пряжка с прямым язычком. Тип П11 по В. Ю. Малашеву, датировавшему такие изделия второй половиной II — первой половиной III в. н. э. (Малашев 2000: 195, 208, 209).

7. Нож железный, фрагментированный (рис. 13: 10). Сохранившаяся длина лезвия 8,6 см.

8. Бусы:

Полихромная бочковидная из глухого черного стекла с белыми фестонами (1 экз.) типа 262-а (Алексеева 1978: 48) (рис. 13: 9).

<sup>17</sup> Область распространения таких пряжек, по мнению В. Ю. Малашева, состоит из двух районов наибольшей концентрации: Боспора с Нижним Подоньем и степной полосы Приуралья (Новоалександровка I, Камышевский I, Лебедевка V, Красный Яр, Салихово, Керчь (3 экз.), Южная Озерейка, Покровка (2 экз.), Боровское городище дьяковской культуры) (Малашев, Яблонский 2008: 52).

№4. 2010



Рис. 11. Могила 792. План, разрез, план погребения. Браслет из могилы 792.

Округло-ребристая из «египетского фаянса» бирюзового цвета типа 16-в (Алексеева 1975: 33, 34) (рис. 13: 8).

Дата: вторая треть III в. н. э.

**Могила 794**, грунтовая (рис. 12). Северо-восточная стенка могилы по большей части уничтожена при сооружении подбоя более поздней могилы 793. Могильная яма прямоугольных очертаний, размерами 1,85×0,65 м, ориентирована по линии СЗ—ЮВ.

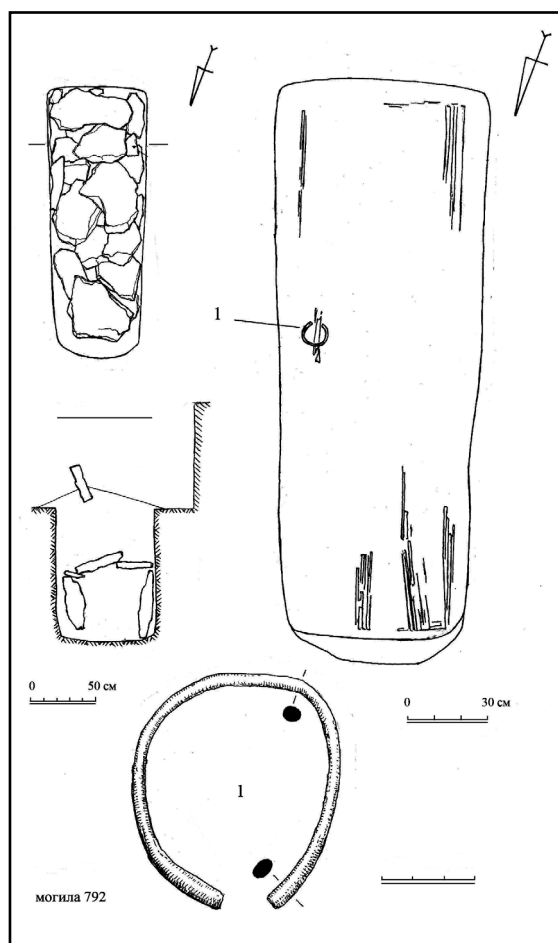
На дне ямы находился костяк взрослого человека, захороненного в вытянутом положении, головой на юго-восток. Среди ребер, у левого локтя лежал железный трехлопастной черешковый наконечник стрелы.

Оснований для узкой датировки погребения нет. Ясно лишь, что эта могила является более ранней по отношению к могиле 793.

**Могила 795**, подбойная. Ограблена в древности. Входная яма, размерами 2,65×0,90 м, ориентирована по линии ЮЗ—СВ. В ее заполнении найдены отдельные фрагменты гончарной керамики, в том числе коричневоглиняного кувшина. В юго-западной стенке ямы,

в придонной части вырублена ступень высотой 0,40—0,45 м. Подбой, размерами 2,75×0,40 м, сооружен в СВ стенке входной ямы и отделен от него закладом из плоских обломков известняка. Большинство плит сохранилось в своем первоначальном положении, закрывая вход в подбойную камеру, но в северо-западной части заклад был еще в древности разрушен грабителями. В засыпи могильной ямы и на ее дне зафиксированы куски деревянного гроба и несколько смещенных костей взрослого человека.

У ЮВ стенки камеры лежал лепной светильник на ножке, в емкости которого, прикрытой стенкой узкогорлой светлоглиняной амфоры, сохранились остатки истлевшего органического вещества.

Дата: II — первая половина III в. н. э.

**Могила 797**. Подбойная (рис. 14). Выявлена по контурам пятна заполнения могильной ямы, прослеженному на глубине 0,85 м от уровня современной поверхности. Могильная яма подпрямоугольной формы со скругленными углами, ориентирована по линии СЗ—ЮВ. Ее размеры 1,95×0,75 м, глубина от уровня фиксации контуров до дна — 2,05 м. В заполнении ямы найден обломок верхней части красноглиняной амфоры с манжетовидным венчиком (рис. 15: 1). В нижней части ЮЗ и ЮЗ стенок входного колодца прослежены длинные ступени высотой 0,75 м от уровня дна. В южном углу ямы они смыкаются, образуя ярус. В этом месте ширина ступеней наибольшая (0,10 м), к восточному и западному углам они сливаются со стенками. У самого дна, в ЮЗ стенке ямы, вырублена еще одна ступень, высотой 0,30 м. Нижний уровень заполнения входного колодца (до высоты свода подбоя) состоял из обломков известняка, наваленных на закладные плиты и на дно вперемешку с грунтом. Подбой был вырублен в СВ стенке входного колодца и отделен от него известняковыми плитами заклада, некоторые из которых просели в камеру. Размеры подбоя 1,70×1,60 м. Свод частично обрушен, но, судя по сохранившимся участкам и конструкции заклада можно предполагать, что его высота составляла около 0,75 м. Дно подбойной камеры имело небольшое повышение (до 0,05 м) по сравнению с уровнем дна входного колодца.

На дне могилы обнаружены два погребения, первое из которых совершено в подбое, а другое — во входной яме, под находившимися в ней плитами заклада и обломками известняка.

Погребение 1 (подросток?). Погребенный лежал на дне подбоя, в вытянутом положении,



Рис. 12. Могилы 793 и 794. План, разрез. План погребения в могиле 793.

головой на юго-восток, руки вытянуты вдоль туловища. Череп сохранился плохо, под ним найден обломок стенки гончарного сосуда, рядом — бронзовая проволочная серьга с надетой на нее стеклянной бусиной (рис. 14: 3). Поверх костей и под ними, по всей площади погребения на дне прослежены контуры пятна темно-бурого органического тлена (кошма?), размерами 1,45×0,45 м. У СВ стенки подбоя, рядом с правым плечом погребенной лежала краснолаковая тарелка (рис. 14: 2) с костью животного. В области позвоночника зафиксировано скопление янтарных, гагатовых и стеклянных бус (рис. 14: 4). На дне подбоя, под тленом кошмы, под левым коленом погребенного зачищен плоский обломок известняка.

Погребение 2 (женщина). Захоронение обнаружено на дне входной ямы, к юго-западу от погребения 1. Погребенная лежала в вытянутом положении на спине, головой на юго-восток, руки вытянуты вдоль туловища, левая слегка согнута в локте. В нижней части ног зачищены ряды стеклянных бус (рис. 14: 5), которыми, вероятно, были расшиты голенища обу-

ви. В СЗ углу могильной ямы, на 0,10 м выше уровня дна, у ног найден бронзовый перстень со стеклянной вставкой (рис. 14: 6), возможно, сметенный сюда в процессе зачистки.

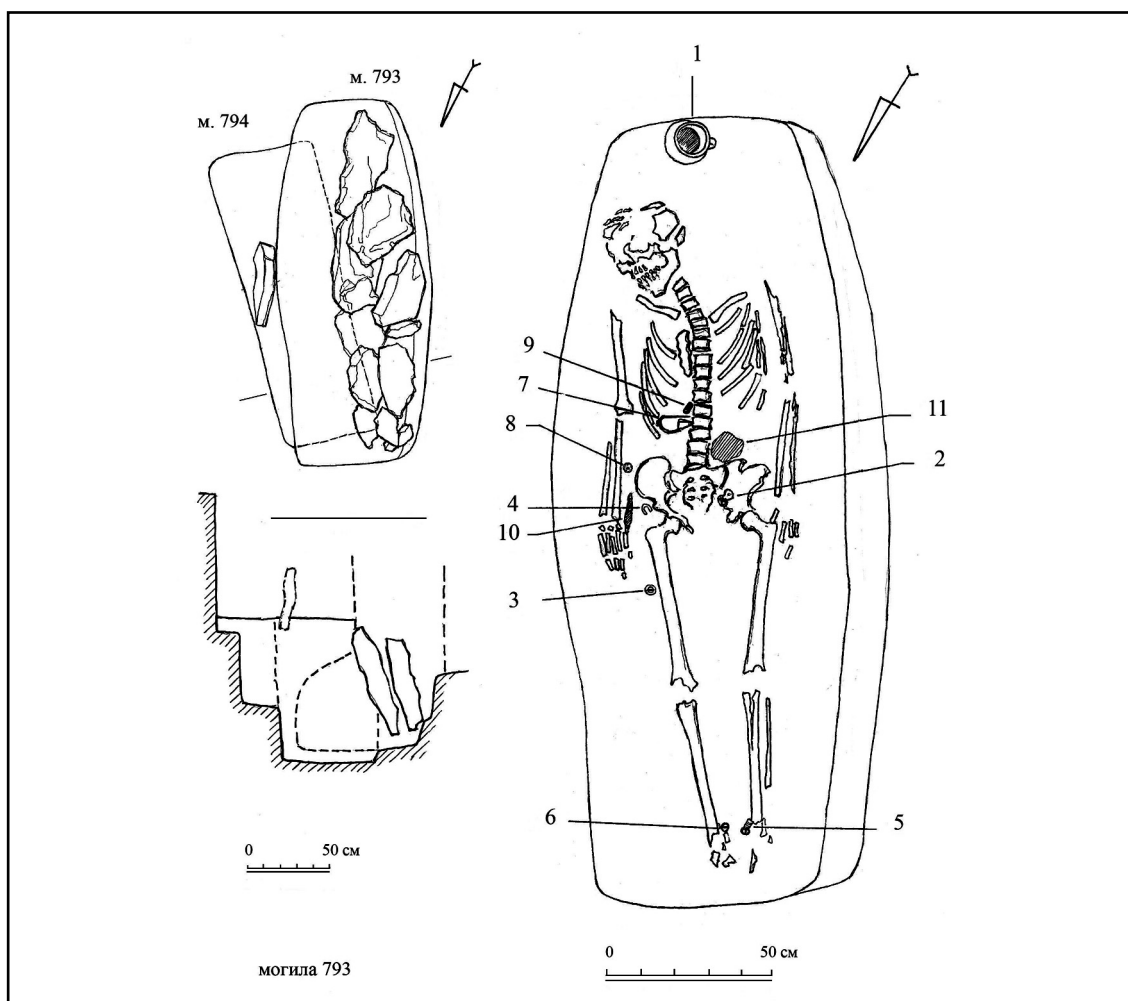
1. Амфоры красноглиняной с манжетовидным венчиком верхней части фрагмент (рис. 15: 1). Диаметр венчика 6,5 см.

2. Тарелка краснолаковая с вертикальным бортиком (рис. 15: 2). Диаметр венчика 14 см, высота 4,5 см, диаметр поддона 6 см. Тип III Д-3 по А. А. Труфанову с датировкой в рамках второй половины II — первой половины III в. н. э. (Труфанов 1997: 189). Соответствует сосудам формы 4.2 по Д. В. Журавлеву, датировавшему их в границах II — первой половины III в. н. э. (Журавлев 2005: 146).

3. Бронзовый перстень со стеклянной вставкой (рис. 15: 6).

4. Серьга бронзовая, проволочная, с надетой бусиной (рис. 15: 3).

5. Бусы.

Округлая бусина из белого стекла (1 экз.) типа 2 (Алексеева 1978: 63) на серьге (рис. 15: 3).



Рис. 13. Могила 793. Находки.

Гагатые цилиндрические типа 26 (3 экз.) (Алексеева 1978: 13—15) (рис. 15: 4а).

Янтарные неправильной формы (2 экз.) типа 44 (Алексеева 1978: 25, 26) (рис. 15: 4б).

Мелкая цилиндрическая стеклянная бусина неопределенного цвета (рис. 15: 4в).

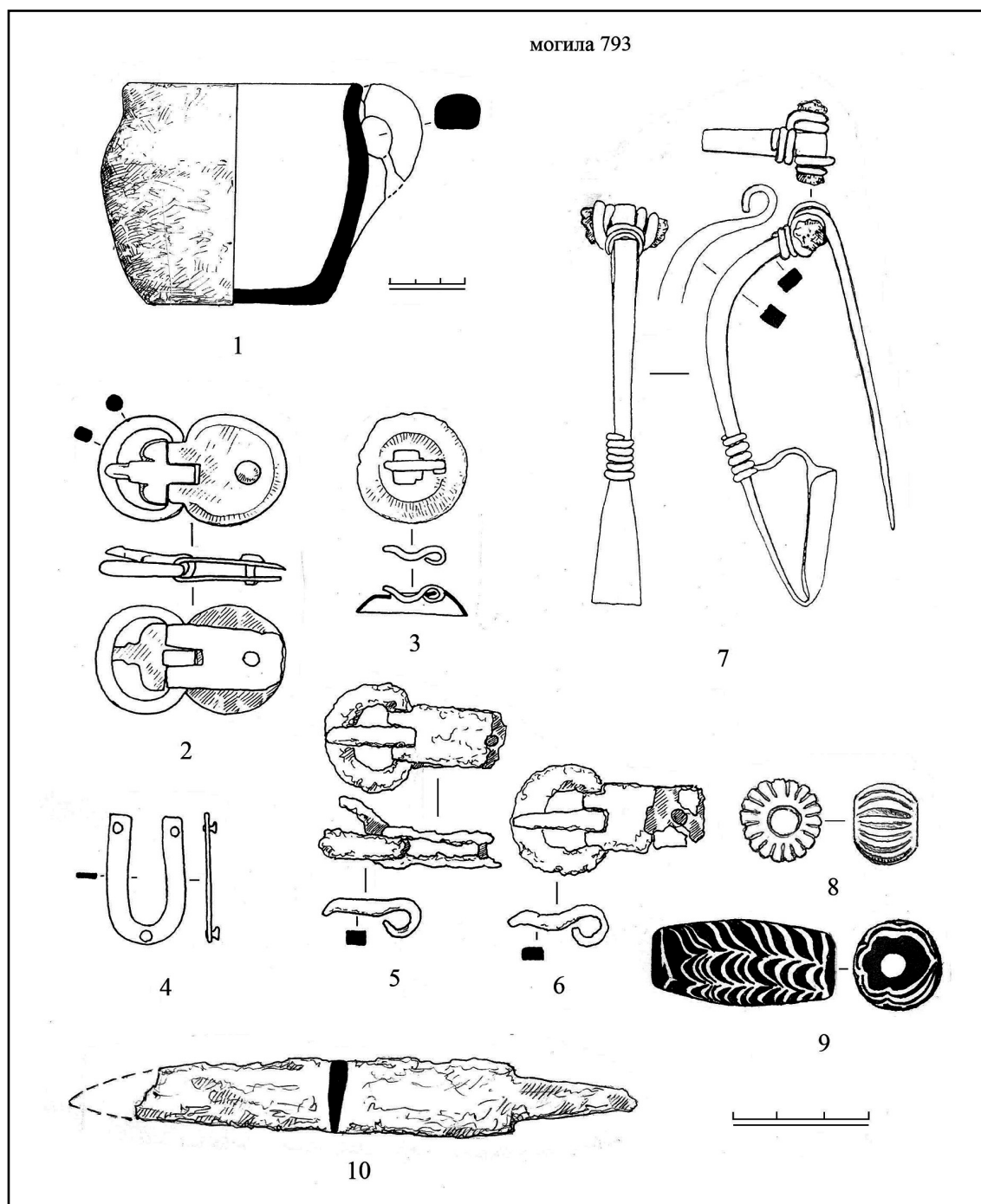
Цилиндрические из белого глухого стекла (42 экз.) типа 55 (Алексеева 1978: 67) (рис. 15: 5а).

Округлые из прозрачного сизо-зеленого стекла (2 экз.) типа 11 (Алексеева 1978: 64) (рис. 15: 5б).

Цилиндрические из красного глухого стекла (58 экз.) типа 57 (Алексеева 1978: 67) (рис. 15: 5в).

Призматические из красного глухого стекла (44 экз.) типа 117 (Алексеева 1978: 70) (рис. 15: 5г).

В форме четырнадцатигранников из синего стекла (15 экз.) типа 137 (Алексеева, 1978, с. 70, 71) (рис. 15: 5д).

Бочковидные из прозрачного сизо-зеленого стекла (31 экз.) типа 125 (Алексеева 1978: 65) (рис. 15: 5е).

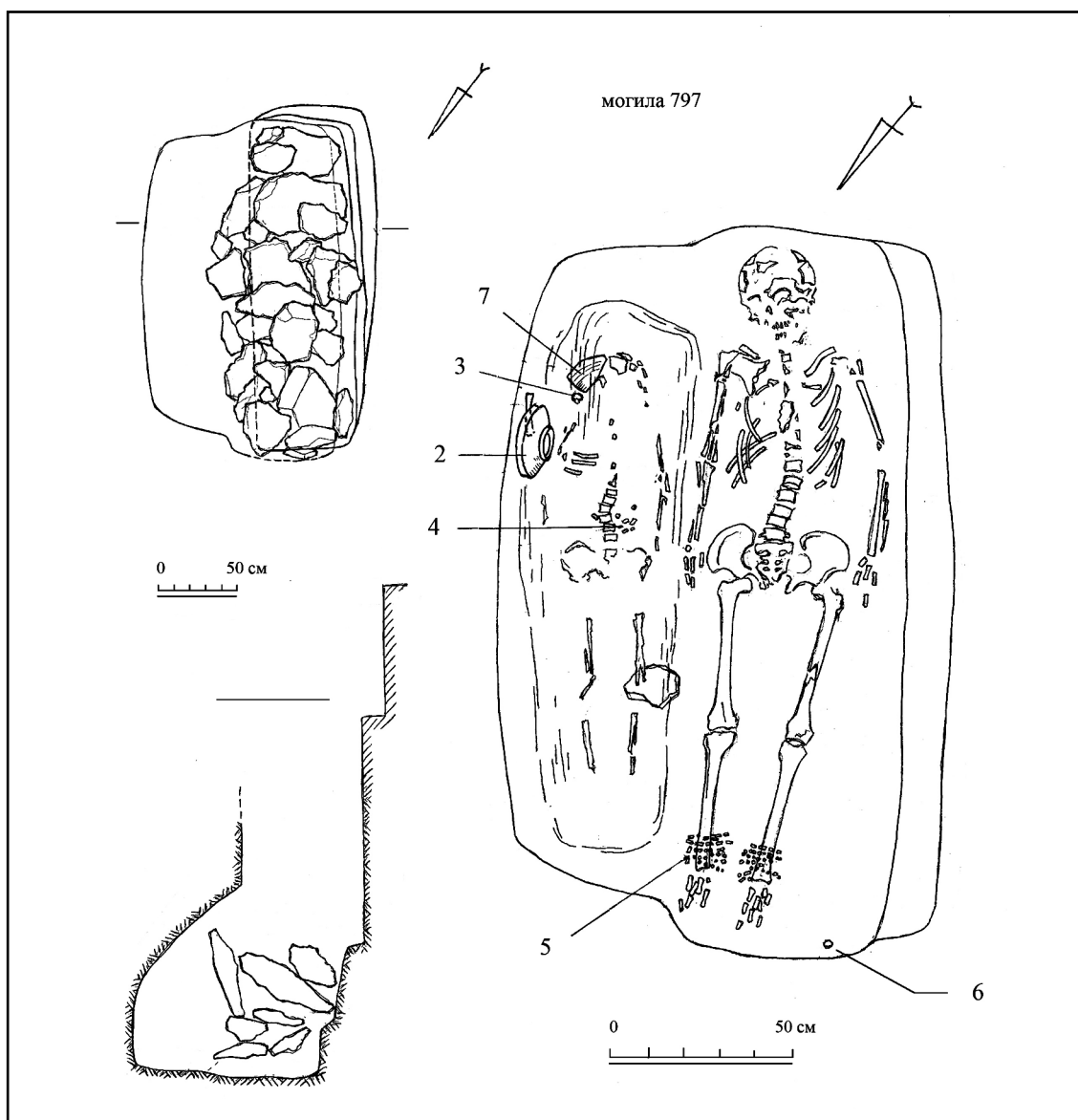

**Рис. 14.** Могила 797. План, разрез, план погребений.

Округлые из прозрачного стекла с металлической прокладкой, неразделенные (8 экз.) типа 1 (Алексеева 1978: 29, 30) (рис. 15: 5ж).

Дата: первая половина III в. н. э.

**Могила 798**, грунтовая, с заплечиками и каменным перекрытием. Дата: конец I — первая половина II в. н. э.

**Склеп 803.** Ограблен. Находки из засыпи камеры позволяют предположительно датировать функционирование склепа в рамках конца I — первой половины III в. н. э., возможно, с перерывами. На то, что позднейшие захоронения в склепе осуществлялись в рамках второй половины (или конца) II — первой половины III в. н. э., указывает, в частности, набор найденных в засыпи камеры бус. Среди них:

Цилиндрические из красного глухого стекла (180 экз.) типа 57 (Алексеева 1978: 67) (рис. 9: а).

Цилиндрические из белого глухого стекла (28 экз.) типа 55 (Алексеева 1978: 67) (рис. 9: б).

Призматические из прозрачного темно-зеленого стекла (31 экз.) типа 122 (Алексеева 1978: 70) (рис. 9: в).

В виде четырнадцатигранников и неправильных четырнадцатигранников из прозрачного зеленого стекла (17 экз.) типов 131 и 137 (Алексеева 1978: 70) и такие же из синего стекла (22 экз.) (рис. 9: г, д).

Цилиндрическая из прозрачного лилового стекла с зигзагообразным орнаментом белого цвета (1 экз.) типа 347 (Алексеева 1978: 54) (рис. 9: е).



Рис. 15. Могила 797. Находки.

Гагатовые короткоцилиндрические (121 экз.) типа 27 (Алексеева 1978: 13—15) (рис. 9: з).

Гагатовые ромбовидные (19 экз.) типа 37 (Алексеева 1978: 15, 16) (рис. 9: и).

Округлая гладкая фаянсовая бусина (1 экз.) типа 3 (Алексеева 1975: 31) (рис. 9: к).

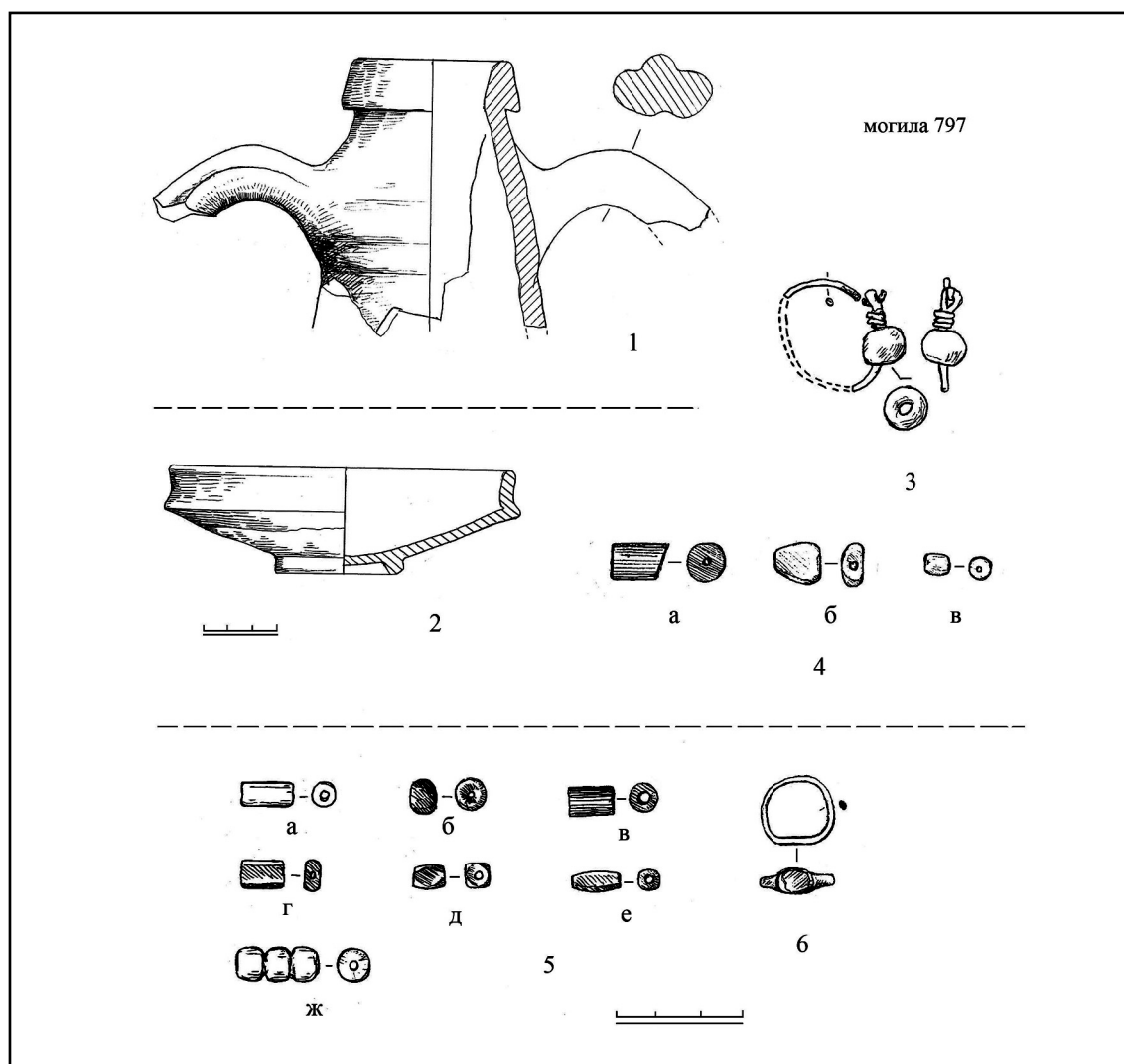
Фрагмент фигурной фаянсовой пронызы (1 экз.) (рис. 9: л).

Янтарные неправильной формы (14 экз.) типа 44 (Алексеева 1978: 25, 26) (рис. 9: м).

Янтарные короткоцилиндрические с выступающими торцами (24 экз.) типа 11 (Алексеева 1978: 24) (рис. 9: н).

Округлая поперечно сжатая бусина из сердолика (1 экз.) типа 2 (Алексеева 1982: 15) (рис. 9: о).

Бочковидные бусы из сердолика (2 экз.) типа 3 (Алексеева, 1982, с. 16) (рис. 9: п).

К позднему периоду функционирования склепа, полагаю, следует относить также нижнюю часть краснолакового сосуда (рис. 9),

относящегося к типу узкогорлых кувшинов с грушевидным туловом.

**Могила 823**, подбойная. Входная яма, размерами 2,65×0,80 м, ориентирована по линии ССЗ—ЮЮВ. Переход из ямы в подбой оформлен в виде ступени высотой 0,40—0,45 м. Заклад состоял из ряда обломков известняка, положенных под ступенью, и поставленных на них вертикально плит, отгораживающих камеру. В северной части он был поврежден древним грабительским шурфом, в засыпи которого найден фрагмент краснолаковой тарелки.

На дне подбоя зачищены остатки женского захоронения. Костяк полностью истлел и об ориентации погребенной (головой на ЮЮВ) можно заключать лишь по сохранившимся деталям одежды и размещении украшений. В северной части камеры лежали обломки железной скобы и фрагмент горла светлоглиняной узкогорлой амфоры типа



Рис. 16. Могила 824. План, разрез.

С по Д. Б. Шелову. В центральной части могилы, на дне, найдены бусы, низка которых составляла, вероятно, браслет. Рядом находились перстни: из желтого металла с двумя сердоликовыми вставками, серебряный с пластинчатым щитком и бронзовый со стеклянной вставкой. На фалангах пальцев другой руки также зафиксировано три перстня — из бронзы, с сердоликовыми вставками-геммами. Рядом с ними обнаружены мелкие фрагменты шитья из желтого металла, которыми были украшены рукава одежды. В области ног зачищено большое количество мелких бус от обшивки подола платья или обуви. Примечательно, что набор бус из могилы 823 во многом совпадает с представленными на этом же участке комплексами первой половины III в. н. э.

Бусы:

Округлые из прозрачного стекла с металлической прокладкой, неразделенные (1 экз.) и одиночные (12 экз.) типа 1 (Алексеева 1978: 29, 30).

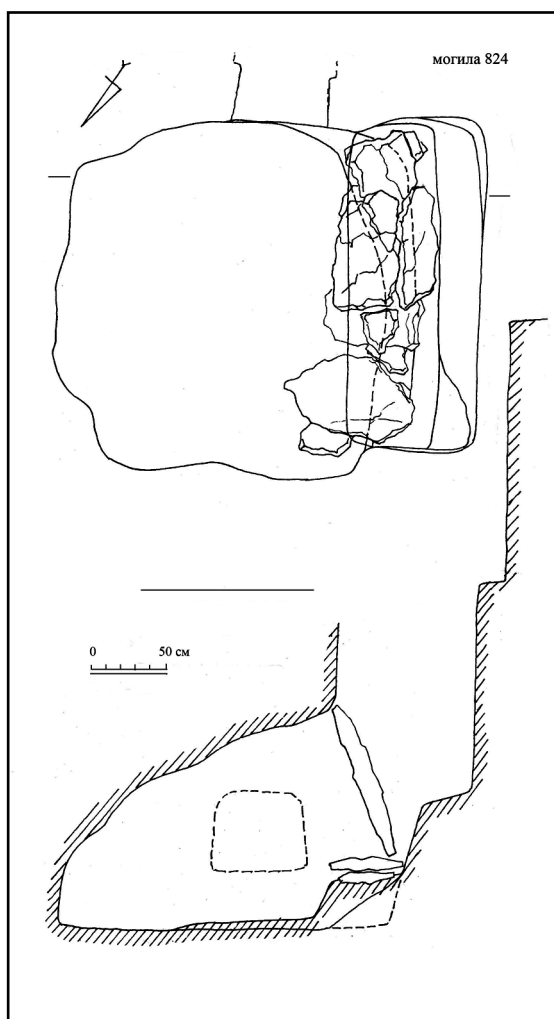
Веретеновидная из прозрачного стекла с металлической прокладкой (1 экз.).

Грушевидная из зеленого стекла (1 экз.).

Цилиндрические из красного глухого стекла (135 экз.) типа 57 (Алексеева 1978: 67).

Цилиндрические из белого глухого стекла (14 экз.) типа 55 (Алексеева 1978: 67).

Призматические из прозрачного темно-зеленого стекла (45 экз.) типа 122 (Алексеева 1978: 70).

Призматические из красного глухого стекла (22 экз.) типа 117 (Алексеева 1978: 70).

В виде четырнадцатигранников и неправильных четырнадцатигранников из прозрачного зеленого стекла (46 экз.) типов 131 и 137 (Алексеева 1978: 70).

Пронизь из глухого красного стекла из перекрученного жгута (1 экз.) типа 156 (Алексеева 1978: 72).

Янтарные неправильной формы (5 экз.) типа 44 (Алексеева 1978: 25, 26).

Янтарные короткоцилиндрические с выступающими торцами (10 экз.) типа 11 (Алексеева 1978: 24).

Гагатовые цилиндрические типа 26 (1 экз.) и короткоцилиндрические (30 экз.) типа 27 (Алексеева 1978: 13—15).

Дата: вторая половина II в. н. э.

**Могила 824**, подбойная (рис. 16; 17). Обнаружена по пятну заполнения входной ямы. При сооружении подбоя была использована камера склепа 828, немного расширенная в северо-восточной части. Могильная яма прямоугольных очертаний, размерами 2,20×0,90 м, ориентирована по линии СЗ-ЮВ. При сооружении этой ямы был прорезан слой гальки мощностью 0,15—0,20 м. Во избежание просыпания гальки в яму древние строители замазали поверхность стен в могильной яме в местах выхода слоя гальки серой глиной. Дно входной ямы оформлено в виде ступени, высотой около 0,95 м от уровня дна погребальной камеры. Камера, расположенная с СВ стороны от входной ямы, отделена от входного колодца закладом из каменных плит высотой до 1,0 м, некоторые из плит заклада опирались на положенные плашмя камни. Размеры камеры 2,20×2,35 м, она была полностью заполнена грунтом обвалившегося свода.

В погребальной камере прослежены захоронения двух человек, кости которых располагались в анатомическом порядке, а также разрозненные кости, которые условно были идентифицированы как остатки еще одного, самого раннего захоронения.

Погребение 1 (?). У северо-восточной стенки погребальной камеры обнаружены отдельные фрагменты костей человека, рас-

№4. 2010

положенные поверх слоя органического тлена от кошмы. Удивляет малочисленность этих костей, расположенных не в анатомическом порядке. Возможно, их следует считать остатками какого-то из ранних погребений склепа 828, помещенными на кошму при вторичном использовании камеры склепа. Но среди указанных костей найдена кость животного (рис. 17: 26), а также бронзовые пряжка (рис. 17: 1) и наконечник ремня с прикипевшим фрагментом ткани (рис. 17: 2), датировка которых соответствует времени совершения захоронений 2 и 3.

Погребение 2. Захоронение мужчины (?), погребенного в вытянутом положении на спине, головой на ЮВ, кисть левой руки на бедре. В районе грудной клетки погребенного были обнаружены бронзовая пронизь (рис. 17: 6) и бронзовая лучковая фибула со свинцовым стержнем в пружине (рис. 17: 5). В области таза лежал одноручный крас-

нолаковый кувшин (рис. 17: 3), а на коленных суставах — краснолаковая тарелка (рис. 17: 4), внутри которой находились кость животного (рис. 17: 25) и железный нож (рис. 17: 7).

Погребение 3. Захоронение женщины, погребенной в вытянутом положении на спине, головой на ЮВ. У черепа погребенной зачищены истлевшие остатки гроба и железные гвозди (рис. 17: 23). По сторонам от черепа найдены две бронзовые серьги (рис. 17: 11), у шейных позвонков — бусы (рис. 17: 21), в области позвоночника — бронзовая фибула с завитком на конце приемника (рис. 17: 10), у левого локтя — стеклянная бусина (рис. 17: 13) и пронизь из свернутой в трубочку бронзовой пластины (рис. 17: 12), а также бронзовое орнаментированное зеркало (рис. 17: 14). В районе запястий находились бронзовые браслеты (рис. 17: 19, 20), среди фаланг пальцев — перстни (рис. 17: 15—17). У запястья



Рис. 17. Могила 824. План погребений.



Рис. 18. Могила 824. Находки.

правой руки лежало лепное керамическое пряслице (рис. 17: 18). В районе берцовых костей зачищены ряды многочисленных бус (рис. 17: 22), которыми была расшита обувь или край одежды.

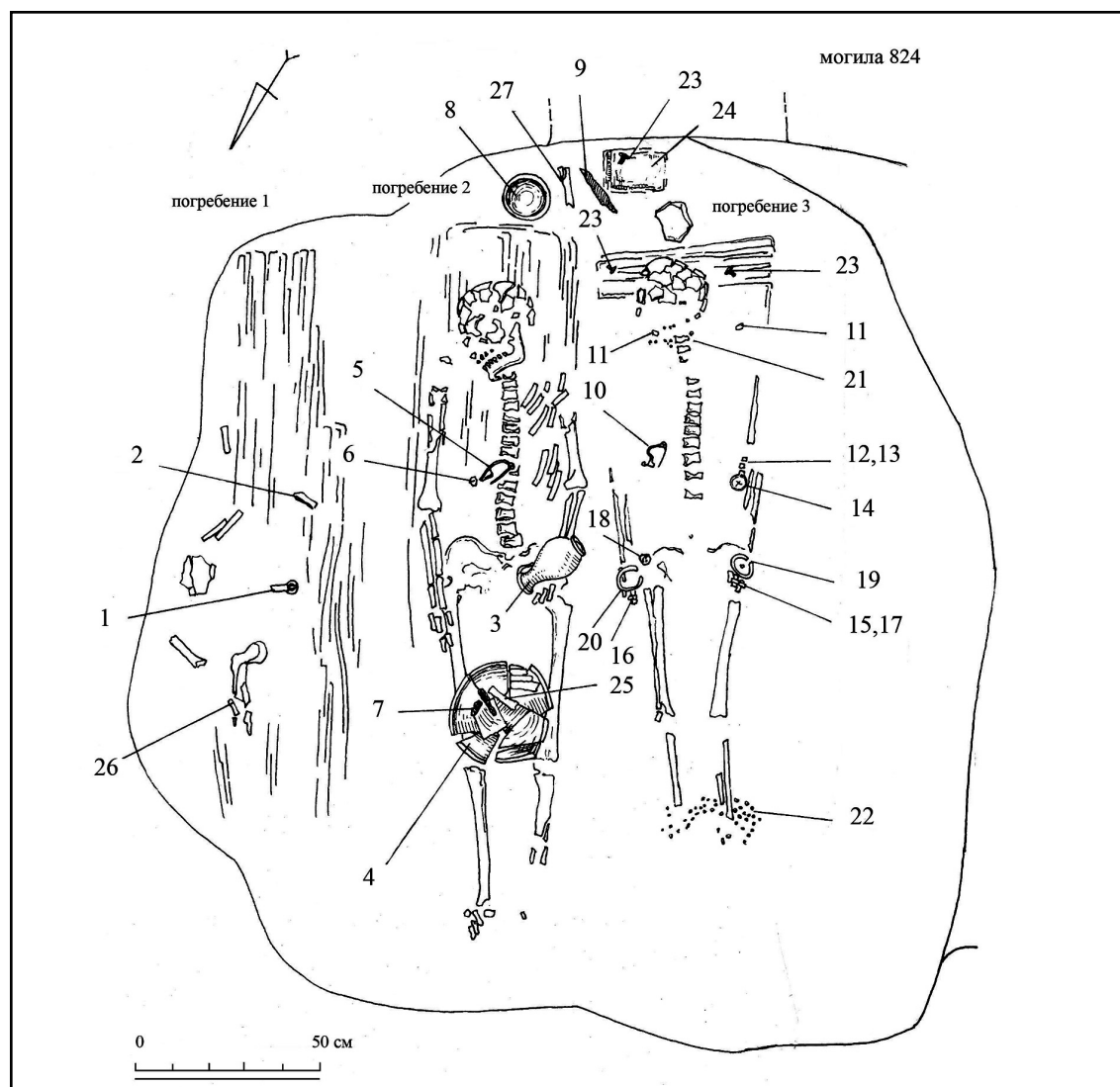
У юго-восточной стенки камеры, за головами погребенных зафиксировано скопление предметов, вероятнее всего, связанных с последним захоронением в могиле (погребение 3): краснолаковая тарелка (рис. 17: 8), железный нож (рис. 17: 9), кость животного (рис. 17:

27), остатки деревянной шкатулки (рис. 17: 24) и железный гвоздь (рис. 17: 23).

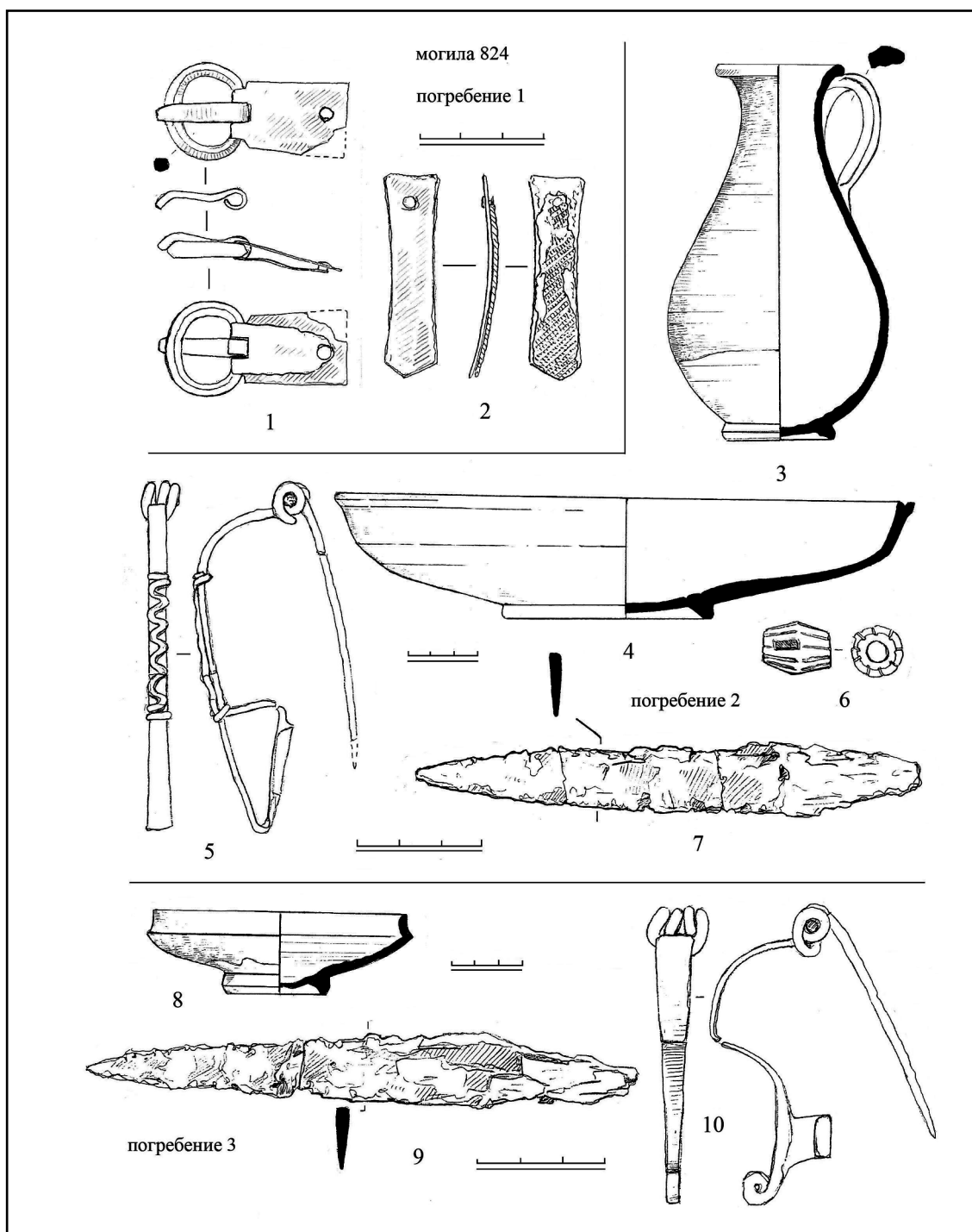
При просеивании грунта из засыпи погребальной камеры были обнаружены лепная фрагментированная курильница на ножке (рис. 19: 25) и бронзовая задвижка от шкатулки (рис. 19: 24).

Погребение 1.

1. Пряжка бронзовая с овальной, граненой рамкой, подвижным прогнутым язычком и пластинчатым прямоугольным щитком

№4. 2010



Рис. 19. Могила 824. Находки.

(рис. 18: 1). Тип П1 по В. Ю. Малашеву, датированному погребения с такими изделиями второй половиной II — первой половиной III в. н. э. (Малашев 2000: 195, 208, 209).

2. Наконечник ремня из расширяющейся в верхней и нижней части пластины (рис. 18: 2). Длина 5 см. Соответствует наконечникам типа VI (вариант 1) по И. Н. Храпунову, датированному комплексы с такими изделиями III в. н. э. (2008: 63, 67).

Погребение 2.

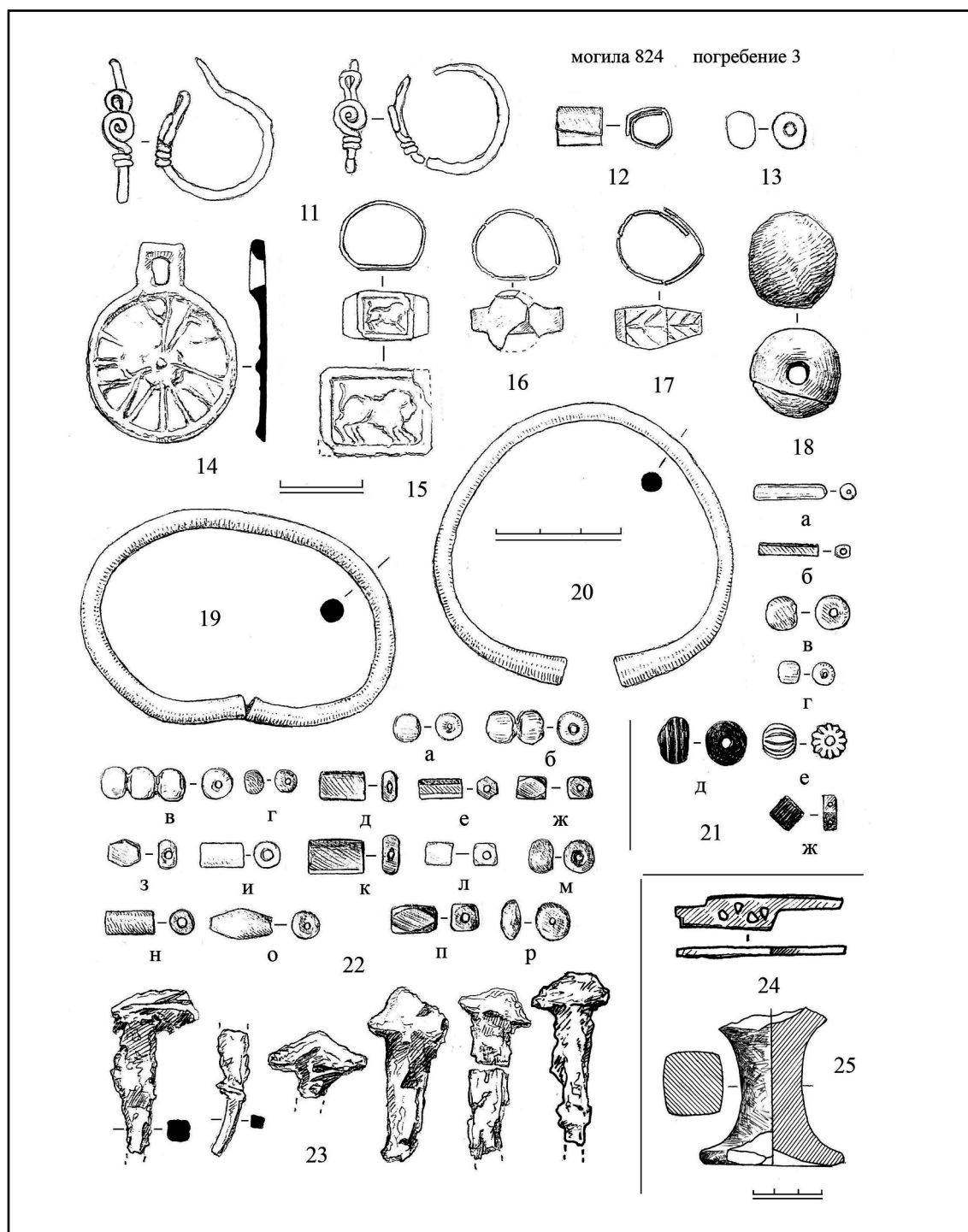
1. Кувшин узкогорлый грушевидный, краснолаковый (рис. 18: 3). Диаметр венчика 5 см, высота 16 см, диаметр поддона 4,5 см.

2. Тарелка краснолаковая (рис. 18: 4). Диаметр венчика 23,2 см, высота 5 см, диаметр поддона 9,3 см.

3. Фибула бронзовая с пластинчатой спинкой, украшенной проволочной «змейкой», с нижней тетивой и со свинцовым стержнем в пружине (рис. 18: 5). Высота 8,3 см. Относится к серии II, варианту 2

(Амброз 1966: 52) и аналогична фибуле из могилы 702 (см. выше).

4. Бронзовая литая усеченно-биконическая ребристая пронизь (1 экз.) (рис. 18: 6) типа 14 (Алексеева 1982: 24).

5. Нож железный (рис. 18: 7). Длина лезвия 9,4 см.

Погребение 3.

1. Тарелка краснолаковая с вертикальным бортиком (рис. 18: 8). Диаметр венчика 11 см, высота 3,5 см, диаметр поддона 4 см. Соответствует тарелкам типов III-Д-3 второй половины II — первой половины III в. н. э., но по изогнутости дна близка сосудам типа III-Д-4, бытовавшим только в первой половине III в. н. э. (Труфанов 1997: 189). Форма 4.2 по Д. В. Журавлеву, датированному ее в рамках II — первой половины III в. н. э. (Журавлев 2005: 146).

2. Фибула бронзовая с нижней тетивой, пластинчатой спинкой, завитком на конце пластинчатого приемника и со стержнем в пружине (рис. 18: 10). Высота 7,1 см. В типологии А. К. Амброза крупные фибулы с завитком на конце пластинчатого приемника (группа 13) с «мягко изогнутой спинкой» (вариант 7) датированы второй (?) половиной II—III в. н. э. (Амброз 1966: 46). Уточняя рамки их существования, В. Ю. Малашев отметил, что такие застежки характерны для южно-уральских и заволжских комплексов второй половины II — начала III в. н. э., но могут встречаться и в первой половине — середине III в. н. э. (Малашев, Яблонский 2008: 61, 62). Близкие датировки, по-видимому, следует использовать и в отношении крымских комплексов. Две железные фибулы с нижней тетивой и завитками найдены в крымском могильнике Нейзац — в комплексе (могила 115, южный подбой), отнесенном И. Н. Храпуновым ко II—III вв. н. э. (Храпунов 2005: 176, рис. 7: 9), а также в могиле 69 (Кропотов 2001: 175, рис. 4: 1). Пружинная конструкция, завиток на конце приемника, крупные размеры и плавно изогнутая спинка усть-альминской фибулы позволяют сравнивать ее с указанными застежками, но она отличается от них по резкому изгибу корпуса в средней части.

3. Нож железный (рис. 18: 9). Длина лезвия 9,5 см.

4. Серьги бронзовые, проволоочные, со щитком в виде спирального завитка (рис. 19: 11). Аналогичные изделия известны в гораздо более ранних комплексах, относящихся к I в. до н. э. — началу I в. н. э.: в склепе 9 (Кара-Тобе) (Внуков, Лагутин 2001: рис. 5, 22, 210) и в могиле 662 (Усть-Альма). Такие же серьги происходят из могилы 99 (Совхоз 10)

(Стржелецкий и др. 2005: табл. 14, 20), датировка которой по лучковой фибуле с нижней тетивой и сплошной обмоткой определяется в рамках второй половины II — первой половины III в. н. э. Похожие серьги, но с иначе закрепленным спиральным завитком, найдены в склепе второй половины III—IV в. н. э. из могильника у с. Дружное (Храпунов 2002: 67, рис. 80: 2, 3).

5. Зеркало бронзовое, орнаментированное, с боковой петлей (рис. 19: 14). Зеркала с таким радиально-лучевым орнаментом (вариант 3) в Крыму встречаются в основном в погребениях II — начала III в. н. э. (Труфанов 2007: 176). При этом массивные изделия, толстые в сечении, на мой взгляд, занимают более раннюю хронологическую позицию, с датировкой большинства находок в рамках конца I — середины II в. н. э., хотя отдельные экземпляры встречаются и в более поздних комплексах. Тонкие же зеркала существуют в течение всего II в. н. э., заходя в первую половину III в. н. э. (Труфанов 2007: 177).

6. Перстни бронзовые, пластинчатые (рис. 19: 15—17).

Перстень с накладным рельефным щитком прямоугольной формы с изображением льва (рис. 19: 15).

Перстень с круглым щитком (рис. 19: 16).

Перстень из согнутой пластины с заходящими концами, украшенный гравированным, схематичным изображением ветви (рис. 19: 17).

7. Браслеты бронзовые с расширенными концами (рис. 19: 19, 20). Диаметр 5,6—6,3 см, диаметр деформированного браслета от 4,0 до 6,5 см.

8. Пряслице лепное, сферическое (рис. 19: 18). Диаметр 2,0 см, высота 2,3 см.

9. Гвозди железные (рис. 19: 23).

10. Курильницы лепной нижняя часть (рис. 19: 25). Диаметр дна 6,2 см, сохранившаяся высота 7,0 см.

11. Бронзовая задвижка от шкатулки (рис. 19: 24).

12. Бусы:

Округлые из глухого красного стекла (16 экз.) типа 3 (Алексеева 1978: 63) (рис. 19: 22м).

Округлая из глухого белого стекла (1 экз.) типа 2 (Алексеева 1978: 63) (рис. 19: 13).

Округлая из прозрачного лилового стекла (1 экз.) типа 4 (Алексеева 1978: 63) (рис. 19: 22г).

Цилиндрические из белого глухого стекла (6 экз.) типа 55 (Алексеева 1978: 67) (рис. 19: 22и).

№4. 2010



Рис. 20. Могилы 823 и 825. План, разрез. План погребения в могиле 825.

Цилиндрические из красного глухого стекла (140 экз.) типа 57 (Алексеева 1978: 67) (рис. 19: 22н).

Призматические из красного глухого стекла (28 экз.) типа 117 (Алексеева 1978: 70) (рис. 19: 22к).

Призматические из прозрачного темно-зеленого стекла (46 экз.) типа 122 (Алексеева 1978: 70) (рис. 19: 22д, е).

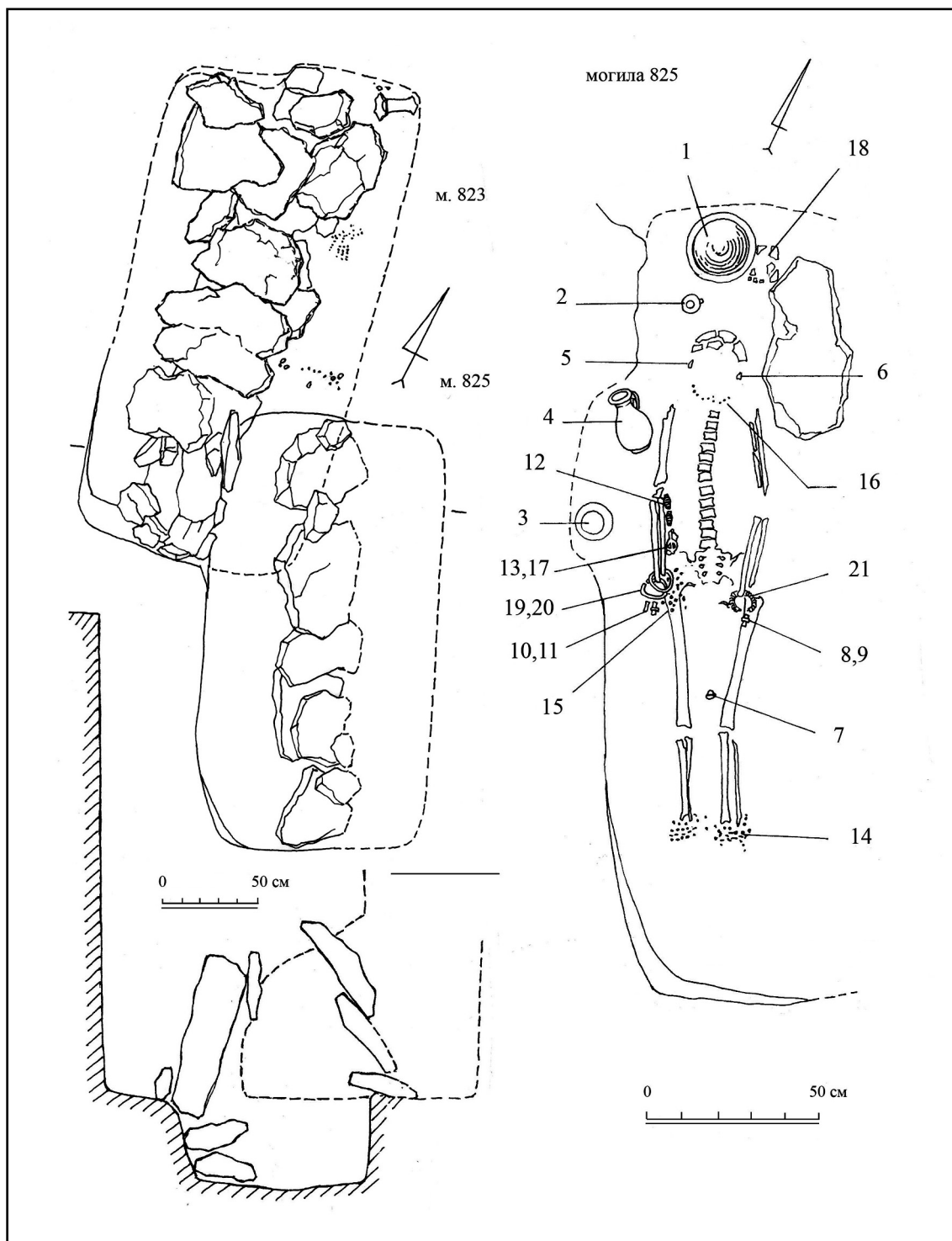
Веретеновидная из глухого синего стекла (1 экз.) (рис. 19: 22о), близкая изделиям типов 51 и 52<sup>18</sup>.

<sup>18</sup> У Е. М. Алексеевой тип 51 — прозрачные из грязно-синего стекла, тип 52 — из глухого серого-голубого (Алексеева 1978: 66).

В форме удлиненного параллелепипеда из прозрачного синего стекла (1 экз.) типа 109 (Алексеева 1978: 69) (рис. 19: 21б).

В форме неправильного четырнадцатигранника из глухого оранжевого стекла (1 экз.) типа 130 (Алексеева 1978: 70) (рис. 19: 22л).

В виде четырнадцатигранников и неправильных четырнадцатигранников из прозрачного зеленого стекла (20 экз.) типов 131 и 137 (Алексеева 1978: 70) (рис. 19: 22ж).

В виде четырнадцатигранников из прозрачного синего стекла (5 экз.) типа 134 (Алексеева 1978: 70) (рис. 19: 22п).

В виде четырнадцатигранника из красного глухого стекла (1 экз.) типа 127 (Алексеева 1978: 70) (рис. 19, 22з). Форма бусины искажена.

Округлые и поперечно сжатые из прозрачного стекла с металлической прокладкой (одиночные — 22 экз., нерасчлененные сдвоенные — 2 экз., строенная — 1 экз.) типа 1-б (Алексеева 1978: 29, 30) (Рис. 19, 21г, 22а, б, в).

Длинная цилиндрическая пронизь из прозрачного стекла с металлической прокладкой (1 экз.) типа 33 (Алексеева 1978: 33) (рис. 19: 21а).



Рис. 21. Могила 825. Находки.

№4. 2010

Округлая бусина из глухого черного стекла со спиральными витками желтой нити<sup>19</sup> (рис. 19: 21д).

Округло-ребристая из «египетского фаянса» (1 экз.) типа 16-б (Алексеева 1975: 33, 34) (рис. 19: 21е).

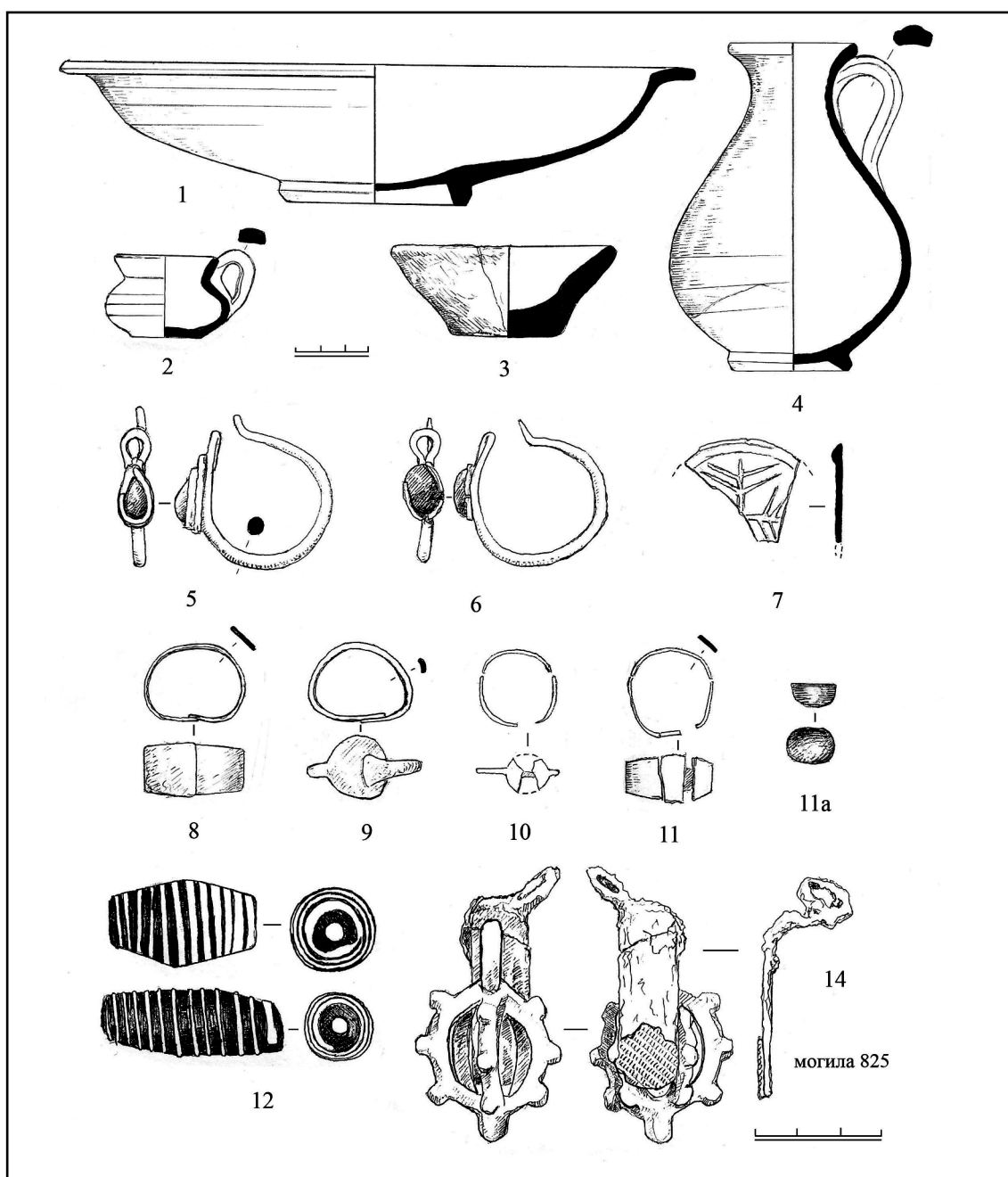
Усеченно-биконические поперечно сжатые из сердолика (20 экз.) типа 8 (Алексеева 1982: 17) (рис. 19: 22р).

Янтарная округлая и поперечно сжатая (1 экз.) типа 5 (Алексеева 1978: 24) (рис. 19: 21в).

Ромбовидные пронизи из гагата с двумя каналами отверстий (14 экз.) типа 37 (Алексеева 1978: 15, 16) (рис. 19: 21ж).

Дата: около середины III в. н. э.

**Могила 825**, подбойная (рис. 20). Обнаружена при исследовании могилы 823, причем камера могилы 825 «перекрывала» южную часть подбоя могилы 823. На этом участке стенкой подбоя могилы 825 фактически служили закладные плиты могилы 823. Уровень дна подбоя могилы 823 расположен на 0,40—0,50 м выше уровня дна подбоя могилы 825. Входная яма могилы 825 не исследовалась, ее контуры на чертеже очерчены пунктиром гипотетически. Подбой вырублен в ЮЗЗ стенке ямы, его предположительные размеры 2,30×0,50—0,60 м (СЗ стенка подбоя не прослеживалась, так как он был сооружен в засыпи подбоя могилы 823, образовавшейся вследствие обвала свода). С СВВ стороны от подбоя располагались закладные плиты, защищенные с внутренней стороны.

На дне подбойной камеры было обнаружено захоронение взрослой женщины, погребенной в вытянутом положении на спине, головой на ССЗ, руки вытянуты вдоль тела, кисть левой руки на бедре.

В ССЗ части подбоя, у головы погребенной найдены: фрагменты железной прямоугольной накладки от замка шкатулки (рис. 20: 18), железный ключ (рис. 20: 17), краснолаковая тарелка (рис. 20: 1) и миниатюрный краснолаковый кубок (рис. 20: 2), по бокам от черепа — две бронзовые серьги со вставками из синего стекла в обрамлении серебряных пластинок (рис. 20: 5), в районе шеи — гагатова и стеклянные бусы (рис. 20: 16). У правого предплечья погребенной находился краснолаковый кувшин (рис. 20: 4), у локтя — лепная, опрокинутая кверху дном плоская (рис. 20: 3). На правом запястье зачищены два бронзовых

браслета (рис. 20: 19, 20), здесь же — гагатова и стеклянные бусы (рис. 20: 15), на левом запястье — железный браслет (рис. 20: 21). Среди фаланг пальцев правой руки обнаружены два бронзовых перстня (рис. 20: 10, 11), у левой руки зачищены также два бронзовых перстня (рис. 20: 8, 9). Между берцовыми костями зафиксирован фрагмент орнаментированного бронзового зеркала (рис. 20: 7), а в области ног — скопление стеклянных бус (рис. 20: 14).

Скопление предметов у правого локтя погребенной, по-видимому, представляло собой комплект амулетов, состоящий из двух крупных стеклянных полихромных пронизей (рис. 20: 12), бронзовой ажурной сферической подвески и прикипевшего к ней железного пластинчатого предмета с остатками ткани (рис. 20: 14).

1. Кувшин краснолаковый узкогорлый, с грушевидным туловом (рис. 21: 4), того же типа, что и сосуд из могилы 631 (см. выше). Диаметр венчика 5,5 см, высота 13,8 см, диаметр поддона 5,2 см.

2. Тарелка краснолаковая с горизонтально отогнутым венчиком (рис. 21: 1). Диаметр венчика 26,7 см, высота 5,9 см, диаметр поддона 7,7 см. Относится к сосудам формы 6.3 по Д. В. Журавлеву, датировавшему их «серединой II — началом (первой половиной?) III в. н. э.» (2007: 368, 369). Такие же тарелки известны в Танаисе, в том числе в комплексе, «законсервированном» в конце II — начале III в. н. э., и (с монетами Инифимея (234—238 гг. н. э.)) в помещении, разрушенном в середине III в. н. э. (Арсеньева, Науменко 1992: рис. 54: 1; 56: 3). На мой взгляд, в погребениях Крымской Скифии подобные тарелки встречены в основном с вещами, диагностирующими первую половину — середину III в. н. э.<sup>20</sup> В могиле 18 (19)<sup>21</sup> (Бельбек IV) такая тарелка найдена с монетой начала III в. н. э. Формально близкие тарелки, отличающиеся зачастую лишь особенностями

<sup>20</sup> В могиле 3 (Битак) с лучковой фибулой с фигурной обмоткой, в могилах 133-а и 552 (Усть-Альма) с лучковыми фибулами со сплошной обмоткой, в могилах 295 и 722 (Усть-Альма) с кувшинами первой половины III в. н. э., в могиле 9 (Суворово) с лучковой фибулой 5-го варианта и шарнирным браслетом полихромного стиля середины — второй половины III в. н. э. (Зайцев 1997: рис. 58, 9).

<sup>21</sup> Двойной номер могилы приведен из-за того, что в публикации она обозначена и как № 18 (в таблице), и как № 19 (в подписях к рисункам) (Гущина 1974: 54, 133), о чем упоминалось выше. В статье Д. В. Журавлева могила обозначена под номером 19 (Журавлев 2007: 402).

<sup>19</sup> Близка типу 211 (округлые из коричневого стекла с белой нитью) и типу 212-б (бочковидные из черного стекла с желтой нитью) (Алексеева 1978: 44).



Рис. 22. Могила 825. Находки.

ми формовки и лакового покрытия, бытуют и в IV в. н. э.

3. Кубок краснолаковый, плоскодонный (рис. 21: 2). Диаметр венчика 4,4 см, высота 3,5 см, диаметр дна 3,0 см.

4. Чашка лепная, усеченно-коническая (рис. 21: 2). Диаметр венчика 9,6 см, высота 3,8 см, диаметр дна 4,9 см.

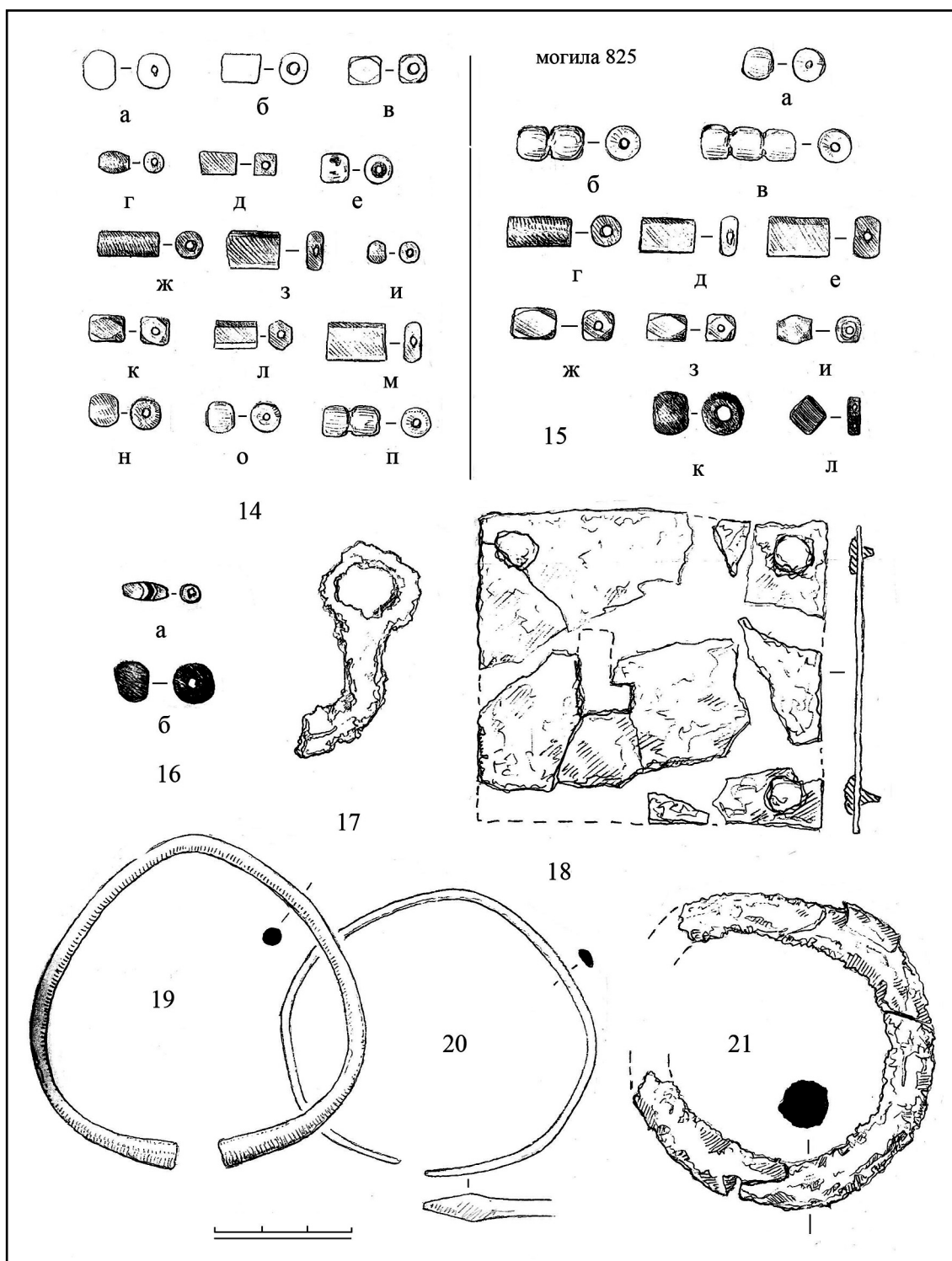
5. Серьги бронзовые, проволочные, со стеклянными (овальной и каплевидной) вставками в серебряном обрамлении (рис. 21: 5, 6).

6. Фрагмент орнаментированного зеркала-подвески (рис. 21: 7).

7. Перстни бронзовые пластинчатые (рис. 21: 8, 11), а также перстни с пластинчатыми щитками (рис. 21: 9, 10). Возможно, сте-

№4. 2010

клянная вставка (рис. 21: 11а) украшала один из этих перстней.

8. Подвеска бронзовая ажурная, сферической формы, с прикипевшим к ней железным предметом с остатками ткани (рис. 21: 14). Тип 2 (вариант «а») по Л. А. Рыжовой, датируемый в пределах первой половины II — середины III в. н. э. (Рыжова 2005: 283, 284).

9. Браслет бронзовый с утолщенными концами (рис. 22: 19).

10. Браслет бронзовый с окончанием в виде змеиных голов (рис. 22: 20).

11. Браслет железный (рис. 22: 21).

12. Детали шкатулки: железная прямоугольная накладка и ключ (рис. 22: 17, 18). Деревянные шкатулки с прямоугольными накладками появляются в варварских погребениях Крыма где-то в границах последней трети I в. н. э. и, начиная с этого времени, являются едва ли не обязательным атрибутом женских захоронений. Большая часть учтенных комплексов датируется II в. н. э. и первой половиной III в. н. э.<sup>22</sup>

13. Бусы:

Округлая из глухого белого стекла (1 экз.) типа 2 (Алексеева 1978: 63) (рис. 22: 14а).

Округлые из глухого красного стекла (2 экз.) типа 3 (Алексеева 1978: 63) (рис. 22: 14и).

Округлая и поперечно сжатая из глухого оранжевого стекла (1 экз.) типа 7 (Алексеева 1978: 64) (рис. 22: 14е).

Округлые из прозрачного сизо-зеленого стекла (2 экз.) типа 11 (Алексеева 1978: 64) (рис. 22: 14н).

Цилиндрические из белого глухого стекла (4 экз.) типа 55 (Алексеева 1978: 67) (рис. 22: 14б).

Цилиндрические из красного глухого стекла (159 экз.) типа 57 (Алексеева 1978: 67) (рис. 22: 14ж, 15г).

Призматические из красного глухого стекла (6 экз.) типа 117 (Алексеева 1978: 70) (рис. 22: 14з, 15д).

Призматические из прозрачного темно-зеленого стекла (21 экз.) типа 122 (Алексеева 1978: 70) (рис. 22: 14м).

Призматические из прозрачного лилового стекла (2 экз.) типа 118 (Алексеева 1978: 70) (рис. 22: 15е).

В форме параллелепипеда из красного глухого стекла (1 экз.) типа 104 (Алексеева 1978: 69) (рис. 22: 14д).

В виде четырнадцатигранников и неправильных четырнадцатигранников из прозрачного зеленого стекла (35 экз.) типов 131 и 137 (Алексеева 1978: 70) (рис. 22: 14к, 15ж).

В виде четырнадцатигранника из прозрачного лилового стекла (1 экз.) (рис. 22, 15з).

В виде неправильного четырнадцатигранника из белого стекла (1 экз.) типа 137 (Алексеева 1978: 70, 71) (рис. 22: 14в).

В виде четырнадцатигранника из красного глухого стекла (2 экз.) типа 127 (Алексеева 1978: 70) (рис. 22: 15и). Форма бус искажена<sup>23</sup>.

Удлиненная бочковидная из красного глухого стекла (1 экз.) типа 22 (Алексеева 1978: 65) (рис. 22: 14г).

Округлые и поперечно сжатые из прозрачного стекла с металлической прокладкой (одиночные — 24 экз., нерасчлененные сдвоенные — 5 экз., строенная — 1 экз.) типа 1-б (Алексеева 1978: 29, 30) (рис. 22: 14 о, п, 15а, б, в).

Бочковидные бусы из глухого черного стекла, покрытые спиральными витками на слоенной сверху белой нити (2 экз.) типа 212-а (Алексеева 1978: 44) (рис. 22: 12).

Веретеновидные бусы из голубого стекла с тройной бело-красной поперечной полосой (23 экз.) типа 168 (Алексеева 1978: 42) (рис. 22: 16а).

Бочковидные и поперечно сжатые бусы из гагата (3 экз.) типа 9-а (Алексеева 1978: 12) (рис. 22: 15 к, 16б).

Ромбовидная пронизь из гагата с двумя каналами отверстий (1 экз.) типа 37 (Алексеева 1978: 15, 16) (рис. 22: 15к).

Дата: около середины III в. н. э.

**Склеп 828.** Выявлен в процессе исследования могилы 824, когда стало ясно, что при ее сооружении была использована камера более раннего погребального сооружения — склепа продольно-осевой конструкции.

<sup>22</sup> Например, могила 223 (Бельбек IV) по светлоглиняной узкогорлой амфоре типа Шелов-С (Ахмедов, Гущина, Журавлев 2001: рис. 8); погребение 10 из склепа 424-б (Усть-Альма) по шарнирной броши с ромбическим щитком, украшенным эмалью; могила 566 (Усть-Альма) по лучковой фибуле с фигурной обмоткой, тарелке типа III-Г-3 и браслету со змеиными головками типа VI-Б; могила 568 (Усть-Альма) по зеркалу-подвеске и тарелке типа III-Д-1; могила 12 (Левадки) по краснолаковой посуде первой половины III в. н. э. (Храпунов, Стоянова, Мульд 2001: рис. 16; 17); могила 59 (Нейзац) по двухсоставной лучковой фибуле (Храпунов 1999: рис. 2: 8).

<sup>23</sup> Е. М. Алексеева упоминает комплекс первой половины III в. н. э. из Танаиса с двенадцатью аналогичными бусами, отличающимися «своеобразными очертаниями» от прочих экземпляров данного типа (Алексеева 1978: 70).



Рис. 23. Могила 845. План, разрез, план погребения, находки.

В перемешанном слое, мощностью до 0,10 м, лежавшем непосредственно на дне камеры склепа (под погребениями могилы 824), были найдены несколько мелких фаянсовых бус, гагатова бусина, фрагмент бронзового зеркала с боковой петлей и обломок бронзового перстня со стеклянной вставкой. Данные находки с большой долей вероятности можно соотнести со временем функционирования склепа 828, до его разграбления и начала использования камеры под захоронения могилы

824. Предположительная дата функционирования склепа: первая половина II в. н. э.

**Могила 845**, грунтовая с заплечиками и каменным перекрытием (рис. 23). Ориентирована по линии СЗ-ЮВ. ЮВ угол могилы не сохранился, обрушившись вместе со сводом находящейся ниже камеры склепа 750. Зафиксированные размеры 1,5×1,0 м, на уровне дна — 1,3×0,8 м, глубина 0,7 м. Костяк не сохранился.

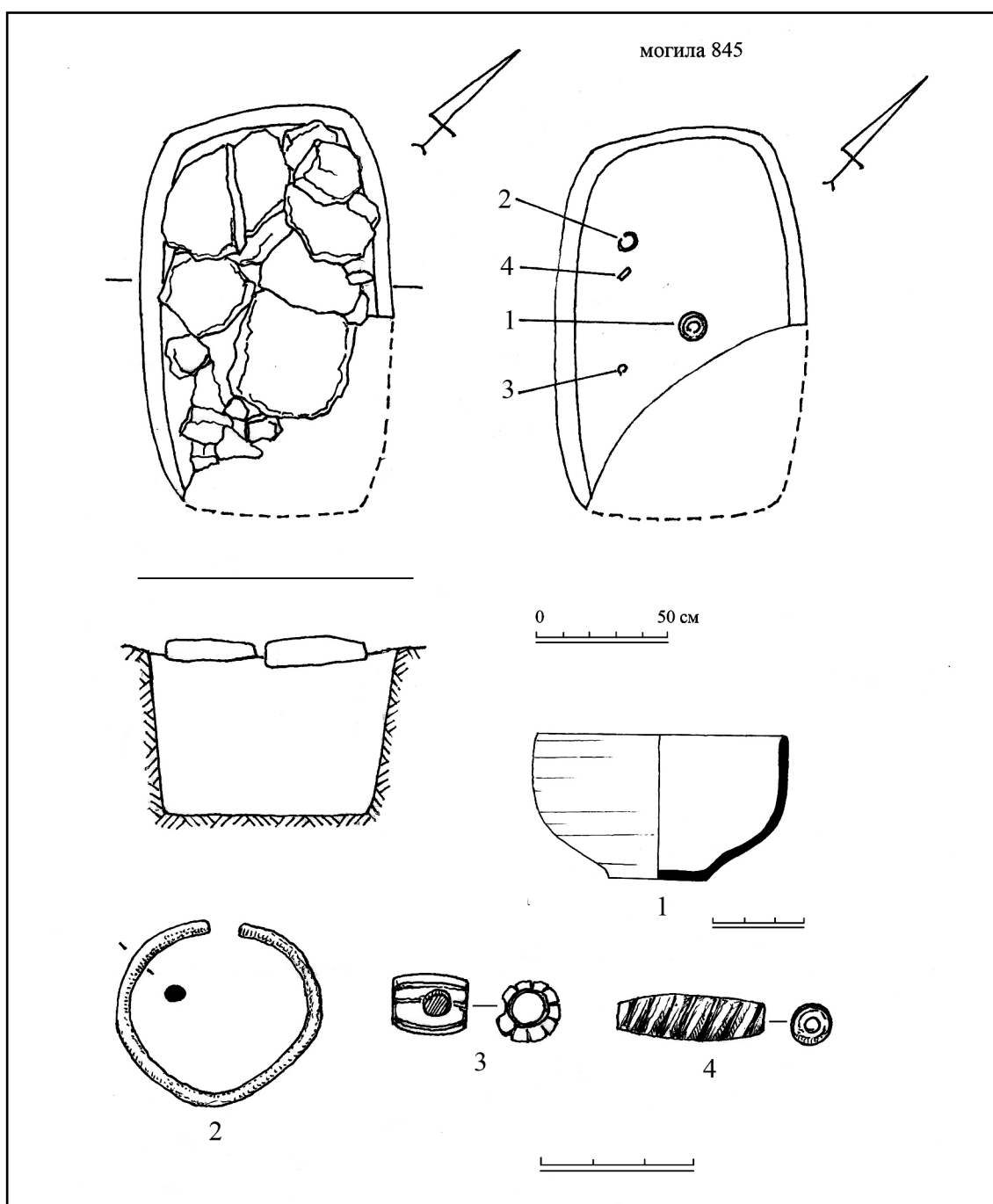
№4. 2010

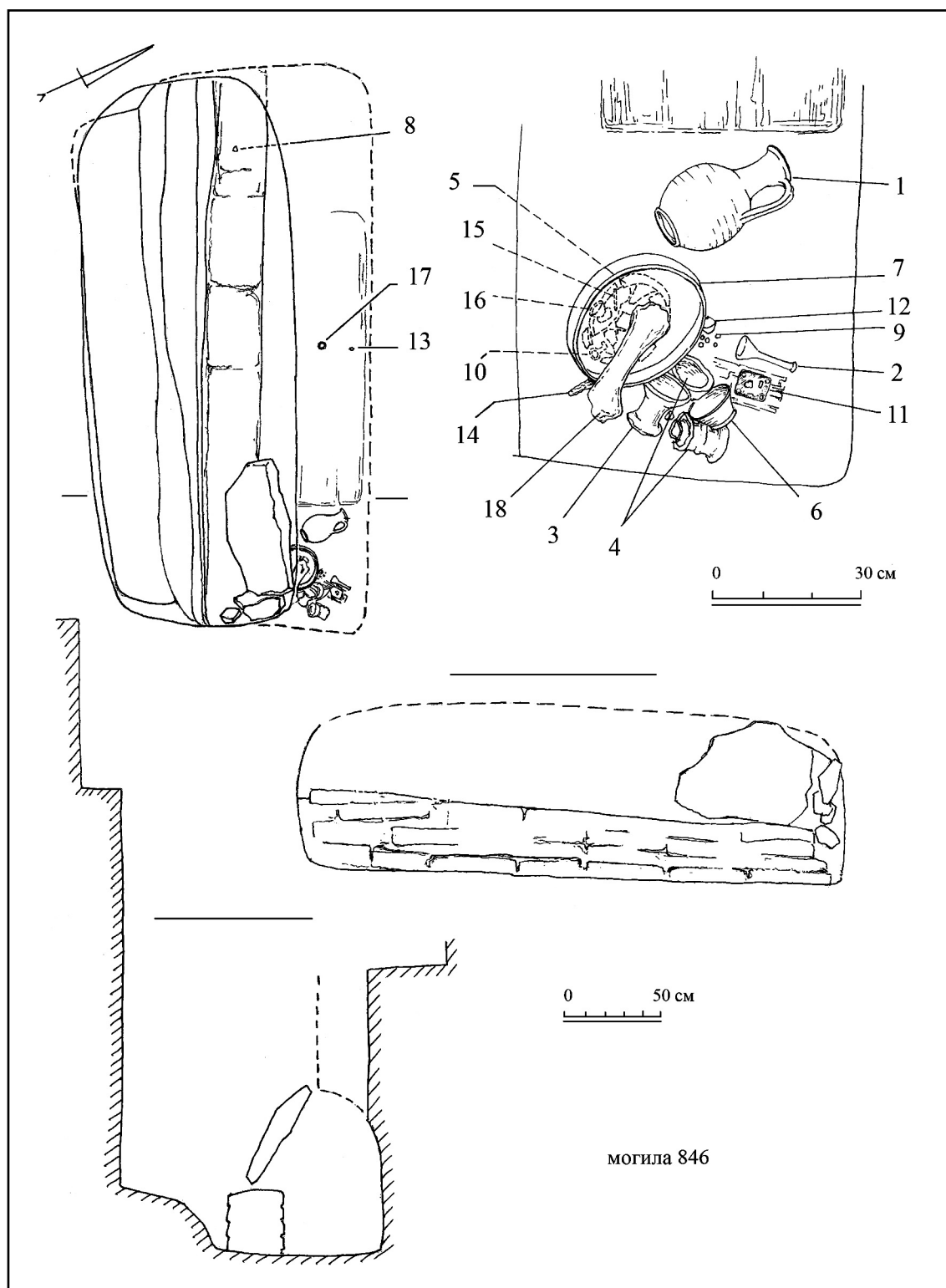

**Рис. 24.** Могила 846. План, разрез, фасировка сырцової стенки, план расположения предметов в юго-восточной части подбойной камеры.

На дне могилы найдены краснолаковая чашка (рис. 23: 1), бронзовый миниатюрный браслет (рис. 23: 2), стеклянная (рис. 23: 4) и бронзовая (рис. 23: 3) пронизи. Судя по диаметру браслета (3,9 см) и предполагаемой

длине могильной ямы, в могиле было совершено погребение ребенка.

1. Краснолаковая плоскодонная чашка (рис. 23: 1). Диаметр венчика 8,5 см, высота 4,6 см, диаметр дна 2,7 см.



Рис. 25. Могила 846. Находки.

2. Браслет бронзовый с неутолщенными концами (рис. 23: 2). Диаметр 3,0—3,5 см. Однотипный браслет найден в могиле 847.

3. Бусы:

Стеклянная полихромная веретенообразная бусина (рис. 23: 4) (1 экз.).

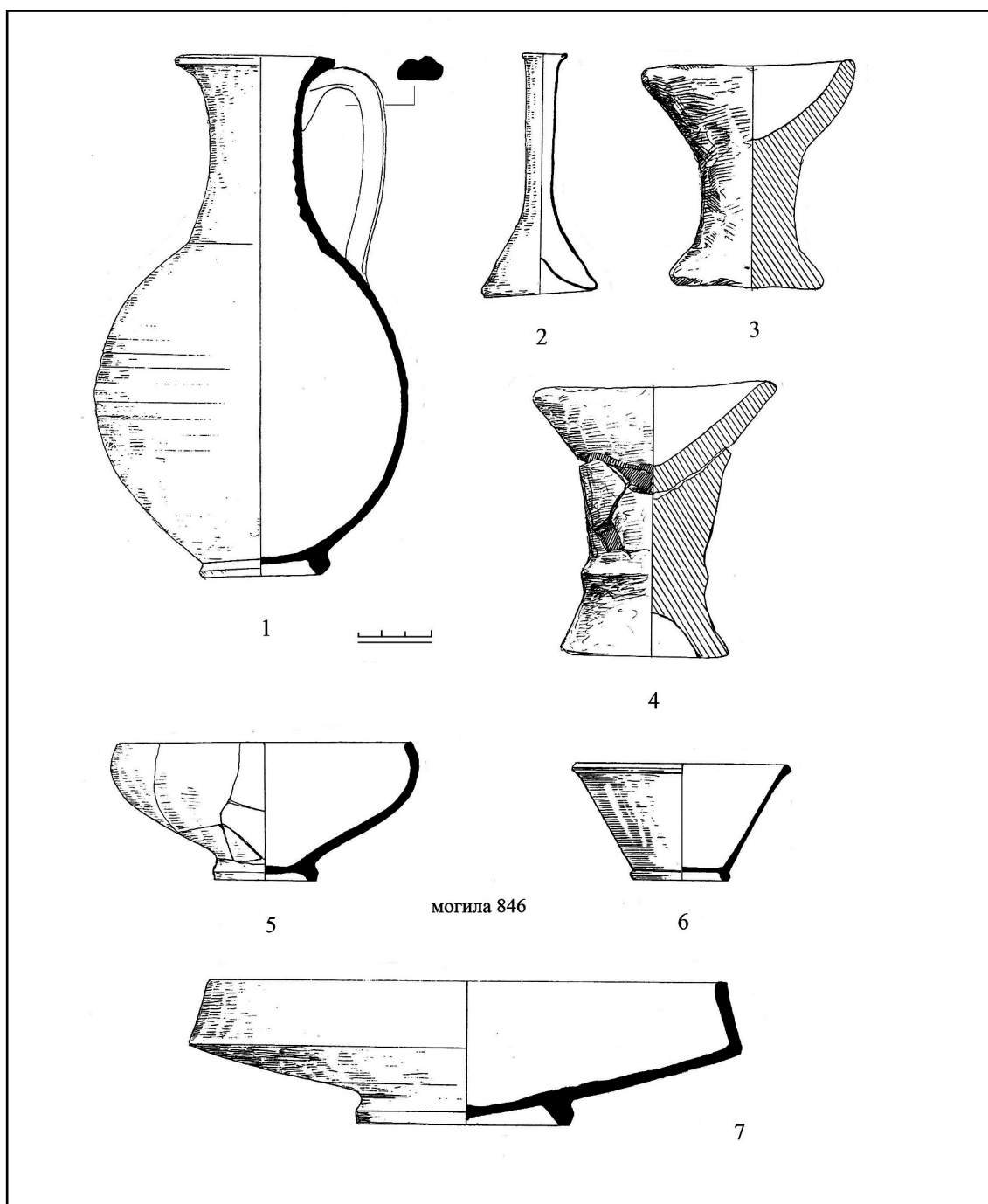
Бронзовая литая усеченно-биконическая ребристая пронизь (рис. 23: 3) (1 экз.) типа 14 (Алексеева 1982: 24).

Дата: вторая половина II — первая половина III в. н. э.

**Могила 846**, подбойная (рис. 24). Обнаружена на глубине 0,9 м по пятну заполнения входной ямы, выделявшемуся на горизонте слоя гальки и суглинка. Входная яма, размерами 2,80×1,10 м, ориентирована по линии СЗЗ-ЮВВ. В нижней части ее стенки была зафиксирована ступень, высотой 0,25—0,30 м, шириной 0,30—0,40 м. Подбой размерами 3,00×0,50—0,60 м расположен с ССВ стороны от входной ямы. Он был отделен от входной ямы кладкой из сырцовых кирпичей, уложенных в четыре ряда.

№4. 2010

Размеры кирпичей 0,40×0,33—0,35×0,08 м. Высота сырцовой кладки 0,35—0,40 м, ширина 0,26—0,30 м. В ССВ углу входной ямы, поверх сырцовой кладки установлена известняковая плита, размерами 0,70×0,60×0,10 м, укрепленная четырьмя более мелкими обломками известняка. Общая высота заклада (сырцовый стенки и плиты) в восточной части составляет 0,90 м.

При выборке грунта в нижней части заполнения входной ямы найдена фаланга пальца ноги взрослого человека и обломок бронзового зеркала. Второй обломок этого же зеркала обнаружен при разборке сырцовый стенки (рис. 24: 8).

На дне подбоя зафиксированы следы деревянного дощатого гроба шириной 0,50 м. Длина гроба прослежена по остаткам древесного тлена до 1,50 м, но, вероятно, его полная длина была больше — до 2,00 м. Костных останков в подбое обнаружено не было. В центральной части подбоя, в границах контуров древесного тлена, найдены бронзовый перстень со стеклянной вставкой (рис. 24: 13) и бронзовое кольцо (рис. 24: 17).

За пределами гроба, у ЮЮВ стенки подбоя, зачищена компактно расположенная группа погребального инвентаря: две лепные курильницы (рис. 24: 3, 4), бронзовая чашка (рис. 24: 6), краснолаковый кувшин (рис. 24: 1), краснолаковая тарелка (рис. 24: 7) с лежащей внутри костью животного (рис. 24: 18) и железным ножом (рис. 24: 14). Под тарелкой находились обломки краснолаковой чашки (рис. 24: 5) со следами румян на внутренних стенках, бронзовый ключ от шкатулки (рис. 24: 10), железное шило (рис. 24: 15) и ножка стеклянного сосуда (рис. 24: 16), использованная вторично. Рядом находились бронзовые детали деревянной шкатулки (рис. 24: 11), стеклянный бальзамарий (рис. 24: 2), лепное пряслице (рис. 24: 12) и скопление стеклянных бусин (рис. 24: 9).

1. Кувшин узкогорлый со сферическим туловом, краснолаковый (рис. 25: 1). Диаметр венчика 6,0 см, высота 22,0 см, диаметр поддона 5,5 см. Кувшины этой же формы найдены в могилах 5 и 22 некрополя у с. Курское с вещами первой половины — середины III в. н. э. (Труфанов, Колтухов 2003: рис. 6: 1; Труфанов 2004: рис. 11: 6).

2. Тарелка краснолаковая (рис. 25: 7) того же типа, что и в могиле 702. Диаметр венчика 22,4 см, высота 6,2 см, диаметр поддона 9,2 см.

3. Чашка краснолаковая (рис. 25: 5). Диаметр венчика 12,2 см, высота 5,6 см, диаметр поддона 4,3 см.

4. Курильницы лепные (рис. 25: 3, 4).

5. Чашка бронзовая (рис. 25: 6). Диаметр венчика 9,0 см, высота 5,0 см, диаметр поддона 4,0 см.

6. Бальзамарий стеклянный (рис. 25: 2). Диаметр венчика 1,9 см, высота 9,8 см, диаметр дна 4,9 см. По мнению исследователей, такие сосуды (тип I-2-Д) существовали от начала II до начала IV в. н. э., но более всего были распространены от середины II до середины III в. н. э. (Кунина, Сорокина 1972: 160).

7. Нижняя часть стеклянного сосуда на высоком поддоне (рис. 26: 16). Диаметр 4,3 см. Известной мне формой стеклянных сосудов на ножках являются канфары типа найденного в могиле 136 некрополя Совхоз 10 (Стржелецкий и др. 2005: табл. 18, 76) и датированного, по мнению Л. А. Рыжовой, II—III вв. н. э. (Рыжова 2003: 155, рис. 1, 2). Похожий канфар найден в могиле 12 (Кыз-Аул) (Гайдукевич 1959: рис. 80А, правый), которая по краснолаковой тарелке с насечками и клеймом может быть датирована последней третью I — первой половиной II в. н. э. Более поздние сосуды на ножках представлены близкими по форме рюмкообразными кубками типа найденного в склепе 4 Западного некрополя Херсонеса, встречающимися в комплексах III—IV вв. н. э., но наиболее характерными для IV в. н. э. (Рыжова 2003: 159, рис. 3: 2).

8. Зеркало орнаментированное, с боковой петлей, во фрагментах (рис. 26: 8).

9. Бронзовые детали шкатулки: прямоугольная накладка, ключ, задвижка, крепления (рис. 26: 10, 11).

10. Перстень бронзовый со стеклянной вставкой (рис. 26: 13).

11. Пряслице лепное, биконическое (рис. 26: 12).

12. Кольцо бронзовое (рис. 26: 17).

13. Шило железное (рис. 26: 15).

14. Ножка железного фрагмент (рис. 26: 14).

15. Бусы:

Округлая из глухого красного стекла (1 экз.) типа 3 (Алексеева 1978: 63) (рис. 26: 9а).

В форме параллелепипеда из прозрачного темно-зеленого стекла (1 экз.) типа 137 (соответствует бусам в виде четырнадцатигранника типа 131, но искривленным) (Алексеева 1978: 70, 71) (рис. 26: 9б).

Округлая из глухого белого стекла (1 экз.) типа 2 (Алексеева 1978: 63) (рис. 26: 9в).

Округлая и поперечно сжатая из прозрачного стекла с металлической прокладкой (1 экз.) типа 1 (Алексеева 1978: 29, 30) (рис. 26: 9г).



Рис. 26. Могила 846. Находки.

Призматическая из прозрачного темно-зеленого стекла (1 экз.) типа 122 (Алексеева 1978: 70) (рис. 26: 9д).

Цилиндрическая из белого глухого стекла (1 экз.) типа 55 (Алексеева 1978: 67) (рис. 26: 9е).

Цилиндрические из красного глухого стекла (3 экз.) типа 57 (Алексеева 1978: 67) (рис. 26: 9ж).

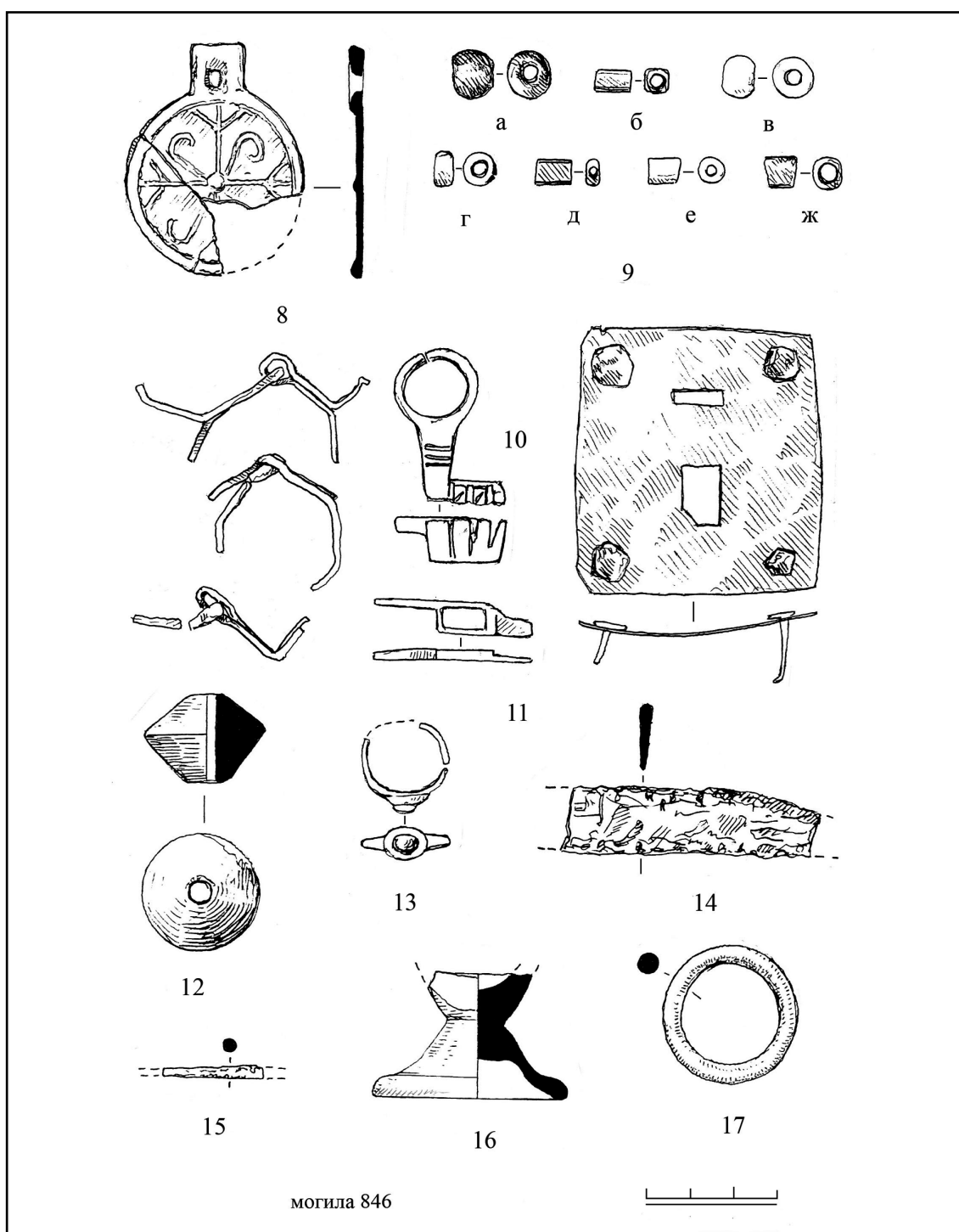
Дата: первая половина III в. н. э.

**Могила 847**, плитовая (рис. 27). Обнаружена по пятну заполнения могильной ямы, выявленному на глубине 0,60 м. Могильная яма, размерами 1,70×0,80 м, глубиной 1,10 м, ориентирована по линии С33-ЮВВ. Три стенки могилы (кроме ЮЮВ) были выложены вертикально поставленными плоскими обломками известняка. Поверх них располагались плиты перекрытия. Размеры могилы ниже уровня заплечиков 1,65×0,65 м, глубина

№4. 2010



Рис. 27. Могилы 847 и 848. План, разрез. Планы погребения в могиле 847.



Рис. 28. Могила 847. Находки.

0,30 м. При сооружении могилы 847 была частично нарушена более ранняя могила 848.

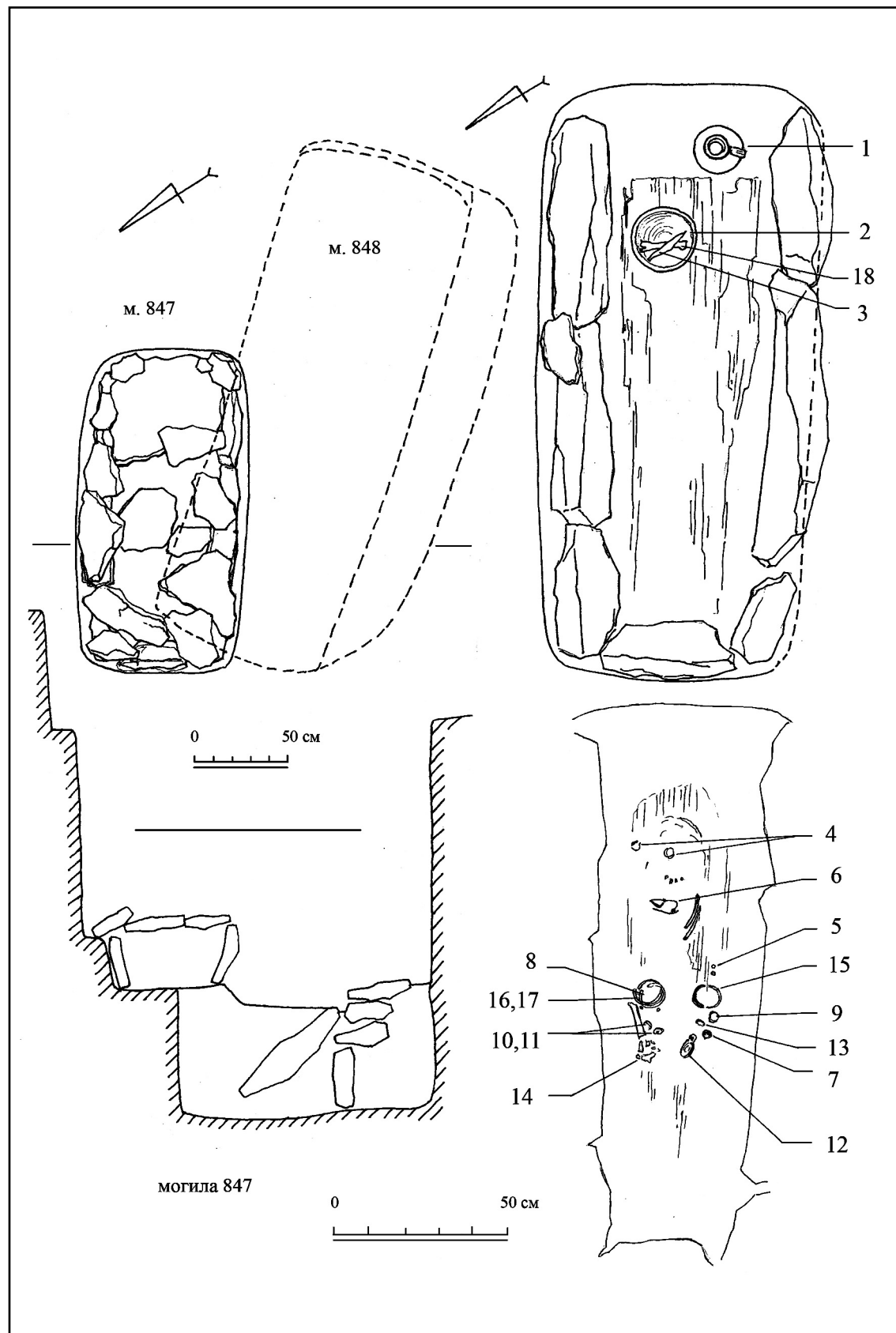
В могиле зачищены остатки деревянного дощатого гроба, с частично сохранившимся перекрытием, поверх которого стояла краснолаковая тарелка (рис. 27: 2) с костью животного (рис. 27: 18) и железным ножом (рис. 27: 3) внутри. За пределами гроба, в ЮЮВ части могилы стоял краснолаковый кувшин (рис. 27: 1). В гробу расчищено захо-

ронение девочки, погребенной в вытянутом положении на спине, головой на ЮЮВ. В области черепа найдены две бронзовые серьги со стеклянными вставками (рис. 27: 4), в районе груди — лучковая фибула (рис. 27: 6). На запястье левой руки зачищен бронзовый проволочный браслет (рис. 27: 15), рядом — стеклянные бусины (рис. 27: 5), пряслице (рис. 27: 7), крупная стеклянная пронизь (рис. 27: 13), бронзовое орнаментированное

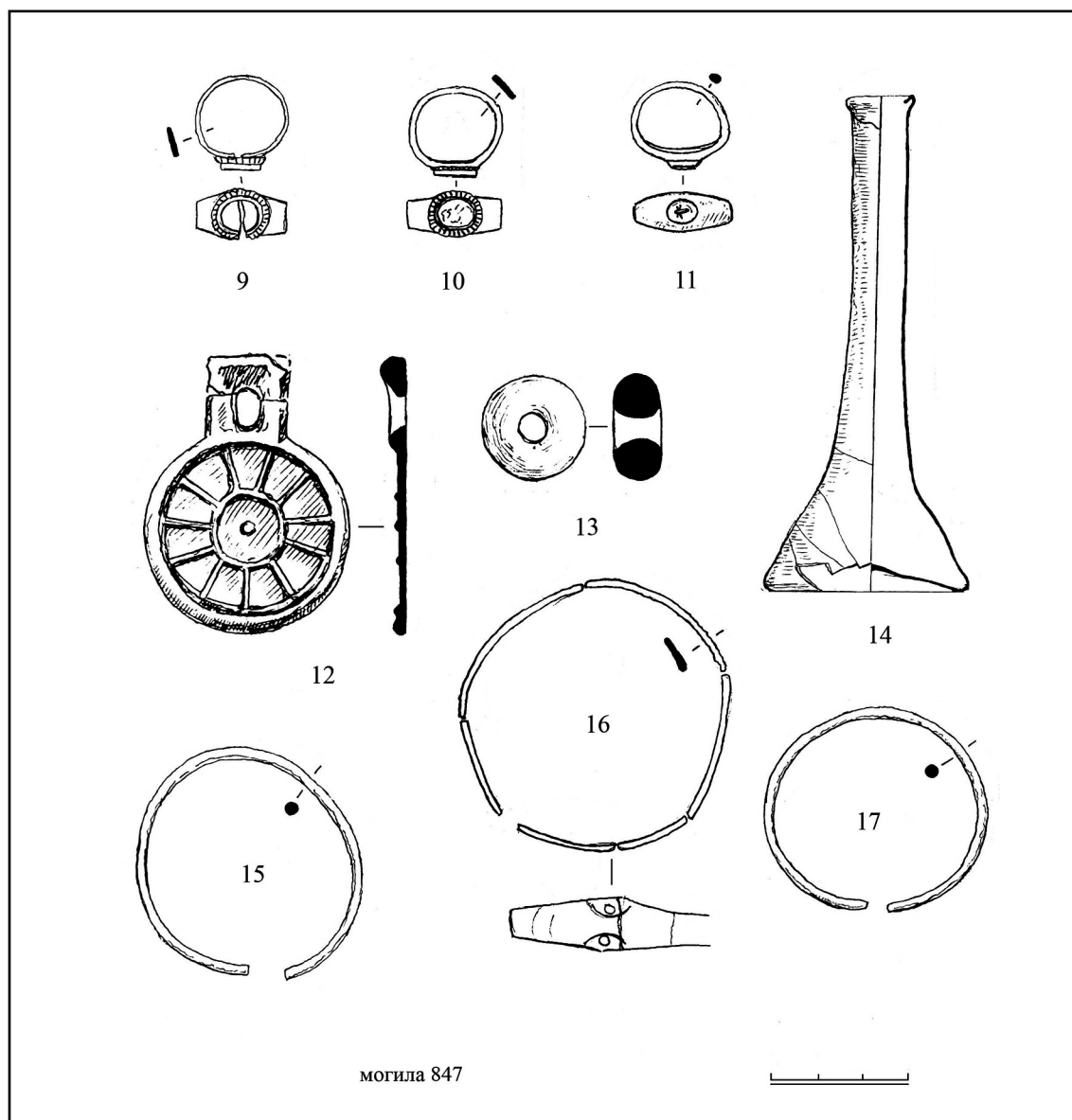

могила 847

**Рис. 29.** Могила 847. Находки.

зеркало-подвеска (рис. 27: 12) и перстень (рис. 27: 9). На запястье правой руки зафиксированы два бронзовых браслета — проволочный (рис. 27: 17) и пластинчатый (рис. 27: 16), рядом с ними — стеклянные и янтарные бусы (рис. 27: 8), два бронзовых перстня (рис. 27: 10, 11) и стеклянный бальзамарий (рис. 27: 14).

1. Кувшин краснолаковый (рис. 28: 1). Диаметр венчика 6 см, высота 14,8 см, диаметр поддона 4,5 см.

2. Тарелка краснолаковая с вертикальным бортиком (рис. 28: 2). Диаметр венчика 17,1 см, высота 4,1 см, диаметр поддона 7,3 см. По формальным признакам соответствует тарелкам типа III-Д-1, в основном встречающимся в комплексах II в. н. э.

(Труфанов 1997: 188) и сосудам формы 4.2 с более широкой датировкой, в пределах II — первой половины III в. н. э. (Журавлев 2005: 146).

3. Бальзамарий стеклянный (рис. 29: 14). Диаметр венчика 1,5 см, высота 10,7 см. Диаметр дна 4,5 см. Относится к сосудам типа I-2-Д, наиболее распространенным от середины II до середины III в. н. э. (Кунина, Сорокина 1972: 161).

4. Фибула бронзовая лучковая 5-го варианта (рис. 28: 6). Высота 6,7 см.

5. Перстни бронзовые пластинчатые с накладными щитками из белого металла и остатками стеклянных вставок (рис. 29: 9, 10).

6. Перстень бронзовый с каменной вставкой-геммой (рис. 29: 11).



Рис. 30. Могила 849. План, разрез, тарелка из могилы 849.

7. Серьги бронзовые проволочные с каплевидным щитком и стеклянными вставками (рис. 29: 4).

8. Пряслице биконическое, лепное (рис. 28: 7).

9. Зеркало бронзовое, орнаментированное, с боковой петлей (рис. 29: 12). Такие тонкие в сечении зеркала с радиально-лучевым орнаментом (вариант 3-Б) в Крыму встречаются в основном в погребениях II — начала III в. н. э. (Труфанов 2007: 177).

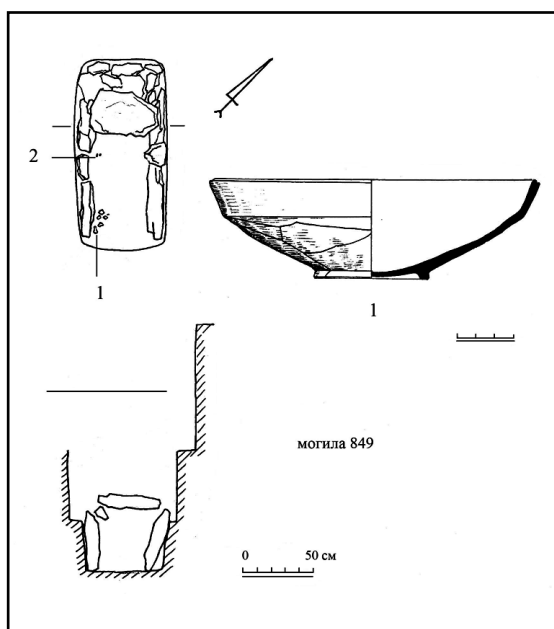
10. Браслеты бронзовые (2 экз.) с неутолщенными концами (рис. 29: 15, 17).

11. Браслет бронзовый, пластинчатый с окончаниями в виде змеиных головок (рис. 29: 16).

12. Нож железный с остатками деревянной рукояти (рис. 28: 3). Длина лезвия 9,5 см.

13. Бусы:

Крупная уплощенная пронизь из прозрачного стекла неопределенного цвета (1 экз.), близкая изделиям типа 32 (Алексеева 1978: 66) (рис. 29: 13).

Укороченная бочковидная из глухого синего стекла (1 экз.) типа 29 (Алексеева 1978: 65) (рис. 28: 8а).

В виде четырнадцатигранника из прозрачного зеленого стекла (2 экз.) типа 131 (Алексеева 1978: 70) (рис. 28: 8в).

Призматическая из прозрачного темно-зеленого стекла (1 экз.) типа 122 (Алексеева 1978: 70) (рис. 28: 8г).

В виде параллелепипеда из глухого оранжевого стекла (2 экз.) типа 107 (Алексеева 1978: 69) (рис. 28: 8б).

Веретеновидная из глухого красного стекла (1 экз.) типа 47 (Алексеева 1978: 66) (рис. 28: 8е).

В виде плоских дисков из глухого синего стекла (2 экз.)<sup>24</sup> (рис. 28: 5).

Пронизь из глухого красного стекла из перекрученного жгута (1 экз.) типа 156 (Алексеева 1978: 72) (рис. 28: 8д).

Удлиненные бугристые пронизь из стекла с металлической прокладкой (5 экз.) типа 20 (Алексеева 1978: 32) (рис. 28: 8ж).

Янтарная округлая и поперечно сжатая (1 экз.) типа 5 (Алексеева 1978: 24) (рис. 28: 8з).

Дата: первая половина III в. н. э.

**Могила 848** с заплечиками и каменным перекрытием, где роль заплечиков с юго-западной стороны выполняла каменная кладка. Мужское погребение. Дата: первая половина II в. н. э.

**Могила 849**, плитовая (рис. 30). Обнаружена на глубине 0,90 м по пятну засыпи ямы, состоящей из плотного суглинка и гальки. Могильная яма, размерами 1,35×0,65 м, глубиной 0,50 м, ориентирована по линии СЗ-ЮВ. Вдоль длинных стенок могилы стояли вертикально поставленные обломки известняка. Плиты перекрытия сохранились лишь в северо-западной части могилы, остальные были смещены при разграблении могилы в древности. Размеры могилы ниже уровня заплечиков 1,30×0,55 м, глубина 0,35 м. В нижней части засыпи могилы найдены фрагменты краснолаковой тарелки (рис. 30: 1) и обломки бронзовой иглы и железного предмета (рис. 30: 2).

1. Тарелка краснолаковая (рис. 30: 1). Диаметр венчика 17,2 см. Высота 5,2 см. Диаметр поддона 6,2 см.

Дата: первая половина III в. н. э.

**Могила 861**, подбойная (рис. 31). Обнаружена по пятну заполнения входной ямы, прослеженному на глубине 0,75 м от современной поверхности. Входная яма, размерами 2,20×0,80 м, глубиной 1,5 м, ориентирована по линии СЗ-ЮВ. Подбой размерами 2,20×0,50 м, расположен к северо-востоку от входной ямы, отделен от нее закладом из обломков известняка и ступенью высотой 0,08—0,10 м. Реконструируемая высота свода подбоя составляет около 0,7 м.

<sup>24</sup> У Е. М. Алексеевой тип 72 — полупрозрачные темно-лиловые, тип 74 — прозрачные грязно-синие, тип 75 — глухие и полупрозрачные серо-голубые (Алексеева 1978: 68).





Рис. 32. Могила 881. План, разрез, план погребений, находки.

нож (рис. 31: 3). Рядом лежала опрокинутая вверх дном краснолаковая чашка (рис. 31: 1), внутри которой зачищено скопление стеклянных бус (рис. 31: 4).

1. Чашка краснолаковая (рис. 31: 1). Диаметр венчика 14,5 см, высота 9,2 см, диа-

метр поддона 5,6 см. Однотипная чашка найдена в могиле 294 (Усть-Альма) вместе с кувшином конца II — первой половины III в. н. э. Такие же чашки зафиксированы в помещениях Танаиса, погибших в середине III в. н. э. (Арсеньева, Науменко 1992: 97, 98, рис. 54:

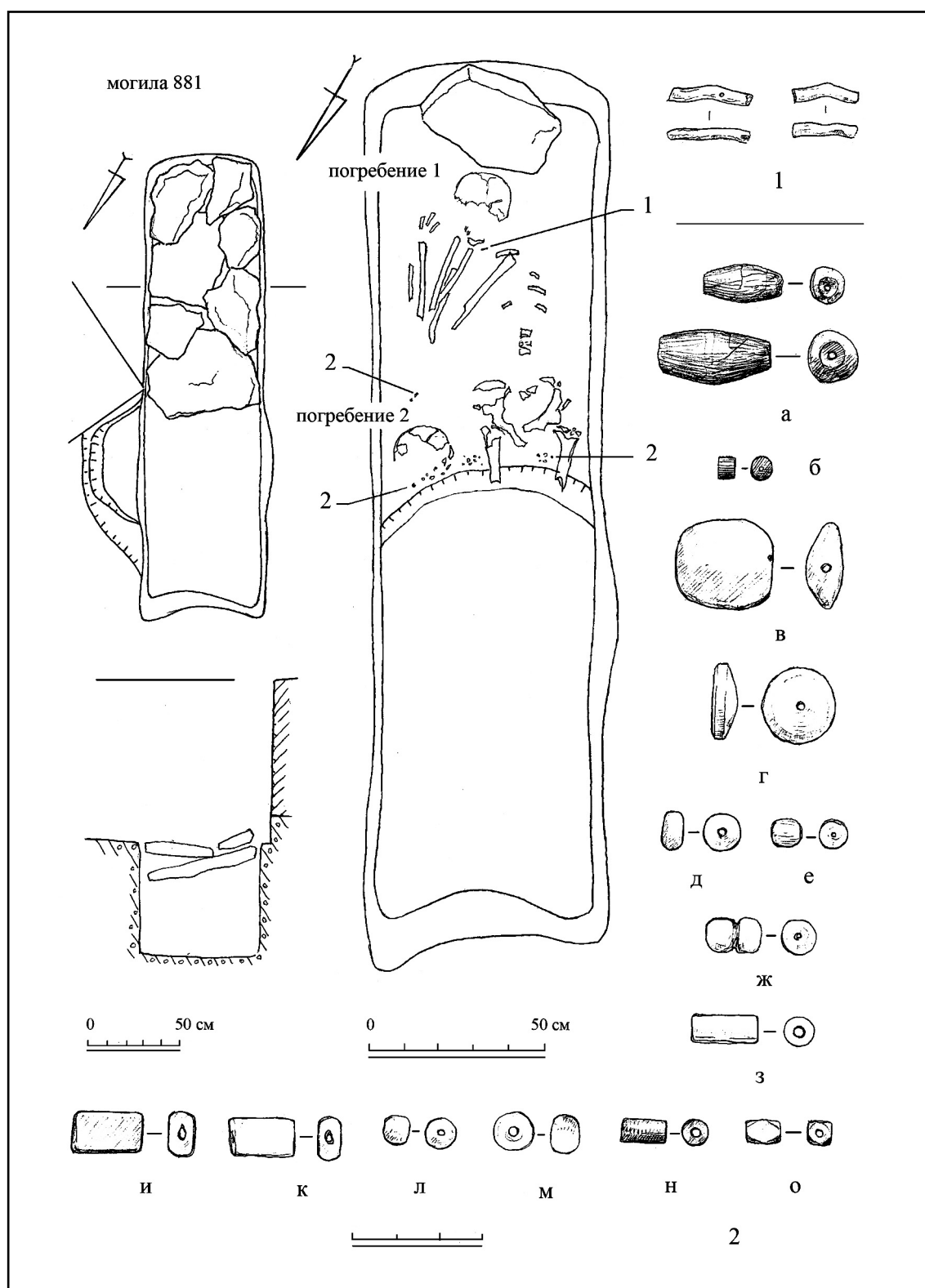
№4. 2010

5; 57: 1). Похожий сосуд происходит из могильника Сиреневая Бухта (могила 94), где он найден с двучленной лучковой фибулой второй половины III в. н. э. (Масленников 2000: 171, табл. XIV: 2)<sup>25</sup>. Формально близкая чашка, но без желобка на бортике и с утолщенным верхним краем, происходит из могилы 43 (Чатыр-Даг), причем авторы публикации отнесли производство и бытование данной формы сосудов к первой половине — третьей четверти III в. н. э. (Мыц, Лысенко, Щукин, Шаров 2006: 166, табл. 41: 4).

2. Кубок краснолаковый (рис. 31: 2). Диаметр венчика 6,6 см, высота 8,5 см, диаметр дна 3,5 см.

3. Нож железный (рис. 31: 3). Длина лезвия 7,6 см.

4. Бусы:

Округлые из черного стекла: одиночные (171 экз.) и сдвоенная (1 экз.) типа 1 (Алексеева 1978: 62, 63) (рис. 31: 4а).

Округлые из прозрачного лилового стекла (17 экз.) типа 4 (Алексеева 1978: 63) (рис. 31: 4б).

Округлые и поперечно сжатые из глухого оранжевого стекла: одиночные (182 экз.) и сдвоенная (1 экз.) типа 7 (Алексеева 1978: 64) (рис. 31: 4в).

Округлые из синего стекла (3 экз.) типа 15 (Алексеева 1978: 64, 65) (рис. 31: 4г).

Округлые из глухого красного стекла (134 экз.) типа 3 (Алексеева 1978: 63) (рис. 31: 4д).

В форме параллелепипедов из черного стекла (5 экз.) (рис. 31: 4е).

Округлые из прозрачного сизо-зеленого стекла (149 экз.) типа 11 (Алексеева 1978: 64) (рис. 31: 4ж).

Дата: конец II — первая половина III в. н. э.

**Могила 881**, грунтовая, с заплечиками и каменным перекрытием (рис. 32). Обнаружена на глубине 0,80 м при доследовании грабительского шурфа. Могильная яма, раз-

мерами 2,50×0,65 м, ориентирована по линии ССЗ-ЮЮВ. Вдоль длинных стенок прослежены плохо сохранившиеся заплечики шириной 0,03—0,10 м. Нижняя часть могилы, размерами 2,25×0,60 м, глубиной 0,60 м, выкопана в слое светло-коричневого суглинка с примесью гальки. Плиты перекрытия сохранились на месте лишь в ЮЮВ половине могилы. В ССЗ части перекрытие разрушено грабителями, прокопавшими дно могилы на 0,20—0,30 м. В ЮЮВ части могилы на дне зачищены остатки двух погребений.

Погребение 1 (верхнее). Костяк взрослого человека, погребенного головой на ЮЮВ, сохранился до уровня бедренных костей. На основании расположения костей видно, что верхняя половина тела была повернута на правую сторону, руки согнуты в локтях, а их кисти сложены перед лицом. С этим погребением связаны две коралловые пронизи, обнаруженные в области шейных позвонков (рис. 32: 1).

Погребение 2 (нижнее). Остатки более раннего захоронения представляли собой кости черепа взрослого человека, найденные в центральной зоне могилы, у ее СВ стенки, вероятно, они были смещены при подзахоронении в могилу. С погребением 2, видимо, связаны хаотично расположенные в центре могилы, на дне, бусины из гагата, стекла и янтаря (рис. 32: 2).

Погребение 1.

Пронизи из просверленных веточек коралла (2 экз.) типа 9 (Алексеева 1982: 30) (рис. 32: 1).

Погребение 2.

1. Бусы:

Гагатовые бочковидные продольно-вытянутые (2 экз.) типа 8 (вариант г) (Алексеева 1978: 11, 12) (рис. 32: 2а).

Гагатовые короткоцилиндрические (3 экз.) типа 27 (Алексеева 1978: 14) (рис. 32: 2б).

Янтарные неправильной формы (2 экз.) типа 44 (Алексеева 1978: 25, 26) (рис. 32: 2в).

Янтарная короткоцилиндрическая с выступающими торцами (1 экз.) типа 11 (Алексеева 1978: 24) (рис. 32: 2г).

Янтарная округлая и поперечно сжатая (1 экз.) типа 5 (Алексеева 1978: 24) (рис. 32: 2д).

Округлые из прозрачного стекла с металлической прокладкой (3 экз.) типа 1 (вариант б) (Алексеева 1978: 29, 30) (рис. 32: 2е).

Округлые из белого стекла: одиночные (4 экз.) и соединенные в двойные столбики (3 экз.), типа 2 (Алексеева 1978: 63) (рис. 32: 2ж, м).

<sup>25</sup> В публикации А. А. Масленникова, в сводной таблице комплексов эта могила, на мой взгляд, ошибочно, отнесена ко второй половине IV в. н. э. (Масленников 2000: 171). Приведенное в тексте обоснование (там же: 153) опирается на датировку А. К. Амброза лучковых подвязных (группа 15) двучленных фибул серии III-1, предполагавшего возможность их длительного бытования в Поволжье в IV в. н. э., а на Кавказе даже в V—VI вв. н. э. (Амброз 1966: 52, 53). При этом северо-причерноморские находки двучленных фибул А. К. Амброз датировал не позже III в. н. э. (Амброз 1966: 52), а их уточненная датировка, принятая ныне большинством исследователей, не выходит за рамки второй половины III в. н. э.

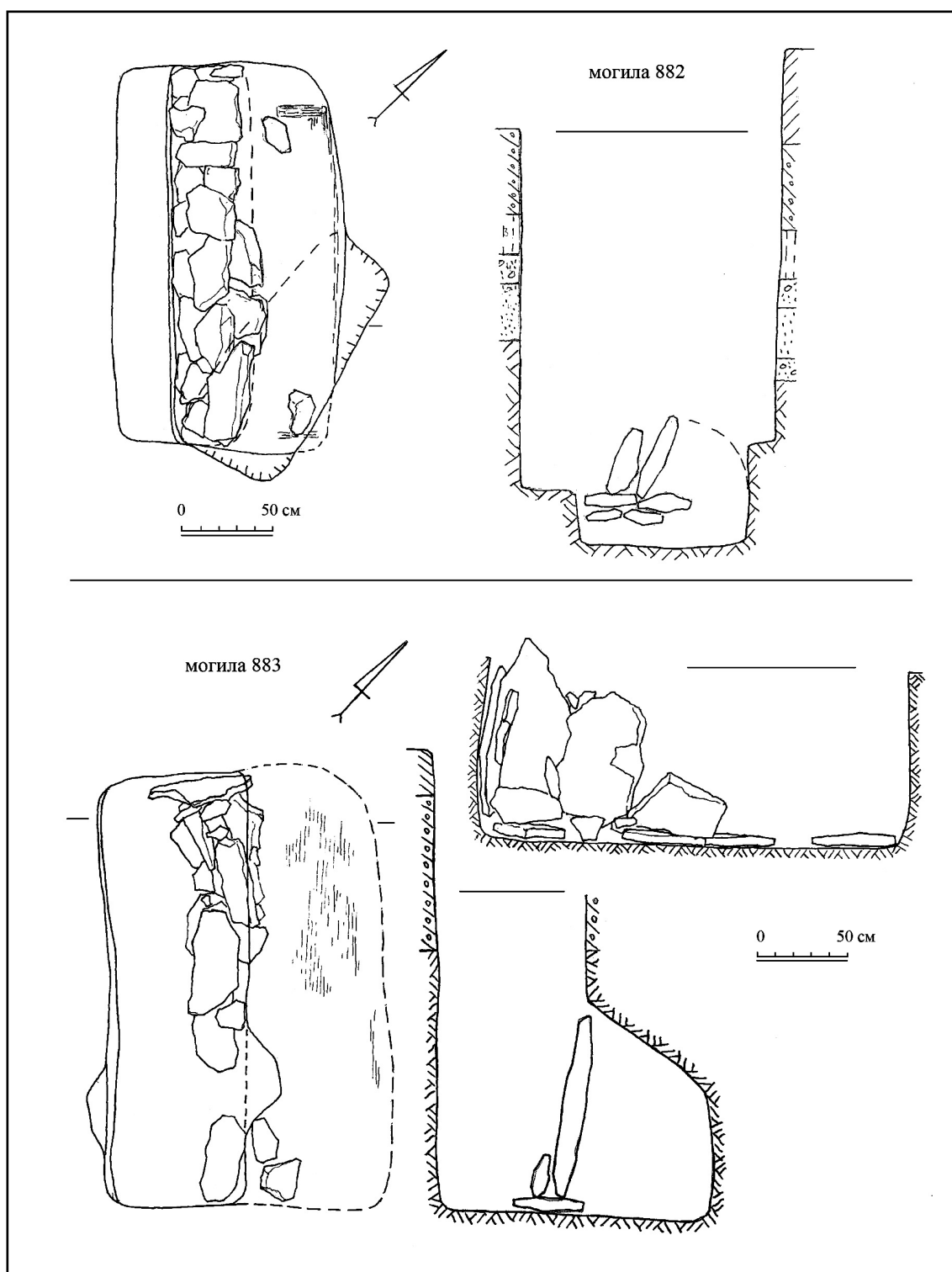

**Рис. 33.** Могилы 882 и 883. Планы, разрезы, фасировка разрушенного заклада могилы 883.

Цилиндрические из белого глухого стекла (14 экз.) типа 55 (Алексеева 1978: 67) (рис. 32: 2з).

Призматические из красного глухого стекла (5 экз.) типа 117 (Алексеева 1978: 70) (рис. 32: 2и).

Призматические из белого глухого стекла (3 экз.) типа 116 (Алексеева 1978: 69) (рис. 32: 2к).

Округлые из прозрачного лилового стекла (7 экз.) типа 4 (Алексеева 1978: 63) (рис. 32: 2л).

№4. 2010



Рис. 34. Могила 914. План, разрез, план погребения. Чашка из могилы 914.

Цилиндрические из красного глухого стекла (7 экз.) типа 57 (Алексеева 1978: 67) (рис. 32: 2н).

В виде неправильных четырнадцатигранников из прозрачного темно-зеленого стекла (12 экз.) типа 137 (Алексеева 1978: 70) (рис. 32: 2о).

Дата: конец II— первая половина III в. н. э.

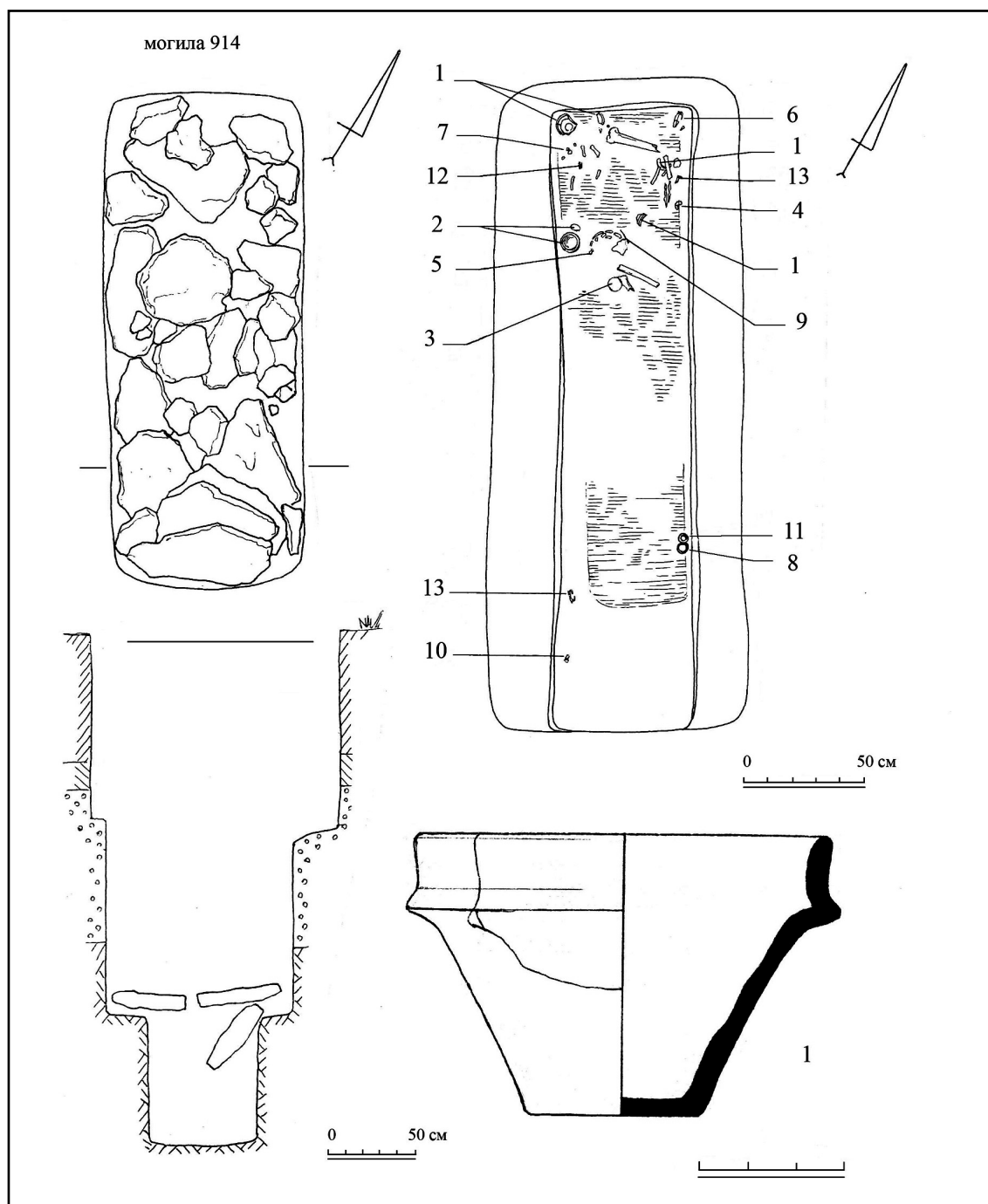
**Могила 882**, подбойная (рис. 33). Разграблена. Обнаружена в центральной части раскопа 6, на глубине 0,50 м при последова-

нии грабительского шурфа. Входная яма размерами 2,10×0,80 м, глубиной 2,30 м ориентирована по линии СЗ-ЮВ. Подбой размерами 2,15×0,50 м, высотой до 0,70 м, расположен к СВ от входной ямы. Нижняя часть входной ямы и подбой вырыты в слое мергеля. В СЗ стенке входной ямы зафиксирована ступень шириной 0,30—0,35 м и высотой 0,30 м. На дне входной ямы, вдоль ее длинной оси, на ширину 0,5 м от борта ступеньки, зачищены уложенные плашмя обломки известняка. Перед возведением этого основания произвели



Рис. 35. Могила 914. Находки.

нивелировку поверхности (некоторые из плит лежали на подсыпке из грунта). На этом «цоколе» были вертикально установлены известняковые плиты заклада, сохранившиеся только в ЮВ части могилы. Остальные камни были удалены во время древнего ограбления, некоторые из них были найдены в заполнении

могилы и попали в нее вместе с оплывшим грунтом, обломком трубчатой кости и фрагментами керамики. На дне подбоя зафиксированы следы древесного тлена от гроба. Его реконструируемые размеры: 1,80×0,48 м.

Исходя из топографии участка и конструктивных особенностей могилы, она предполо-

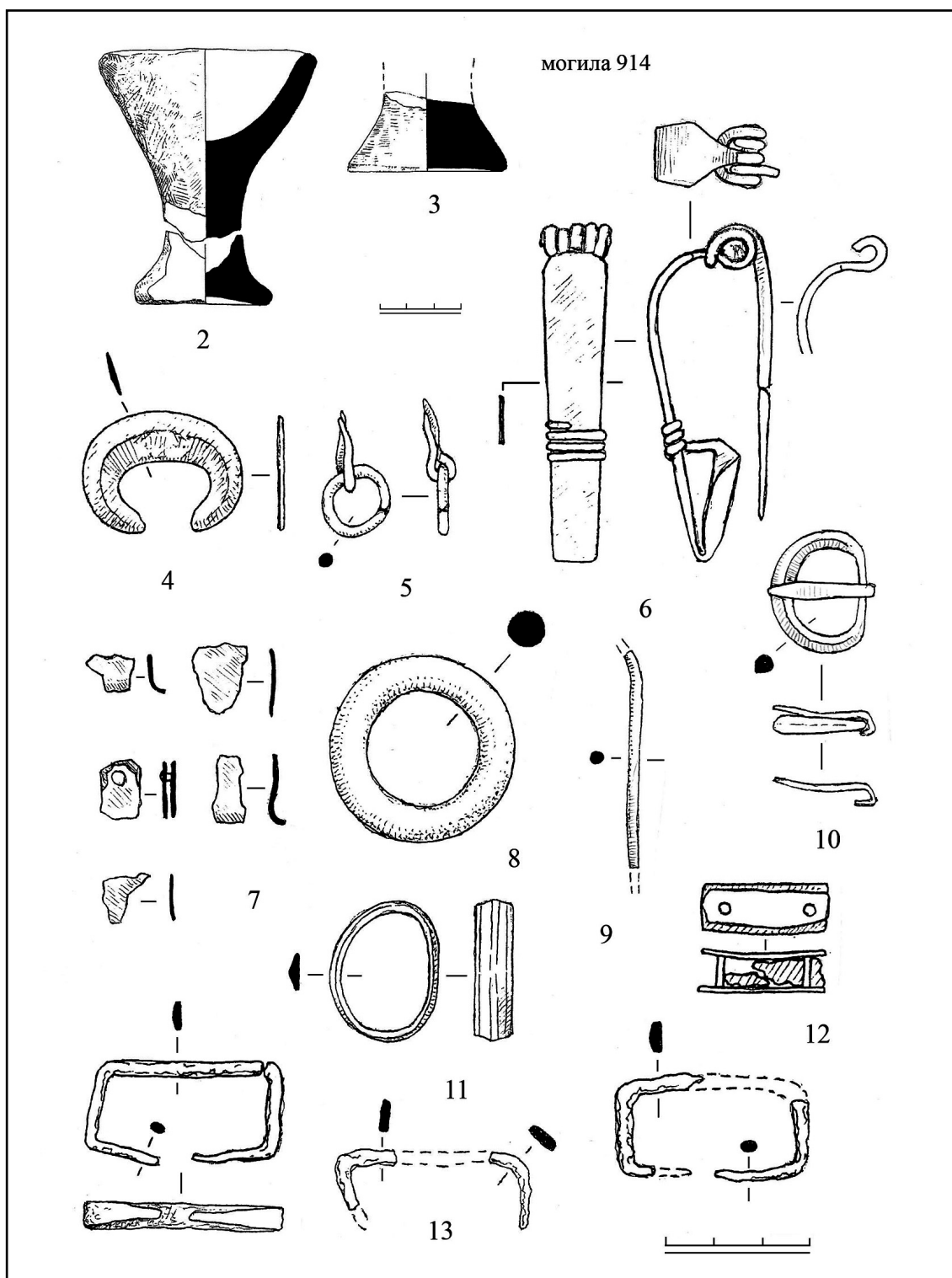
№4. 2010

жительно датируется концом II — первой половиной III в. н. э.

**Могила 883**, подбойная (рис. 33). Разграблена. Обнаружена на глубине 0,60 м при доследовании грабительского шурфа. В засыпи последнего найдены обломки гончарных сосудов, в том числе верхняя часть горловины и ручки светлоглиняной узкогорлой амфоры типа С (по Д. Б. Шелову), обломки венчика и ручек красноглиняных амфор, фрагменты краснолаковых тарелок.

Входная яма размерами 2,40×0,80 м ориентирована по линии СЗ-ЮВ, прослежена на глубину 2,55 м. Подбой размерами 2,45×0,70—0,80 м расположен с СВ стороны от входной ямы и был отделен от нее закладом из вертикально установленных на основании из уложенных плашмя обломков, известняковых плит. Нижняя часть входной ямы и подбой, находившиеся на одной глубине, вырыты в слое мергеля. Юго-восточная часть заклада разрушена грабителями. В засыпи входной ямы встречены обломки керамики II—III вв. н. э. и конские зубы. На дне подбоя зафиксированы следы древесного тлена от гроба.

Дата: предположительно, первая половина III в. н. э.

**Могила 914**, грунтовая, с заплечиками и каменным перекрытием (рис. 34)<sup>26</sup>. Обнаружена на глубине 1,0 м от современной поверхности. Могила оказалось ограбленной в древности, но выяснить это удалось лишь на конечном этапе исследования, так как засыпь грабительского шурфа и могильной ямы состояли из мешаного грунта с галькой и структурно не различались. В засыпи ямы были найдены мелкие обломки гончарной керамики, в том числе фрагменты светлоглиняных амфор — широкогорлой с двустольными ручками и узкогорлой, а также красноглиняной.

Плиты перекрытия залежали на глубине 1,95—2,10 м от уровня современной поверхности. В центральной части могилы несколько плит было смещено к торцовым стенкам древними грабителями. Над плитами, в засыпи был найден фрагмент краснолаковой чашки, остальные части которой находились под плитами, среди прочих находок, связанных с погребением.

Нижняя часть могилы прямоугольной формы, размерами 2,55×0,55—0,60 м, ориен-

тирована по линии ЮЮВ-ССЗ. Заплечики, шириной от 0,10 до 0,25 м, вырублены в обеих длинных и северо-северо-западной короткой стенках могильной ямы. Глубина могилы от уровня заплечиков 0,70 м.

На дне могилы зафиксированы пятна бурого органического тлена, являющиеся остатками деревянного гроба или подстилки. Судя по сохранившемуся пятну, ее длина составляла 1,80—2,00 м при ширине 0,45—0,50 м. Большая часть находок, включая смещенные кости взрослого человека, находилась на дне могилы, в ее северной части. Учитывая хорошую сохранность костей, следует заметить, что они не составляли полный скелет, то есть часть костей была выброшена из могилы грабителями.

Среди смещенных костей были найдены фрагменты краснолаковой чашки (рис. 34: 1), обломок которой был обнаружен ранее поверх плит перекрытия. Кроме того, здесь же находились: нижняя часть гончарного красноглиняного сосуда (рис. 34: 3), лепная курильница на ножке (рис. 34: 2), серебряная пластинчатая подвеска в форме лунницы (рис. 34: 4), серебряная фибула (рис. 34: 6), фрагмент бронзовой проволоки (игла от фибулы?) (рис. 34: 9), бронзовое кольцо с проволочным креплением (рис. 34: 5), фрагменты неопределенных бронзовых пластинчатых предметов (рис. 34: 7), бронзовая обойма (рис. 34: 12) и обломки железных скоб (рис. 34: 13). Аналогичная скоба была также найдена в южной части могилы, за пределами пятна органического тлена. Рядом находилась бронзовая пряжка (рис. 34: 10). У восточной стенки могилы лежали два бронзовых кольца (рис. 34: 8, 11).

1. Чашка краснолаковая, усеченно-коническая, с ребром и вертикальным венчиком (рис. 34: 1). Диаметр венчика 8,5 см, высота 5,8 см, диаметр дна 3,6 см. Понтийская сигиллата, форма 5 (Hayes: 1985). Такие же плоскостонные чашки с массивным вертикальным венчиком соответствуют сосудам формы 30.3 по Д. В. Журавлеву (2007: 385).

2. Курильница лепная (рис. 35: 2). Диаметр венчика 8,0 см, реконструируемая высота 9,3 см, диаметр дна 5,1 см.

3. Нижняя часть гончарного красноглиняного сосуда (рис. 35: 3), вероятно, аналогичного по форме лепной курильнице. Диаметр дна 6,0 см.

4. Лучковая подвязная двучленная фибула с широкой пластинчатой спинкой и со стержнем в пружине, изготовленная из серебра (рис. 35: 6). Высота 6,8 см. Схожая по форме фибула, но больших размеров, происходит из могилы 35 (Черноречье), относимой исследователями ко второй поло-

<sup>26</sup> Материалы могилы 914 уже публиковались (Труфанов 2007: 229—232).

вине III в. н. э.<sup>27</sup> Серебряная заколка (двучлен-ная?), но со слегка расширяющейся ножкой, найдена в могиле 6 (Танковое) с монетами Геты (211—212 гг. н. э.) и Юлии Домны (ум. в 217 г. н. э.)<sup>28</sup>.

5. Пряжка бронзовая с овальной рамкой с утолщенной, граненой передней частью и слегка прогнутым пластинчатым язычком (рис. 35: 10). На задней части рамки зафиксированы остатки пластинчатого щитка, впоследствии утраченные в процессе чистки. Возможно, фрагментами щитка являются некоторые обломки пластин (рис. 35: 7), обнаруженные в другой части могилы. По форме рамки и язычка близки пряжкам типов П1 и П2а по В. Ю. Малашеву, определившего датировку погребений с такими изделиями в рамках середины II — первой половины III в. н. э. (для типа П1) и III в. н. э. (для типа П2а) (группы I, IIа и IIб) (Малашев 2000: 195, 207—209).

6. Кольцо бронзовое, круглое в сечении (рис. 35: 8). Диаметр 3,8 см.

7. Кольцо бронзовое из треугольной в сечении пластины (рис. 35: 11), размером 2,3×3,0 см.

8. Подвеска серебряная, пластинчатая в форме лунницы (рис. 35: 4). Петля для подвешивания утрачена.

9. Кольцо с проволочным креплением (рис. 35: 5).

10. Фрагменты железных прямоугольных скоб (рис. 35: 13).

11. Бронзовая обойма из двух скрепленных двумя заклепками пластин с остатками кожи между ними (рис. 35: 12).

### Заключение

1. Рассмотренный участок захоронений расположен на краю Усть-Альминского могильника, вблизи одноименного городища. Он примыкает к древней дороге, ведущей из городища через некрополь. Могилы III в. расположены в СЗ секторе участка, а могилы с широкой датировкой в рамках второй половины II—III в. занимают в основном ЮВ сектор. Можно заключить, что здесь некрополь расширялся по направлению к городищу.

2. В III в. н. э. погребения на рассмотренном участке совершались в подбойных могилах и могилах с заплечиками и каменным перекрытием, а также в плитовых. Вероятно, было осуществлено, по крайней мере, одно

подзахоронение в прекративший уже к тому времени функционировать склеп 803. В одном случае для погребений была обустроена камера разграбленного склепа, превращенного в подбойную могилу 824.

3. На данном участке можно заметить некоторое единообразие погребального вещевого набора. В ряде захоронений встречены одни и те же типы и варианты вещей. Это узкогорлые грушевидные кувшины (м. 631, м. 702, скл. 803 (?), м. 824, м. 825) и вариант этой же формы (мог. 846), тарелки с желобком на венчике (м. 631, м. 824, м. 849), тарелки с прямым бортиком (м. 702, м. 856), браслеты с утолщенными концами (4 экз. — м. 631, 1 экз. — м. 792, 2 экз. — м. 824, 1 экз. — м. 825), подвески-лунницы (м. 631, м. 914), лучковые фибулы 5-го варианта (м. 631, м. 847), лучковые пластинчатые фибулы «инкерманской» серии (м. 702, м. 824).

4. Общей чертой многих женских погребений первой половины III в. н. э. из могильников Крымской Скифии является наличие большого количества стеклянных монохромных и гагатových бус, представленных, в основном, одними и теми же типами и являющихся обшивкой обуви или подола платья. В захоронениях рассматриваемого участка это цилиндрические бусы из белого глухого стекла типа 55 и из красного глухого стекла типа 57, призматические из красного глухого стекла типа 117, в виде четырнадцатигранников из прозрачного зеленого стекла типов 131 и 137, призматические из прозрачного темно-зеленого стекла типа 122, гагатových бусы типов 26 и 27. Часто встречаются округлые бусы из прозрачного стекла с металлической прокладкой типа 1.

Еще одним общим элементом обряда является положение в могилу (отдельно или в составе группы амулетов) одной или двух крупных пронизей. В качестве таковых используются, например, бронзовые литые пронизи и двухцветные (черно-белые) стеклянные бусы типов 212-а и 262-а.

5. Как было сказано выше, часть рассмотренных погребений содержит вещевые находки, обычные для первой половины III в. н. э. Несколько более позднюю хронологическую позицию занимают могилы 793 (подбойная) и 914 (с заплечиками и каменным перекрытием), основанием для чего служат найденные в них двучленные лучковые фибулы. Появление двучленной конструкции в группе лучковых фибул относят к середине III в. н. э., подразумевая их существование во второй половине века (Храпунов

<sup>27</sup> Амброз 1994: рис. 2, 3; Айбабин 1999: 258, табл. II: 2.

<sup>28</sup> Вдовиченко, Колтухов 1994: 83, рис. 3: 7.

№4. 2010

Таблица бус<sup>29</sup>

типы бус	мог. 823.	склеп 803	могила 861	мог. 881	мог. 797	могила 702	могила 824	могила 825	мог. 847	мог. 846
мп.т.1	1+12			3	8	23+10	22+2+1	24+5+1		1
мп.т.20									5	
мп.т.33							1			
ст.т.1			171+1							
ст.т.2				4+3		3	1	1		1
ст.т.3			134				16	2		1
ст.т.4			17	7		5	1			
ст.т.7			182+1					1		
ст.т.8				2		1				
ст.т.11			149		2			2		
ст.т.15			3							
ст.т.22								1		
ст.т.25						1				
ст.т.29									1	
ст.т.45						2				
ст.т.47									1	
ст.т.51-52							1			
ст.т.55	14	28		14	42	20	6	4		1
ст.т.57	135	180		7	58	130	140	159		3
ст.т.74/75									2	
ст.т.104								1		
ст.т.107									2	
ст.т.109							1			
ст.т.116				3		5				
ст.т.117	22			5	44	19	28	6		
ст.т.118								2		
ст.т.122	45	31				38	46		1	1
ст.т.124						3				
ст.т.125					31					
ст.т.127							1	2		
ст.т.130							1			
ст.т.131/137	46	17+22		12	15	66	20	35+1	2	1
ст.т.134							5			
ст.т.156	1								1	
ст.т.259						1				
г.т.9-а								3		
г.т.26-27	31		3		3	84				
г.т.37						8	14	1		
янт.т.5			1				1		1	
янт.т.11	10		1			54				
янт.т.44	5		2		2					
бр.т.3,7						2				
п.ст.т.168								23		
п.ст.т.347		1								
п.ст.т.211/212							1	2		
ф.т.16-6							1			
серд.т.8							20			
серд.т.15						2				

<sup>29</sup>Условные обозначения: бр. — бронза, г. — гагат, мп. — стекло с металлической прокладкой, п.ст. — стекло полихромное, серд. — сердолик, ст. — стекло монохромное, т. — тип, ф. — фаянс, янт. — янтарь, знаком «+» обозначена сумма однотипных бусин, где первая цифра — одиночные бусы, а вторая — бусы в виде нерасчищенных столбиков.

2003: 341, 342, прим.). Если это предположение верно, то упомянутые могилы должны датироваться временем не ранее середины III в. н. э., но вряд ли намного позже, так как остальной материал из захоронений 793 и 914 в целом укладывается в рамки первой половины века. На настоящий момент изученности Усть-Альминского могильника именно эти погребения маркируют услов-

ный финал функционирования некрополя. «Условный» — потому, что, учитывая открытие на некрополе (и в том числе — на рассмотренном его участке) погребений гуннского времени, можно допускать, не зафиксированное пока, продолжение жизни на городище или в его округе, а значит, и предполагать открытие здесь, пусть и немногочисленных, погребений второй половины III—IV в. н. э.

## Литература

- Амброз А.К. 1994. Юго-Западный Крым. Могильники IV—VII вв. *МАИЭТ IV*, 31—88.
- Айбабин А.И. 1999. *Этническая история ранневизантийского Крыма*. Симферополь: Дар.
- Алексеева Е.М. 1975. *Античные бусы Северного Причерноморья*. САИ Г1—12.
- Алексеева Е.М. 1978. *Античные бусы Северного Причерноморья*. САИ Г1—12.
- Алексеева Е.М. 1982. *Античные бусы Северного Причерноморья*. САИ Г1—12.
- Амброз А.К. 1966. Фибулы юга европейской части СССР (II в. до н.э. — IV в.н. э.). *САИ Д1*—30.
- Арсеньева Т.М. 1977. *Некрополь Танаиса*. Москва: Наука.
- Арсеньева Т.М., Науменко С.А. 1992. *Усадьбы Танаиса*. Москва.
- Вдовиченко И.И., Колтухов С.Г. 1994. Могильник римского времени у с. Танковое. В: Могаричев Ю.М. (ред.). *Проблемы истории и археологии Крыма*. Симферополь: Таврия, 82—88.
- Внуков С.Ю., Лагутин А.Б. 2001. Земляные склепы позднескифского могильника Кара-Тобе в Северо-Западном Крыму. *ТГИМ 118*, 96—121.
- Гайдукевич В.Ф. 1959. Некрополи некоторых боспорских городов. *МИА 69*, 187—211.
- Гущина И.И. 1974. Население сарматского времени в долине реки Бельбек в Крыму. *Археологические исследования на юге Восточной Европы*. Москва, 32—64.
- Журавлев Д.В. 2005. Краснолаковые понтийские тарелки с вертикальным бортиком из могильника Бельбек IV. *ХС XIV*, 141—168.
- Журавлев Д.В. 2007. Понтийская сигиллата из могильников Бельбек III и Бельбек IV в Юго-Западном Крыму. *БИ XVI*, 366—448.
- Зайцев Ю. П. 1997. Охранные исследования в Симферопольском, Белогорском и Бахчисарайском районах. В: Кутайсов В.А. (ред.). *Археологические исследования в Крыму за 1994 год*. Симферополь: СОНАТ, 102—116.
- Зеест И.Б. 1960. Керамическая тара Боспора. *МИА 83*.
- Кропотов В.В. 2001. Фибулы из могильников Дружное и Нейзац. *АВ 8*, 175—187.
- Кунина Н.З., Сорокина Н.П. 1972. Стекланные бальзамарии Боспора. *ТГЭ XIII*, 146—177.
- Малашев В.Ю. 2000. Периодизация ременных гарнитур позднесарматского времени. В: Гугуев Ю.К. (ред.). *Сарматы и их соседи на Дону. Материалы и исследования по археологии Дона I*. Ростов-на-Дону, 194—232.
- Малашев В.Ю., Яблонский Л.Т. 2008. *Степное население Южного Приуралья в позднесарматское время: по материалам могильника Покровка 10*. Москва: «Восточная литература» РАН.
- Масленников А.А. 2000. Грунтовые некрополи сельских поселений Караларского побережья (Восточный Крым) первых веков н.э. *ДБ 3*, 136—200.
- Мыц В.Л., Лысенко А.В., Шукин М.Б., Шаров О.В. 2006. *Чатыр-Даг — некрополь римской эпохи в Крыму*. Санкт-Петербург: СПбГИИ РАН «Нестор-История».
- Пуздровский А.Е. 1992. Новый участок Восточного некрополя Неаполя Скифского. *РА (2)*, 181—199.
- Пуздровский А.Е. 1992а. *Отчет о раскопках Битакского могильника в 1989—1992 гг.* Архив КФ ИА НАНУ, № 646а, 317.
- Пуздровский А.Е. 1994. О погребальных сооружениях Юго-Западного и Центрального Крыма в первые века н.э. В: Могаричев Ю.М. (ред.). *Проблемы истории и археологии Крыма*. Симферополь: Таврия, 114—126.
- Пуздровский А.Е., Зайцев Ю.П., Неневоля И.И. 1999. Погребение воина гуннского времени на Усть-Альминском могильнике. *ХС X*, 194—207.
- Рыжова Л.А. 2003. Стекланные канфары из собрания Херсонесского заповедника. *ХС XII*, 151—164.
- Стржелецкий С.Ф., Высотская Т.Н., Рыжова Л.А., Жесткова Г.И. 2005. Население округа Херсонеса в первой половине I тысячелетия новой эры (по материалам некрополя «Совхоз № 10»). *Stratum plus (4)*. Санкт-Петербург; Кишинев; Одесса; Бухарест: Высшая антропологическая школа, 27—277.
- Труфанов А.А. 1997. Типология краснолаковых тарелок с вертикальным бортиком (по материалам могильников Юго-Западного и Центрального Крыма). *БИАС I*, 181—192.
- Труфанов А.А. 1998. Вырубной склеп из позднескифского могильника у с. Брянское в Юго-Западном Крыму. *ХС IX*, 141—145.
- Труфанов А.А. 2004. Подбойные могилы III в.н.э. некрополя у с. Курское (по материалам раскопок 2001 г.). В: Фарбей А.М. (отв. ред.). *Суздский сборник*. Киев; Судак: Академперіодика, 495—521.
- Труфанов А.А. 2007. Зеркала-подвески первых веков н.э. из могильников Крымской Скифии. В: Зайцев Ю.П., Мордвинцева В.И. (ред.). *Древняя Таврика*. Симферополь: Универсум, 173—186.
- Труфанов А.А. 2007. Могила № 914 из Усть-Альминского могильника в Юго-Западном Крыму. В: Зайцев Ю.П., Мордвинцева В.И. (ред.). *Древняя Таврика*. Симферополь: Универсум, 229—232.
- Труфанов А.А., Колтухов С.Г. 2003. Исследование позднеантичного некрополя у с. Курское в Юго-Восточном Крыму. *Stratum plus (4)*. Санкт-Петербург; Кишинев; Одесса; Бухарест: Высшая антропологическая школа, 278—295.
- Храпунов И.Н. 1994. Погребение середины III в. н. э. из могильника Дружное. *МАИЭТ IV*, 529—544.

## №4. 2010

- Храпунов И. Н. 1999. О позднесарматской археологической культуре в Крыму. В: Толочко П. П. (ред.). *Проблемы скифо-сарматской археологии Северного Причерноморья (к 100-летию Б. Н. Гракова)*. III Граковские чтения. Запорожье, 262—268.
- Храпунов И. Н. 2002. Могильник Дружное (III—IV вв. нашей эры). *Monumenta Studia Gothica II*. Lublin: Wydawnictwo Uniwersytetu Marii Curie-Skłodowskiej.
- Храпунов И. Н. 2003. Новые данные о сармато-германских контактах в Крыму (по материалам раскопок могильника Нейзац). *БИ* III, 329—349.
- Храпунов И. Н. 2005. Последние погребения в могильнике Нейзац. *МАИЭТ* XI, 169—191.
- Храпунов И. Н. 2008. Наконечники ремней из могильника Нейзац. *МАИЭТ* XIV, 61—79.
- Храпунов И. Н., Мульд С. А. 2000. Новые исследования могильников позднеримского времени в Крыму. *Die spätromische Kaiserzeit und die frühe Völkervanderungszeit in Mittel Osteuropa*. Lodz, 479—519.
- Храпунов И. Н., Стоянова А. А., Мульд С. А. 2001. Позднескифский могильник у с. Левадки. *БИАС* II, 105—168.
- Hayes J. W. 1985. Sigillate Orientali. *Ceramica fine Romana nel Bacino Mediterraneo (tardo ellenismo e primo imperio)*. *Atlante delle forme ceramiche II. Enciclopedia dell'arte antica, classica e orientale*. Roma, 1—96.

Статья поступила в номер 18 января 2010 г.

**Alexander Trufanov** (Simferopol, Ukraine). Candidate of historical sciences. Crimea Branch of Archaeology Institute, Ukraine National Academy of Sciences.

**Alexander Trufanov** (Simferopol, Ucraina). Candidat în științe istorice. Institutul de arheologie, filiala Crimea, Academia Națională de Științe a Ucrainei.

**Труфанов Александр Анатольевич** (Симферополь, Украина). Кандидат исторических наук. Крымский филиал Института археологии НАН Украины.

**E-mail:** archaeo@ukrpost.net.