

Ю. Ю. Шевченко

## ВЫСОКИЙ (БЕЛЫЙ) ГРУД НА РУБЕЖЕ НАШЕЙ ЭРЫ

Дюна, где расположен памятник (Рис. 1), находится в левобережной пойме р. Белоус (правый приток Низовий Десны) напротив южной оконечности села Старый Белоус у дачного пригорода (Подусовка) Чернигова. Дюнообразование, вероятно, началось с момента отделения останца боровой песчаной террасы в эпоху поздней бронзы (по мнению А.М.Микляева<sup>1</sup>).

Памятник привлек внимание в начале XX в. (Шугаевский 1911: 244-258) находкой "пас-товых античных бус". Среди случайных находок попались "пантикапейские бронзовые монеты с головой бородатого Пана IV в. до н. э." (Корноухов 1915: 52), - видимо, речь идет о изображении бородатого сатира на монетах Пантикапея 330 - 315 гг. до н. э. (Брашинский 1984: 263-266, табл. LXXVIII, 16, 29) или 120 - 110 гг. до н. э. В 1946 г. Высокий Груд обследовал и отшурфовал А.А.Попко (1947), проводивший изыскания на памятнике и в последующее время (Попко 1964: 208-210). В 1949 г. местонахождение обследовано Деснинской археологической экспедицией под руководством Д.И.Блифельда (1955).

В 1975 - 1976 гг. автором проведена разметка всей площади памятника и собран подъемный материал (по свежей плантажной вспашке), по хронологическому ассортименту не уступающий материалам многолетних сборов на дюне А.А.Попко. Коллекция археологических материалов с памятников Низовий Десны (в т.ч. - с Высокого Груда), собранных в 1946 - 1967 гг. покойным к этому времени А.А.Попко, была мной обработана, инвентаризована и передана в фонды Института археологии Национальной Академии наук Украины (фонд № 767). Дневники полевых исследований А.А.Попко, выписки из инвентарных книг и описаний

коллекций музеев, зарисовки, планы и полевые чертежи были сданы в архивный фонд Черниговского архитектурно - исторического заповедника (ЧГАИЗ, КП - 1017 - 1027). Материалы раскопок на памятнике в 1977 - 1989 гг. хранятся в фондах того же заповедника (КП-825).

Кроме материалов эпохи неолита, энеолита и бронзы, на памятнике найдены обломки милоградской посуды (по всей поверхности дюны), с которыми могут быть связаны монеты IV в. до н. э. и амфоры V в. до н.э. (по определению Ю.Г.Виноградова<sup>2</sup>); найдены редкие фрагменты "колючей" керамики (с выступающими на поверхности примесями дресвы), по аналогии с материалами Мощенки (раскопки М.Б.Щукина<sup>3</sup>) - днепродвинской культуры. Как и среди материалов А.А.Попко, встречены зарубинецкие древности (Шевченко 1983: 63-65). С последними могли бы связываться пантикапейские монеты, в случае их датировки концом II в. до н. э.

Среди архивных материалов А.А.Попко (Дневник, 1947, лист 4) оказался ситуационный план находки фибулы, с обозначением "ям - кострищ" 1 - 3 (Рис.4), к культурному слою которых исследователем отнесены фрагменты посуды, хранящиеся в фондах ИА НАН Украины (рис.4, 1-6). Керамика того же времени найдена при доисследовании (рис.4, 7-10).

На вскрытой площади 2500 кв.м. раскопано 28 ям и ямок различной профилировки и конфигураций (рис.10), часто перенасыщенных углями костра (что вызвало определение "кострища"), с кальцинированными косточками (чаще - разложившимися), фрагментами посуды и редкими обломками предметов (Рис.4; 5; 6,-1-6; 8,-8-19; 9,-1-6; 10,-1-5). Подобные комплексы (при раскопках была принята сквозная нумерация всех объектов по комплексам) рассматриваются нами как погребальные, поскольку

ку содержат человеческие останки (погр.5-1, включено, как кенотаф; погр.12- захоронение черепа - вторичное ?-поскольку присутствуют и кальцинированные кости). Вскрытые А.А.Попко погребения пронумерованы (№№ 2-4). Они представляли пятна культурного слоя в материковой боровой супеси, овальные, подквадратные, ромбовидные в плане, конические и линзовидные в профиле, насыщенные золой, углями, костями козы/овцы, реже - домашнего быка, фрагментами вещей (Рис.8,-5-7), видимо, преднамеренно "умерщвленных" (Рис.8,-11) и обломками посуды. Аналогичные пятна, содержавшие керамику из культурного слоя (иногда - зарубинецкую/почепскую, но никогда - не более позднюю), в большом количестве - фрагментированные кости домашних животных (в основном - мелкого рогатого скота), как погребения не нумеровались, хотя могут рассматриваться, как следы поминальника.

Могильник занял северную часть дюны у современного русла Белоуса (рис.2). В южной части дюны функционировало поселение. Поселенческие материалы здесь были выявлены небольшими шурфовками А.В.Шекуна 1980 г., проводившимися параллельно нашим работам. Вскрытые погребения (28) составляют около 20 % от могильных комплексов на сохранившейся от эоловой эрозии поверхности. Керамика из 21 погребения позволила корреляционно сгруппировать их комплексы (Табл., продолжение), а найденные вещи датировать временем от периода ЛТ - D2-3, продолжавшегося в Среднем Поднепровье до раннеримского В1. Основная часть погребений при возможных корреляционных перегруппировках лежит в пределах этого времени, с выходом в период В2 - нач. II в н. э.

Синхронно могильнику на южной части дюны функционирует поселение, где как и на могильнике появляются пшеворские элементы (Рис.4,-3-6; 5,-8; 8,-12-14; 11,-4; 12,-4,5). Прекращение функционирования могильника в I пол. II в. н. э. связано с прекращением почепской традиции, с чем совпадает дата наиболее поздних фибул Альмгрен-62 на памятниках этого горизонта: Лютеже (Днепр) и в Рахнах (Юж. Буг). Материалы присутствующие в погребениях (Рис.8,-14-16) и перекрывающие постройку 10, имеющие наряду с почепскими черты киевской культуры (Рис.9,- 12-15) датируются бронзовой пластиной от пексиды, - наиболее ранние встречены в могильнике Рашава Драга-

на (Болгария) в конце периода В 1 (стадия "с") конца I, наиболее поздние - в погр.25 Ружичанки (В2/С1) в конце II в.

Погребения - безурновые ямки с малым количеством кальцинированных костей (в основном - рассеяных) и фрагменты ритуально разбитых сосудов, часто - с углями костра. Подобный обряд известен на Днепровском Левобережье на позднем зарубинецком могильнике Вишенки (Пачкова 1988), где сочетаются фибулы М - N - O Й.Костшевского с поздними зарубинецкими фибулами 3/4 типа А.К.Амброза, диагностируя последнюю фазу позднего Латена. По М.Бабешу (1985) в наиболее ранних поянешти-лукашевских могильниках подобные погребения единичны (Поянешти - 2%, Лукашевка - 5%), а в наиболее поздних - массовы (Долиняны - 83%). Наличие озокерита в погр. 22 Груда, как в погр.561 Поянешти, и на мог. Боресешти; наличие обколотого кремня в погребениях на Груде, как в поянешти-лукашевских могильниках, ещё более сближают погребальный обряд бастарнов-певкинов и грудовский (Шевченко 1995: 97-100). Позднелатенские (по определению Е.В.Максимова<sup>2</sup>) железные бритвы из погр. 11, 17 Груда также могут иметь поянешти-лукашевское происхождение, как и среднеднепровские экземпляры.

Данная волна может связываться с перегруппировкой в среде бастарнов-певкинов (поянешти-лукашевская группа) и временным запустением на нижнеднепровских позднескифских городищах в результате похода Бурбисты (49 г. до н. э.). Она характеризуется сочетанием в комплексах наиболее поздних среднелатенских фибул G/N Костшевского или слабопрогнутых "чаплинских" с позднелатенскими типа М - N - O в древностях Юга Восточной Европы. Не исключена накладка несколько более позднего 4 ясторфского импульса (по В.Е.Еременко) оставившего в могильнике Долиняны подобное фибульное сочетание. Импульс датирован фазой "е" позднего предримского времени Р.Хахмана 29 - 15 гг. до н. э. и соотносится с походом Марка Красса Младшего на бастарнов в 29 г. до н. э. Группы артефактов на Высоком Груде этого времени - постройки 7 и 10 (Рис.13-14), погребения 1, 6, 8-11, 9-1 (Табл. Продолжение).

Пшеворская волна с "дунайской окраской" на Груде (Рис.4; 9,-1-6) имеет соответствия и датирована в комплексах европейских древностей фибулами Альмгрен-67,68, в фазах "а" и

“в” раннеримского периода В1 (Абрахам - погр.4,78, 81, 85, 100; Сладковиково - погр.69; Костолна на Дунае - погр.32, 35, 36; Криспинов - погр.26, 37, 51; позднее: Вымыслово - погр.176, 328; Ключев - погр.43; Млоджиково - погр.224) (Шевченко 1995: 48-51). Отметим среди европейского материала штрихованную керамику. В отличие от посуды появляющейся в раннекиевских памятниках, штрихи мельче, аккуратнее, с заглаживанием по расштриховке. Такая посуда представлена в погребениях 15 и 12, и качественно отличается от более поздней, собственно “штрихованной керамики”.

Данный импульс хронологически соответствует разгрому маркоманского королевства Марабода в Богемии готонами Катуальды. После разгрома гермундурами Вибилы (между 19 и 21 гг. н. э.), готоны покидают Подунавье - территорию бывшего королевства Марабода. Их след может “читаться” в инфильтрации пшеворской культуры в Поднестровье. С данным керамическим комплексом (Козак 1977: Рис.3.-3, 4, 9; 5.-1,4,5,10,12) имеет аналогии посуда поселения и могильника Высокий Груд (Уманец, Шевченко 1992: 38). К этой волне относятся погребения 10 - 15, 17.

На территории могильника (и поминальника) обнаружены котлованы двух построек, частично перекрывающих друг друга (Рис.7). Наиболее поздний материал - зарубинецкий, заполнения полностью однородны. Перекрывающая котлован 3 древнерусская постройка стратифицируется по качественно иному заполнению (в публикации на план не вынесена). Сооружение с аналогичным постр.3 материалом (постр.7.- компл.16) найдено и южнее распространения могильных ям (Рис.2; 10,-1-3). Видимо могильнику на этой территории предшествовало поселение.

Основанием для датировки поселенческих материалов на южной оконечности дюны (вскрыто ок.560 кв.м.) служит обломок среднелатенской бронзовой фибулы (Рис.13,-11), судя по размерам относящейся к типу G/H по Й.Костшевскому ( по ориентировочному определению К.В.Каспаровой<sup>1</sup>) или к “слабопрогнутым” типа чаплинских (Шукин 1994: 162, 256, р.59,-15; 82,-14). Поясной крючок (Рис.13,-10) из той же замытой постройки (рис.14) имеет широкие даты бытования, но пик территориально широкого распространения изделия приходится на время не позднее 2-й пол. I в. до н. э. (Шукин 1994: р.42). Синхронна нижняя

граница дат по вещам из захоронений (Рис.5.-5,18; 8,-10; 9,-4,5). Среди обломков посуды как на поселении (Рис.3), так и на могильнике (погр.1) встречены фрагменты гончарных изделий с граффитированной лощеной поверхностью (Рис.10,-1). Среди поселенческих материалов - ясторфская очажная подставка (Рис.9,-11) типа I-2 по М.Бабешу.

Ряд вещей, встреченных в захоронениях, появляется в самом начале (Рис.6,-1,2) периода В-1 раннеримского времени (рис.4,-1,10; 5,-10; 6,-1,2,4; 8,-8,18,19). С этим совпадает временная граница (см. Табл.) появления пшеворской керамики на Высоком Грude (Рис.4,-4,5; 5,-7,8; 8,-15; 9,-1-3) и, видимо, во всей почепской группе памятников. Эта новация слишком синхронна для простого совпадения со становлением такого явления, которое было замечено в 1970, а классифицировано, как горизонт Рахны - Лютеж - Почеп в 1986 г. М.Б.Шукиным. Отметим наличие круговой сероглиняной сарматской посуды как в постройках (Рис.11) на южной части дюны, так и в погребениях - на северной (Рис.5,-14). Пшеворский импульс, положивший начало зубрецкой группе памятников в Поднестровье (по Д.А.Козаку - около рубежа эр), наряду с сарматской экспансией (что было предложено М.Б.Шукиным в 1970 г.) обусловил распад зарубинецкой культуры. Это хорошо объясняет и наличие западных мечей, и маркоманские восьмеркообразные пряжки Поволжья, наряду с пшеворскими формами посуды, отмеченными Г.И.Матвеевой, и лощеную посуду (с груболопной пшеворской с ногтевыми лунками по корпусу) Девич-горы в Мстиславле (Шевченко 1995: 99), и формы близкие пшеворским в мощинской культуре, - словом, является ключом к проблемам, сфокусированным в монографии М.Б.Шукина (1994, библиография).

Керамика Груда, имеющая аналогии в полисах Северного Причерноморья (рис.4,10; 5,15; 6,-1; 9,-2,3; 12,-1), особенно - краснолощенная, появившаяся на городищах Нижнего Днепра (как и позднеантичная рыбница по определению В.В.Крапивинной<sup>2</sup>, рис.6,-1), датируется фибулой Альмгрен-67 в погр.3 Верхнеднестровского пшеворского могильника Гринев (Козак 1985: 52-64). Краснолощенная посуда, кроме Высокого Груда известная в материалах Золотой Балки, Почапа, Тиры появляется около рубежа Эр из сарматского мира, в могильнике Гринев датируются пшеворские формы посуды этой технологии.

Ножной железный браслет в 1,5 оборота в погр.12 Груда аналогичен найденным в некрополе Неаполя Скифского (Сымонович 1978: 94-99) и нижнеднепровской Николаевки. Отдельные сосуды (Рис.12,-5) абсолютно идентичны именковским (Шевченко 1995: 48-51) и дублирует пшеворские прототипы (Матвеева 1981: рис.2,-2; 9,- 3,4); белоглиняная курильница с внутренним черным лощением (Табл.-Продолжение,-15) в сусловской культуре относится к типу VIII-в (Смирнов 1973: 166-179). Именно такого типа курильницы известны в Именково (Г.И.Матвеева не совсем точно сравнивает полусферическую чашечку на поддоне с коническими с Дедового Шпиля,- аналогия более отдаленная). Все это связи населения Подесеня в почепское время (I-II вв.), с сарматским миром и Карпато-Дунайским регионом, о чем уже шла речь (Шевченко 1995) и почепские импульсы в северо-восточном направлении, в Волго-Уральский регион.

Разбивка керамического материала из погребений, во-первых: по типу обработки поверхности, во-вторых: по форме (из-за фрагментированности материала, - по доступным к сравнению частям форм), в-третьих (при наличии), - по формовке венчика, - дала возможность сгруппировать материал в корреляционной диагонали на поле графика и скорректировать вероятные даты комплексов (см. Табл.-Продолжение). Выделенные группы: 14, 16-19, 21-24,- груболепная; 1,13,- гончарная; 6-8, 13,- серолощенная; 1-3,9, 11, 20,- чернолощенная; 5, 13,- краснолощенная; 3, 4, 9, 10,13, - желтолощенная; 15,- белоглиняная с внутренним черным лощением.

Корреляционная группировка показала слабую связанность погр. 16, 19, 21-23, 5-II с основной группой, как и ранней группы (погр.1, 6, 8-II, 9-I). Одной из причин, судя по графику, является наличие в погр. 16, 19, 21, 23 посуды типа 22-23 (см.Табл.-Продолжение). Спроецированная пунктиром хронологическая позиция данных погребений соответствует периоду В-2 раннего римского времени (Табл.). Керамика, появляющаяся на Груде в это время (Рис.8,-12-14), датируется фрагментом ручки - дериватом ручек сосудов типа Эгерс - 99-102 (рис.8,-8) и их упрощенными формами (Рис.8,-18). Среди поселенческих материалов на южной оконечности ур.Груд этот слой датирует обломок красноглиняной амфоры к. II - I пол. III в. н. э.(Рис.8,-20,- определение В.В.Крапивинной?).

Фрагментированная рамка (рис.8,-4) и язычок от пряжки (Рис.9,-15) - достаточно специфичный - находят аналогии среди ранних вельбаркских древностей в погр.1 кургана 4 могильника Одры (повет Чодницы) и в погр.18 Чорула Краковского повета (Madyda 1977: 358,t.III,-2,3). Ножка фибулы (пунктиром показано понимание конструкции изделия, а не реконструкция, позволяющая определить тип) на кнопке позволяет говорить о происхождении этого типа изделий от фибул Альмгрен-236 (эпохи Тиберия) (Шукин 1994: 258,р.83), в эпоху, когда стали обычными двухгранная лицевая сторона ножки фибул Альмгрен - 53 или фибулы из Сонграда (погр.1), также относящейся к началу периода В-2 (Шукин 1994: 250, р.74,-19). Более поздние, нежели рассматриваемый фрагмент, "бюгелькнопфибул" - фибулы с большой кнопкой на ножке относятся к III в. Такова же хронологическая позиция пластины (Рис.9,-14). Более поздние вещи (Рис.8,-1,5) соответствуют поздним этапам киевской культуры и колочинским отложениям (обломки колочинской посуды попались лишь однажды во время раскопок А.В.Шекуна) с которыми связаны редкие находки фрагментов геральдических гарнитур из слоя (Рис.8,- 2,7).

Материалы киевской культуры на дуне Груд (Рис.12,постр.11,-8,9; постр.12,-2-4) из пятен верхнего, киевского культурного слоя, перекрывающих почепский (Рис.11), как показано выше, датируются не позднее конца II в. н. э. и относятся к раннему этапу этого типа древностей. В постройке 8 (Рис.6) единственной находкой являлись крайне малочисленные фрагменты керамики покрытые штриховкой.

Хронология посуды (тип 22-23,- см.Табл.-Продолжение), появляющейся со штрихованной керамикой, определяется и на других памятниках в Низовьях Десны (Табл.- А, Б, В), и наиболее четко по фибуле из Смычина (Шевченко 1992: 26, 32, Рис.2,-35). Это грубое подражание (Табл. Продолжение,-35) фибулам Альмгрен-84 2-й пол. II в. н. э., датируется, видимо, не позднее конца этого столетия. Типы этой посуды, представленной и в жилище № 1 поселения Абидня, видимо, имеют поднепровское происхождение, и наряду со штрихованной керамикой лежат в основе типологий киевской культуры III-IV вв. С этим новым культурным явлением связано окончание почепской традиции в Низовьях Десны. Оно синхронизируется с финалом позднескифских городищ в Низовьях

Днепра и знаменуется распространением кухонной пшеворской керамики типа Пидрижья датированной в грудовском погребении 21 периодом В2 ручкой ситулы. Ручки ситулы этого типа с аналогией в Интерцизе (у В.Н.Даниленко 1976 - ошибочно: 4 в.н.э.) найдена на поселении в Абидне. Синхронно (после ср. II в.н.э.) резко сокращается число сарматских памятников Северного Причерноморья за исключением областей между Днестром и Дунаем, т.е., за пределами областей боспорских войн. Поскольку, по мнению Д.Н.Козака (1992), во 2-й пол. II в.н.э. прерывается и культурная традиция на Волини, небезынтересной представляется мысль об участии поднестровской группы населения в сложении киевской культуры. Преимущество места захоронения и обитания у групп пришлого (с Волини и из аре-

ала культуры штрихованной керамики) населения, с предшествующим почепским говорит об участии почепского населения в сложении киевской культуры. Но наследие почепского субстрата слабо ощутимо. Если таковым считать лощенную посуду известную в материалах Гриней, Чулатова, Змеевки (Терпиловский 1984: 53, 56, Рис.24,- 1, 2, 11-14; 26,-10-12) и полное ее отсутствие на Вовках и тем более - на более поздних памятниках, приходится считать такой вклад крайне недолговечным, "неприжившимся", в отличие от вклада в культуру Волжского региона. Общая картина соответствует ситуации почти полного оттока почепского населения в Поволжье и, возможно, в Подонье, при мощной демографической пертурбации в связи с волной северо-западных переселенцев.

### Примечания

<sup>3</sup> Я очень благодарен Марку Борисовичу Шукину за постоянную помощь, возможность знакомства с новой литературой, проектами еще не опубликованных книг, за постоянные совместные размышления над материалом, в том числе - с 1977 г. - над материалом этого памятника.

<sup>2</sup> Выражаю благодарность за консультации и определение материала Ю.Г.Виноградову, Е.В.Максимову, В.В.Крапивинной.

<sup>1</sup> С благодарностью вспоминаю помощь К.В.Каспаровой и А.М.Микляева (и не только в науке...).

### Список литературы

- Блифельд Д.И. 1955 - Деснянська археологічна експедиція.- АП УРСР.-Т.V.- К. С.12-21.
- Брашинский И.Б. 1984. Торговля // Античные государства Северного Причерноморья.- М.
- Еременко В.Е. 1990. Процесс латенизации археологических общностей позднего предримского времени Восточной Европы и сложение зарубинецкой культуры // Диссертация... канд. Ист. Наук.- Л.- (рукопись).
- Козак Д.Н. 1985. Могильник пшеворської культури поблизу с.Гринів на Верхньому Подністров'ї // Археологія.- Вип.52. С.52-64.
- Козак Д.Н. 1977. Некоторые проблемы изучения пшеворской культуры // Новые исследования археологических памятников на Украине.- К.
- Матвеева Г.И. 1981. О происхождении именовской культуры // Древние и средневековые культуры Поволжья.- Куйбышев.
- Попко О.О. 1974. Знахідка латенської фібули в Чернігові // Археологія.- Т. XVII.- К.
- Смирнов К.Ф. 1973. Курильницы и туалетные сосудики азиатской Сарматии // Кавказ и Восточная Европа в древности.- М.-
- Сымонович Э.А. 1978. Посуда зарубинецкого типа из Николаевского могильника на Нижнем Днепре // Вопросы древней и средневековой археологии Восточной Европы.- М.
- Терпиловский Р.В. 1984. Ранние славяне Подесенья III - V вв.- К.
- Уманец А.Н., Шевченко Ю.Ю. 1992. Причерниговские памятники начала эпохи Великого переселения народов // Архітектурні та археологічні старожитності Чернігівщини.- Чернігів. С.30-40.
- Шевченко Ю.Ю. 1983. Кераміка перших століть нашої ери з околиць Чернігова // Археологія.- Вип.42.
- Шевченко Ю.Ю. 1992. Детинец и Елецкое - охранные зоны архитектурно-исторического заповедника // Архітектурні та археологічні старожитності Чернігова.- Чернігів.
- Шевченко Ю.Ю. 1995. Вступление Подесенья в римское время // Слов'яно-руські старожитності Північного Лівобережжя.- Чернігів.
- Шевченко Ю.Ю. 1995а. Почепские древности Десны - хронология связей // Деснинские древности.- Брянск.
- Шукин М.Б. 1994. На рубеже эр. Опыт историко-археологической реконструкции политических событий III в. до н. э. - I в. н. э. в Восточной и Центральной Европе.- СПб.
- Babes M. 1985. Date archeologice si istorice privind partea de nord-est a Dacici in ultimele secole inaintea erei noastre // SCIVA, t.36.
- Madyda R. 1977. Sprzączki i okucia pasa na ziemiach polskich w okresie rzymskim // Materiały Starożytnej wczesnosredniowiecznej. Tom IV. Warszawa.



Рис. 2



Рис. 3(126)[1]

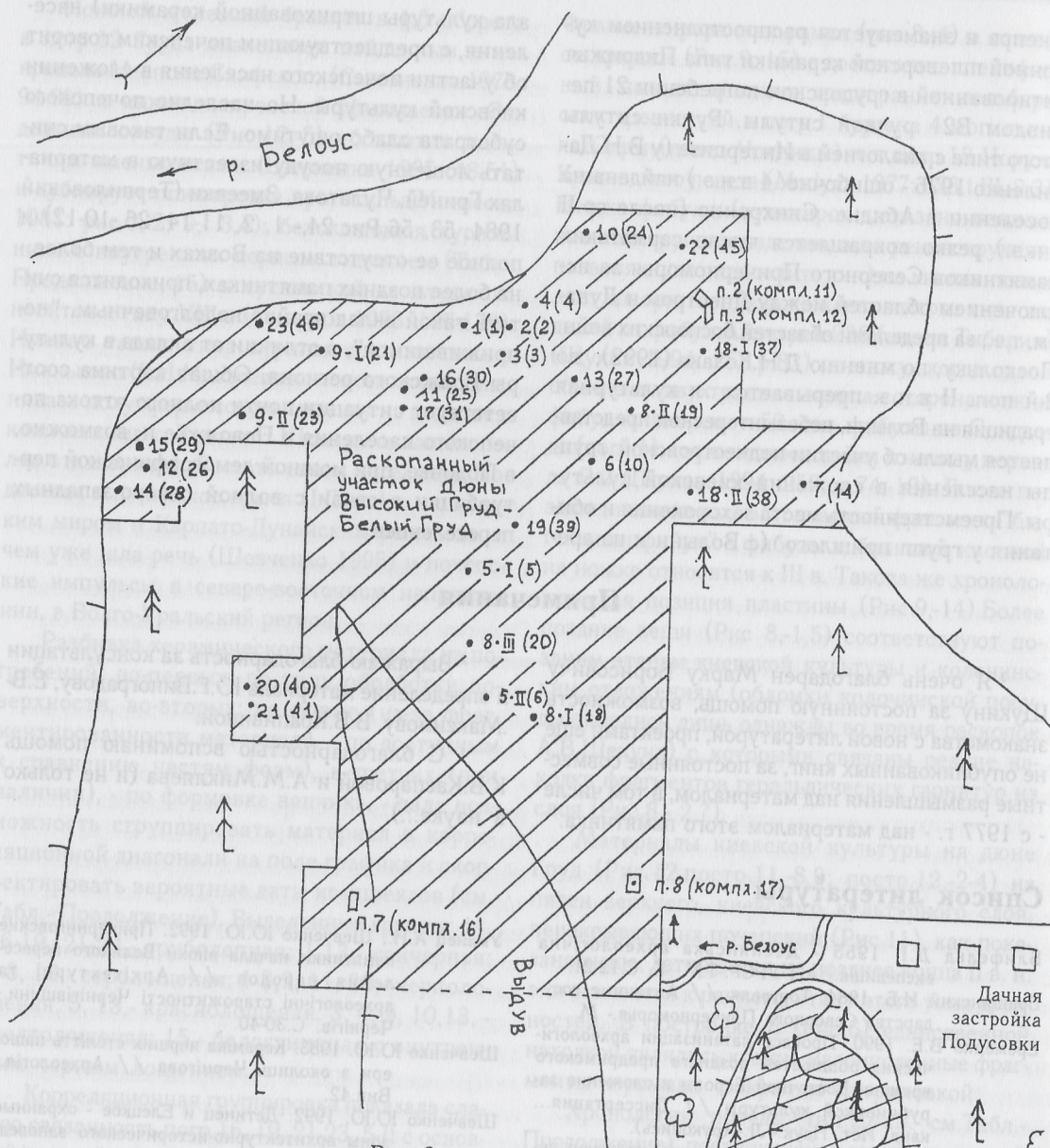

Рис. 1

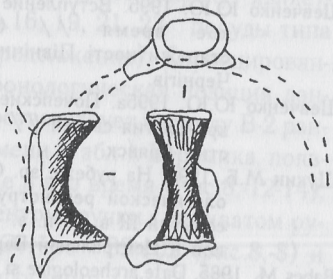
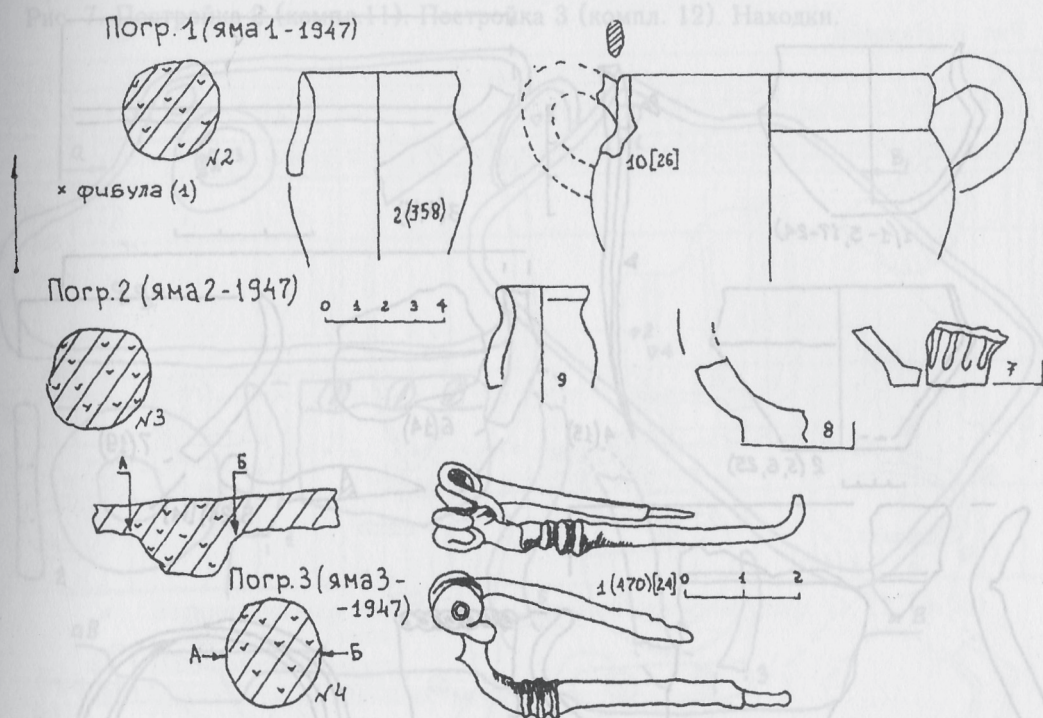

План раскопанных (А. А. Попко) в 1947 г. "ям-кострищ"



Рис. 4

Здесь и далее:

[№] — нумерация в Табл. И Табл. (продолжение).

(№) — нумерация по коллекционной описи Института археологии Национальной Академии наук Украины (Фонд № 767) и Черниговского государственного архитектурно-исторического заповедника (Фонд № 822).

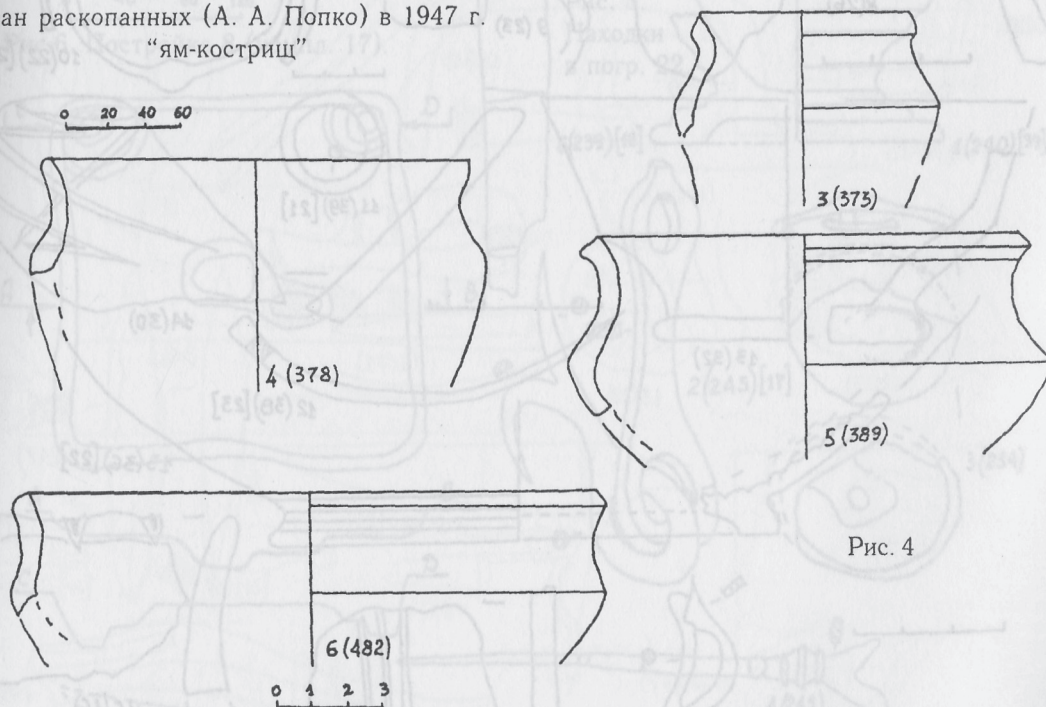

Рис. 5. Находки.

1-4 — погр. 10; 5-7 — погр. 11; 8-10 — погр. 12; 11-15 — погр. 13; 16-18 — погр. 19.



Рис. 8. Находки.

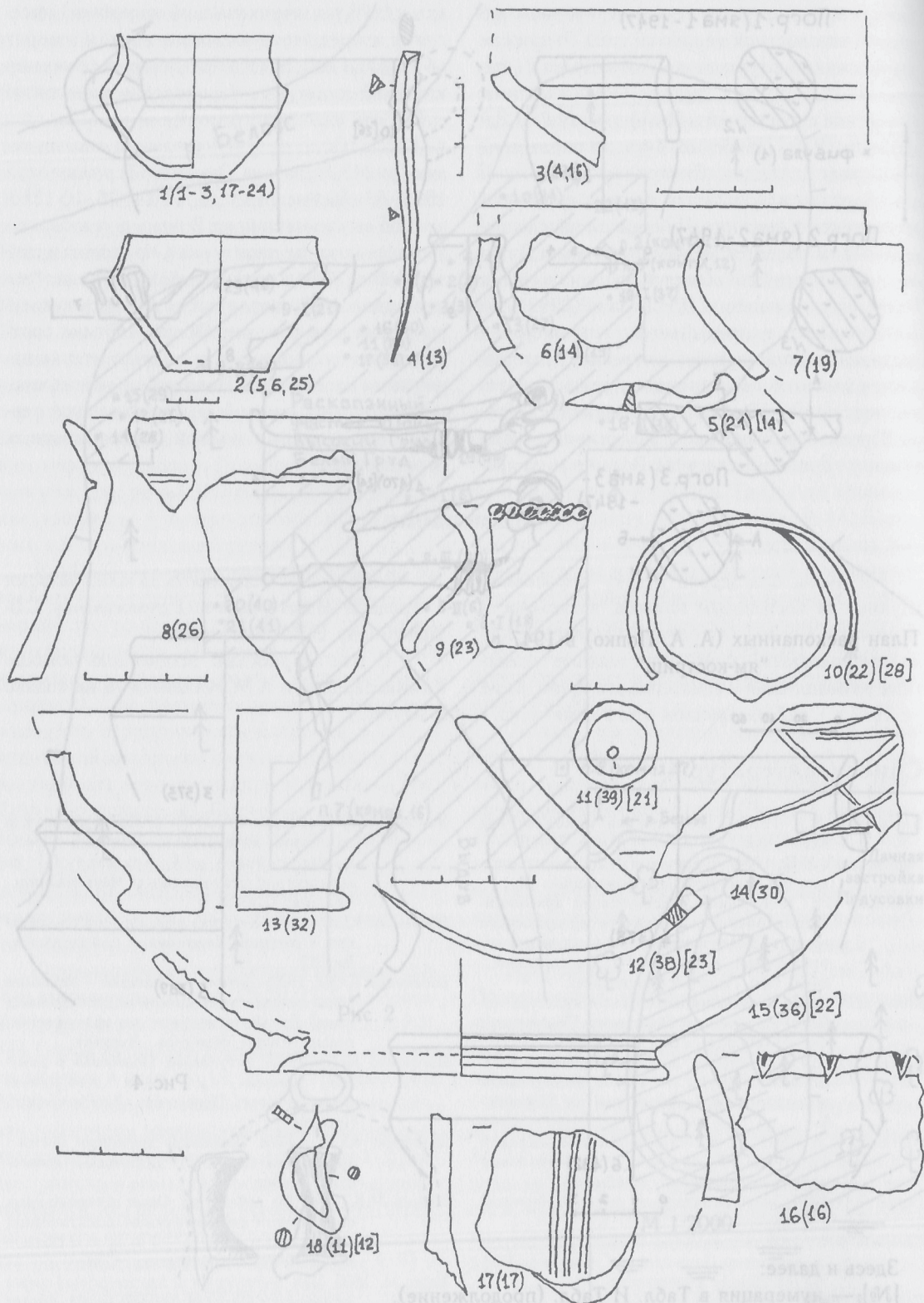
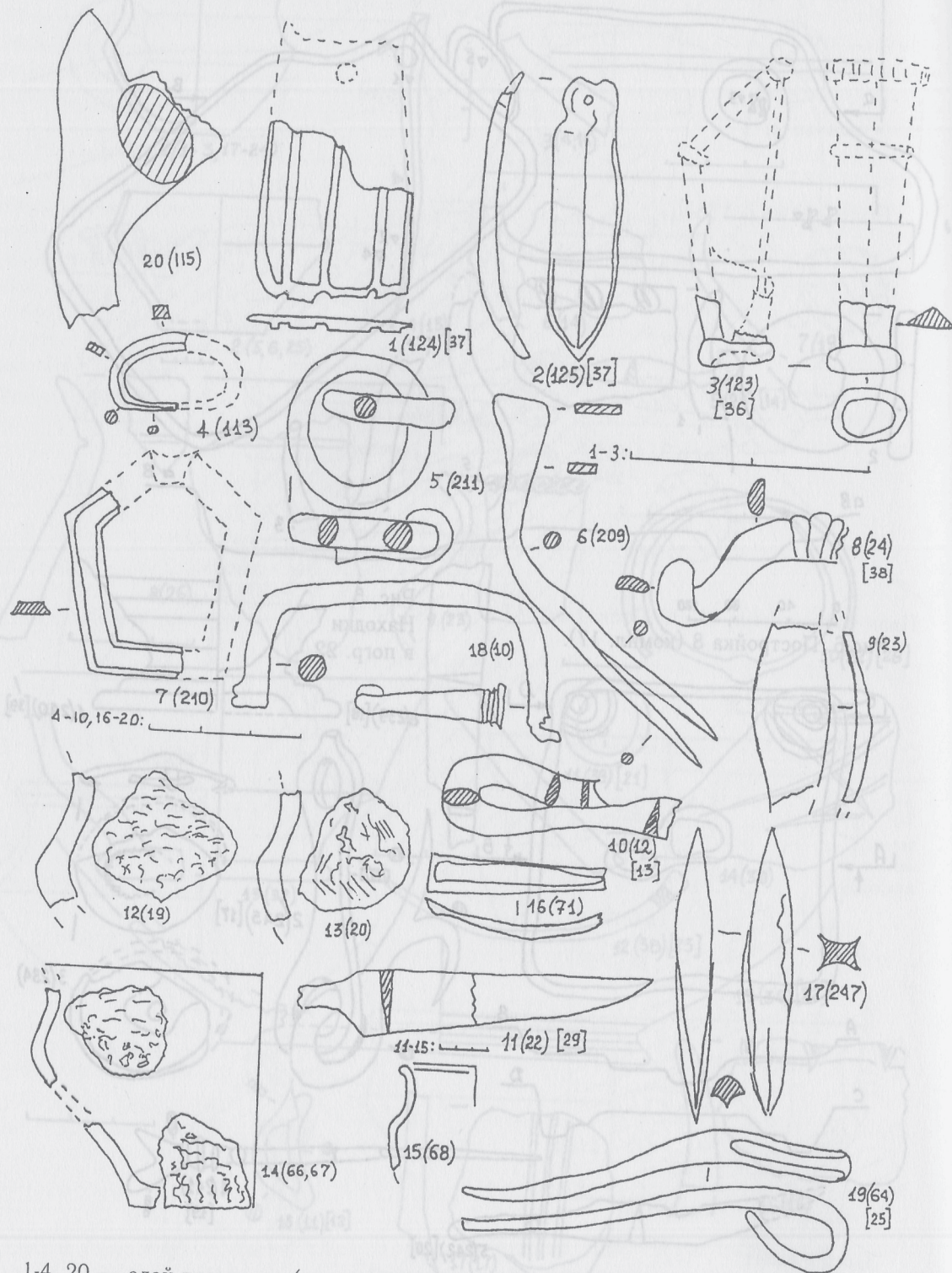

1-4, 20 — слой поселения (южн. часть дюны); 8-9 — погр. 21;  
 6-7 — слой над погр. 10 (северная часть дюны); 10-13 — погр. 19;  
 14-16 — погр. 16; 17 — погр. 23; 18 — погр. 8-1; 19 — погр. 15;  
 1-3 — бронза; 4-11, 16-19 — железо.



Табл. (продолжение)

N/N	Группа	16	1	2	5	12	6	15	8	24	22	10	17
		погр.	7	18	3	19	4	13	20	21	14	9	23
8-II	6	•	•										
9-I	1	•	•		•								
18-II	11		•	•	•								
10	17		•	•	•		•						
15	14			•	•		•		•				
13	3			•	•	•	•		•				
4	12			•	•	•	•		•	•	•		
5-I	22								•	•			
23	16								•	•	•	•	
19	49								•	•	•	•	•
21	5-II									•	•	•	•
КОРРЕКЦИЯ дат		ЛТ-D <sub>3</sub>			Рим: B <sub>1a-c</sub>					B <sub>2</sub>			

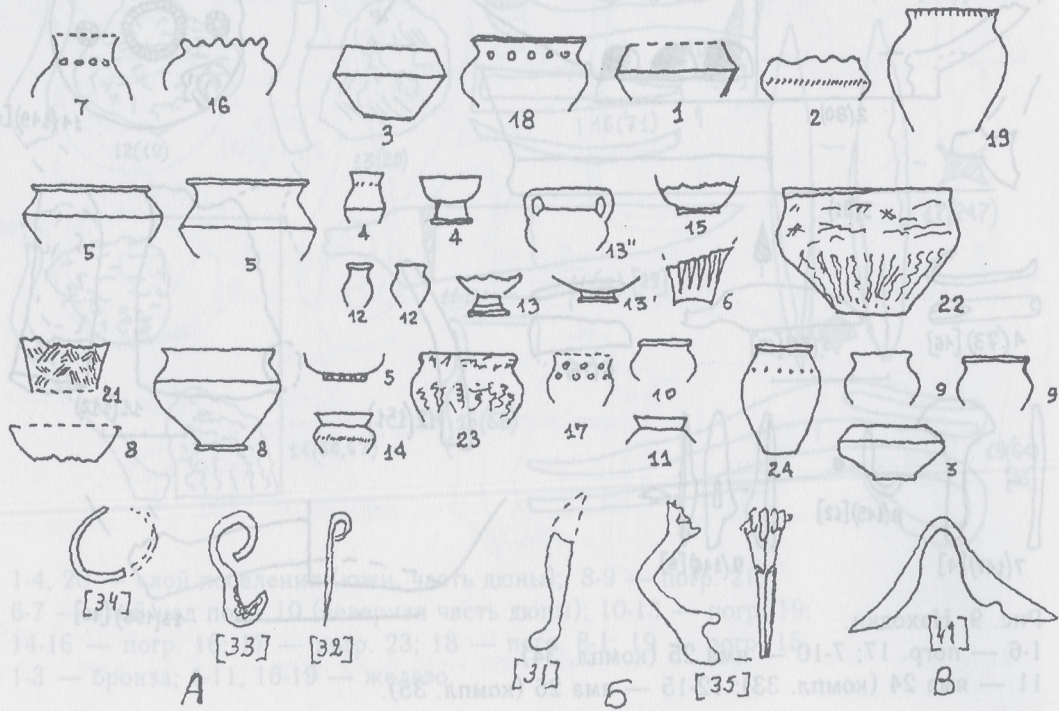



Рис. 10  
Планы погребений.  
1 - 5 - находки в погр. 1



Рис. 11  
1-6 из постр. 11.

Постройка 11 (1-10 керамика из постройки).

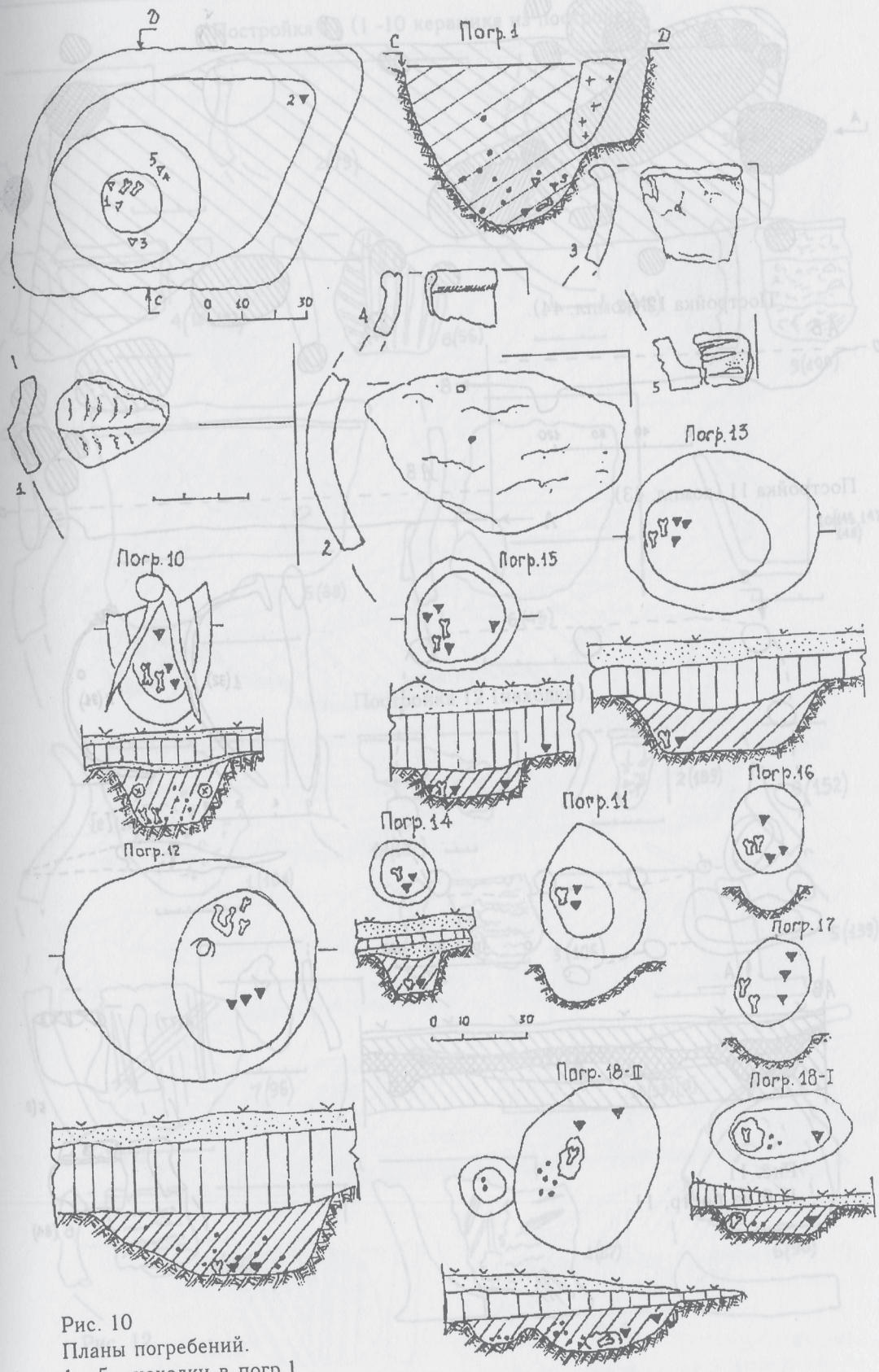

Постройка 12 (находки).

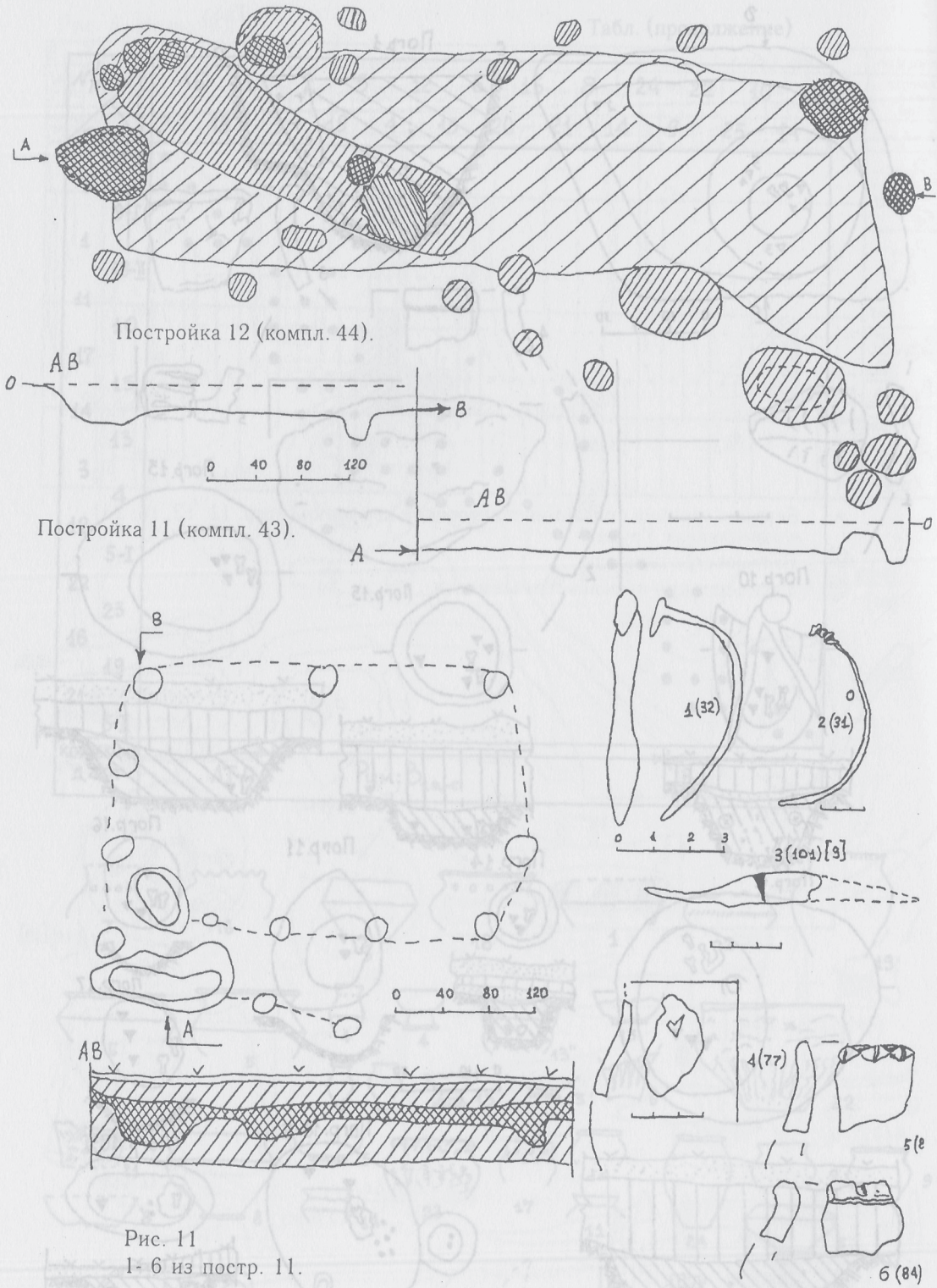
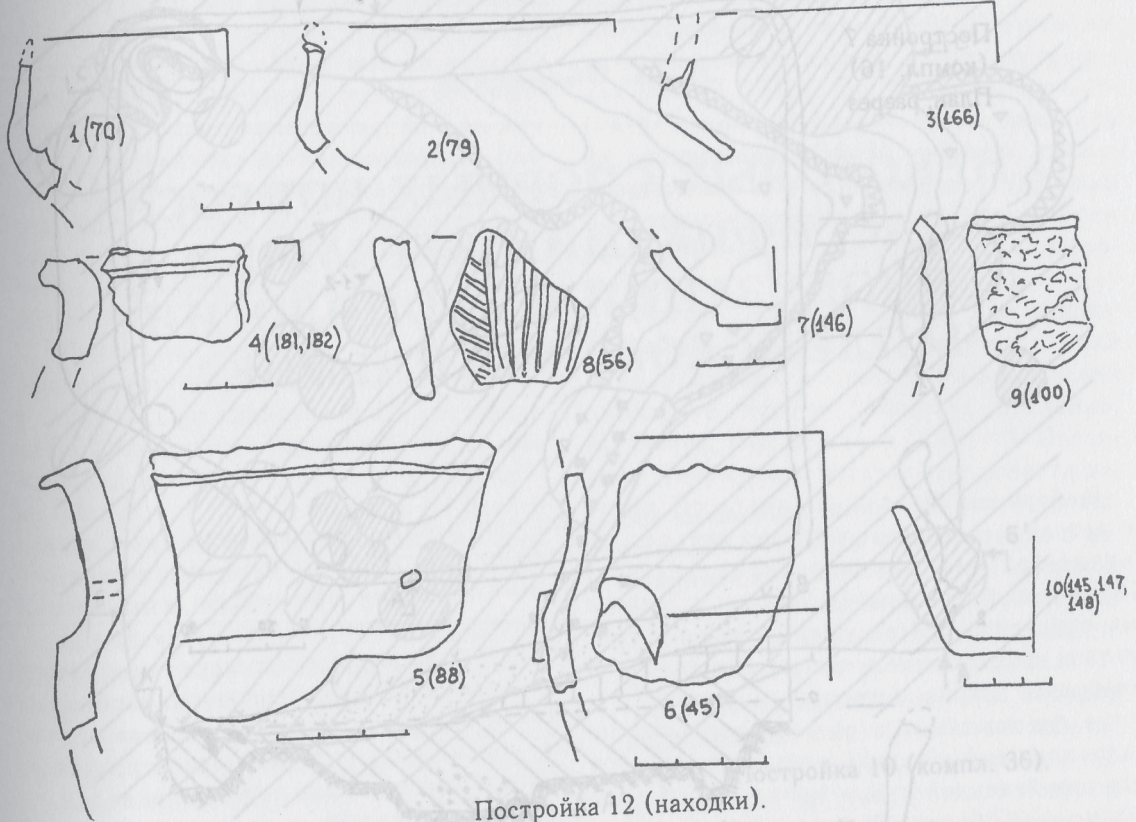

Рис. 12.



Рис. 13.

1 - 3 - из постр. 7; 4 - 11 - из постр. 10; 10 - железо; 11 - бронза.

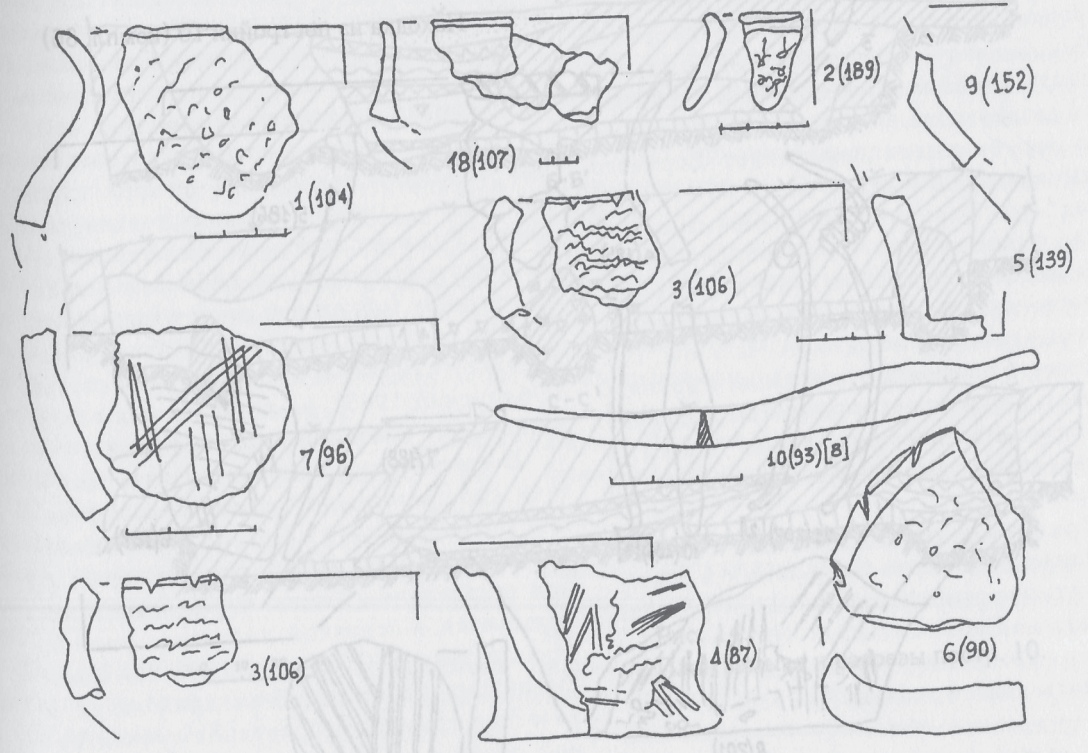

Постройка 10 (компл. 36).

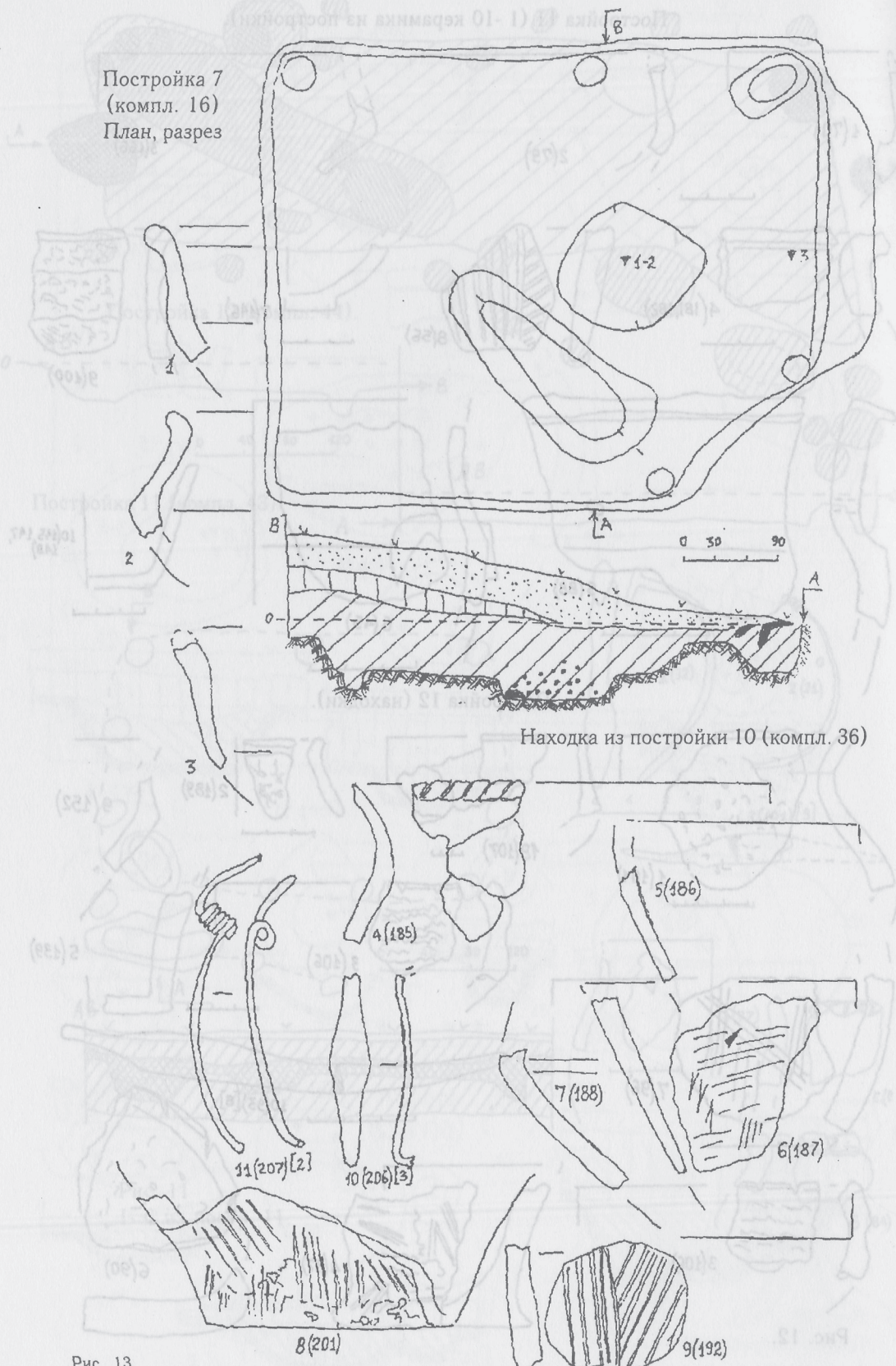
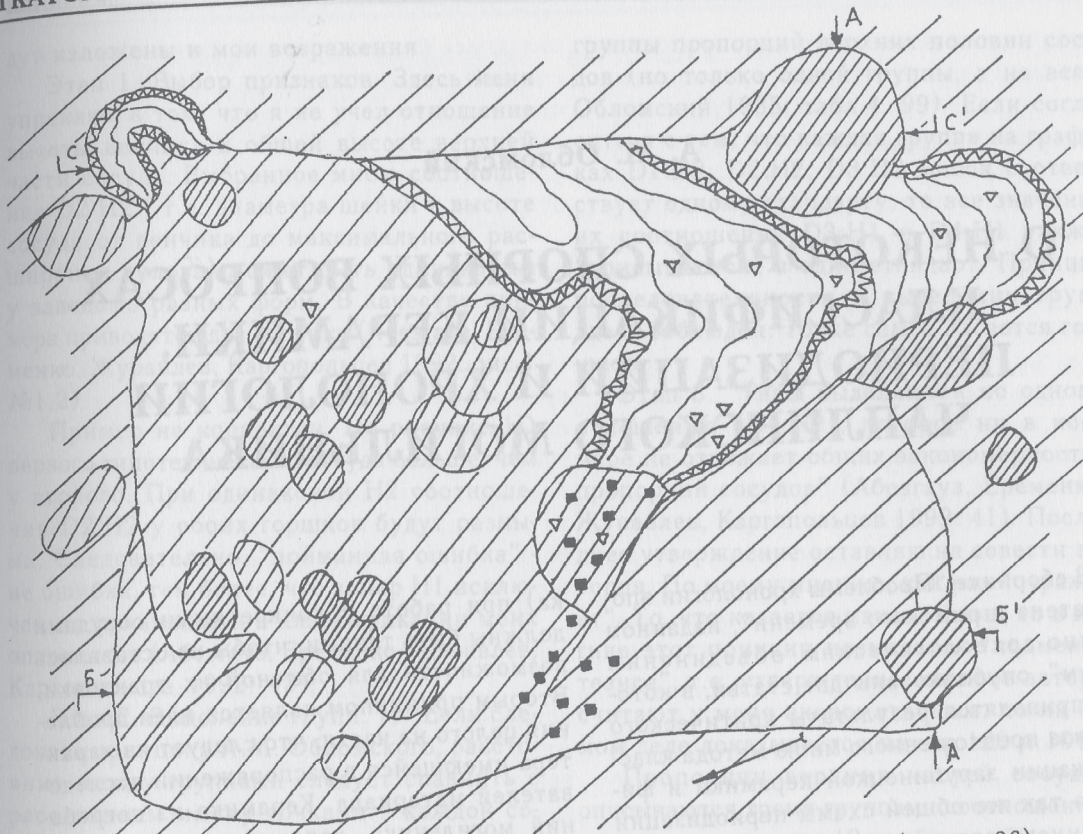
A-A'

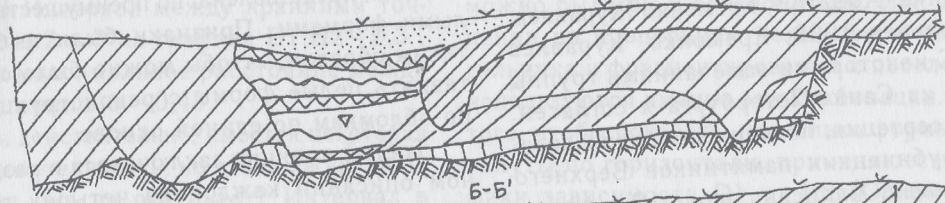

B-B'

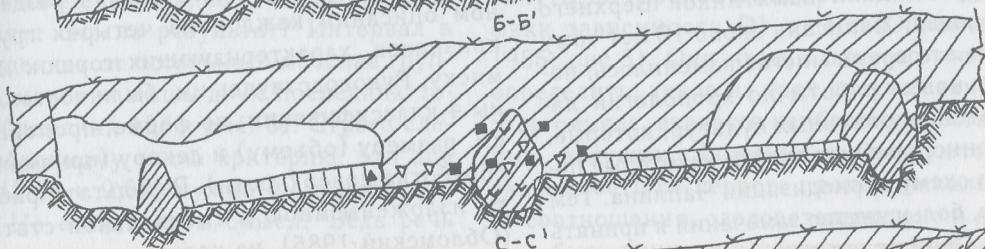

C-C'

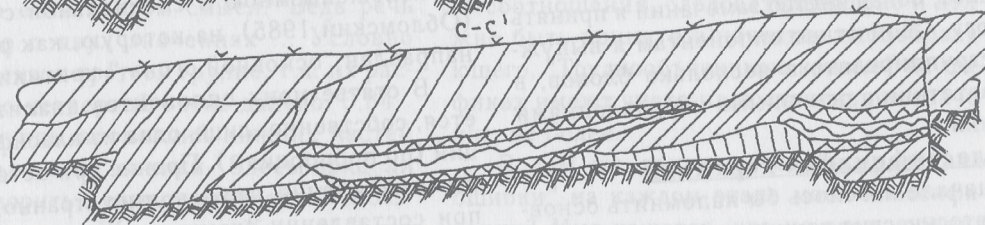

0 10 20 30

Рис. 14.  
План замыва и разрезы постр. 10.