

А.В.Воротинский

О ЧЕРНЯХОВСКИХ ЧАШАХ С КРЕСТАМИ ИЗ ЛЕПЕСОВКИ

A.V. Votinskii. On Cherniakhov Cups with Crosses Found in Lepesovka.

The settlement of Lepesovka was discovered on the river Goryni in Belgorod raion of Khmelinitzskaya Oblast' in the Republic of Ukraine. Excavations were conducted in 1957-1962 by M.A. Tihakova. Lepesovka is one of the largest excavated settlements of Cherniakhov culture. It yielded vessels with the internal surfaces decorated with Malta cross or a cross with branched ends in shape of trees or palm branch. The vessels are of grey colour, made of well-tempered clay with mica. The baking is even and of a high quality. The decoration is glossed. Some vessels have similar bottoms: they have an incision in the centre on the external surface, the clay was taken out by a cutter. A group of red-lacquered pottery from Tanais is marked by similar bottoms. Origin of these vessels is connected with the centre of pottery manufacture in the north of Asia Minor. Origin of decoration on the studied vessels can be associated with the Christian influences. Presence of slaves and emigrants from Asia Minor on the territory of Cherniakhov culture is known from historical records, some of the emigrants were Christians. Among these newcomers, there were craftsmen, probably potters too. The images similar to the ones discovered in Lepesovka, however, are typical of the cosmological representations of the Germans as well, which made up a considerable part of Cherniakhov population. There was probably, as well, a combination and superimposition of pagan and Christian religious ideologies.

Поселение Лепесовка Белгородского района Хмельницкой области Республики Украина открыто в 1905 г. Я.В.Яроцким (Яроцкий 1909). Планомерное изучение памятника проводилось под руководством М.А.Тихановой в 1957 — 1962 гг. Материал памятника очень богат и разнообразен, но издать его полностью М.А.Тиханова не успела. Опубликованы лишь общие сведения о результатах и ходе работ. Материал раскопок хранится в первобытном отделе Государственного Эрмитажа, в настоящее время работа по его изучению ведется под руководством М.Б.Щукина.

Поселение расположено на левом высоком берегу старого русла р. Горынь, к востоку от современного села. Общая площадь памятника достигает нескольких гектаров, культурный слой хорошей сохранности, распашка затронула его не более чем на 20 см. Сооружения остались в основном нетронутыми. Насыщенность слоя очень велика, но неравномерна, больше в западной части и в центре поселения (Тиханова 1963: 179). Вещевой материал представлен в Лепесовке изделиями из глины, металлов, стекла, кости и камня (Тиханова 1963; 1964).

Керамический материал поселения очень богат. Весь керамический комплекс составляют более 100 000 фрагментов сосудов. На первом месте стоит столовая гончарная посуда (более 50% от всей керамики), значительно меньше шероховатой кухонной и лепной керамики.

Большая часть находок (керамика, металлические изделия) позволяет относить Лепесовку к черняховской археологической культуре. Но на поселении выделяется значительное количество находок, характерных для других куль-

тур. Среди лепной керамики 39% относится к вельбаркской культуре, а также присутствует некоторый процент керамики ряда других культур. Это говорит о неоднородности населения рассматриваемого памятника (Щукин 1989: 201).

М.А.Тиханова в характеристике гончарной керамики поселения Лепесовка отмечала, что «к уникальным образцам принадлежат большие открытые чаши с лощеным орнаментом (на дне изнутри) в виде креста с прямыми или расширяющимися концами или с изображением дерева» (Тиханова 1963: 185) (Рис.1:1, 2). Значительная часть фрагментов этих сосудов относится к заполнению жилища IV, они обнаружены в развале глиняной обмазки вдоль южной стены сооружения. Жилище IV расположено на участке поселения, очень интересном в плане стратиграфии. Оно перекрывает жилище VIII, погибшее в сильном пожаре, которое в свою очередь частично перекрыто хозяйственной постройкой 4. Эти сооружения богаты датированными находками, которые показывают, что жилище VIII было обитаемо в конце II — начале III века н.э., а жилище IV и хозяйственная постройка 4 — в середине III — начале IV веков н.э. (Tikhanova, Shcheglova, Shchukin, Sharov 1999: 91-99).

По фрагментам можно предположить наличие нескольких экземпляров интересующих нас сосудов. В профиле чаши напоминают черняховские биконические миски, но диаметр их устья больше (32 — 40 см), при высоте до 9 см. Возможно, диаметр устья одного сосуда с несохранившимся венчиком был еще больше. Сосуды изготовлены из хорошо промешанной глины с добавлением слюды, поверхность се-

Рис. 1. 1, 2 — чаши с крестами из Лепесовки.

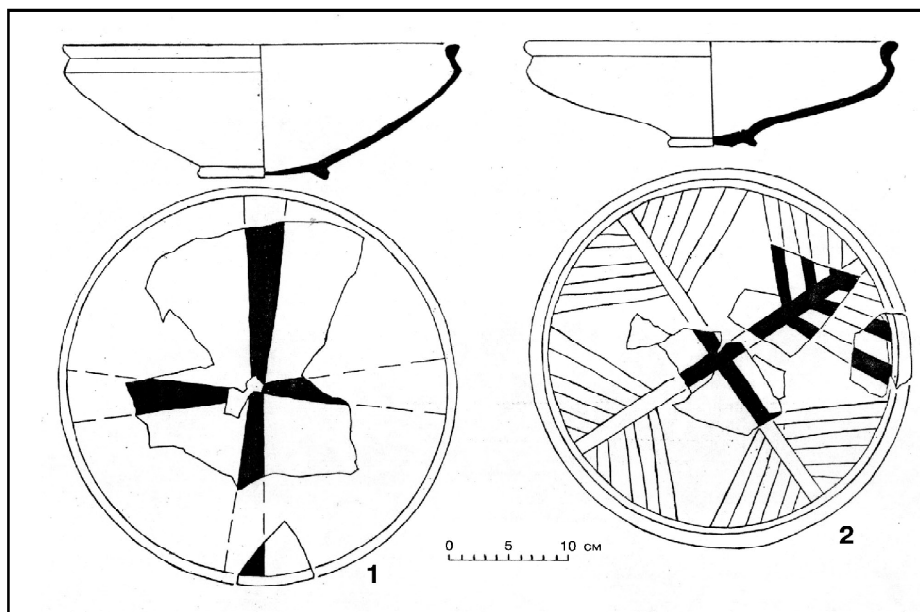

рая, имеют равномерный обжиг высокого качества.

Эти сосуды сходны и по характеру оформления донца — на низком кольцевом поддоне, снаружи в центре находится углубление, глина выбрана режущим инструментом. Более-менее достоверные аналогии нашим сосудам обнаружены в «княжеском» погребении у села Рудка (Кухаренко 1980: 86, Таб. XXXII, Рис. 5), но этот сосуд не орнаментирован, а также на черняховском поселении Покровка 5 (раскопки Славяно-сарматской археологической экспедиции Государственного Эрмитажа под руководством М.Б.Щукина, 1997 год, SSE-97 Роср. 5 S-II постр. 1 №№ 1247, 1249, 1250, 1465) (Рис. 2: 13).

Способ оформления дна сближает рассматриваемые сосуды с группой краснолаковых сосудов из Танаиса, обнаруженных в помещениях, разрушенных в середине III в.н.э. во время разгрома города племенами готского союза. Эти краснолаковые сосуды были изготовлены в малоазийских мастерских по производству керамики (Арсеньева 1985: 77, Рис. 1, 2: 10-16; Арсеньева, Науменко 1992: 15) (Рис.2: 11, 12).

Прежде чем рассматривать орнаментацию сосудов из Лепесовки, обратимся к некоторым вопросам истории города Танаис и его керамического производства.

Расцвет Танаиса приходится на первую половину III в.н.э. (Шелов 1972: 6). Затем произошла катастрофа — город подвергся полному уничтожению. До недавнего времени считалось, что это произошло где-то между 244 г. и концом сороковых годов III в.н.э. (Шелов 1972: 300-302). Однако, недавние находки статеров Рескупорида IV в слое пожара позволили отнести разгром Танаиса ко времени не ранее 251 — 254 гг. (Анисимов 1987: 86-88, Зубарь 1998: 138-139). Возродилась жизнь в городе не позднее конца III в.н.э. (Зубарь 1998: 148).

Ремесленный характер керамического производства в Танаисе остается пока недоказанным, хотя существование его весьма вероятно (Шелов 1972: 99). В подвальных помещениях города обильно представлена краснолаковая керамика малоазийского происхождения (Рис. 2: 6-10). Малоазийские центры производства краснолаковой керамики известны в Чандарли (район г. Пергам) и на о. Самос. Импорт из этих центров прослеживается с I в.н.э. до IV в.н.э. Отличительным признаком самосской керамики является изобилие слюды в глиняном тесте сосудов. Малоазийские тарелки типа 9A(T) по классификации Т.Н.Книпович (Книпович 1952: 314, Рис. 11:1, 2), были особенно распространены в причерноморских поселениях первых веков нашей эры (много в Ольвии, Херсонесе, Пантикапее, Танаисе). Они представляют собой один из самых излюбленных горожанами типов посуды этого времени. Полное тождество технологических особенностей их изготовления заставляет предположить общность происхождения: видимо, это продукция центров по производству керамики на севере Малой Азии (Книпович 1952: 314).

Вероятно, чаши из Лепесовки имеют своим прототипом именно эту северо-малоазийскую продукцию. Однако, на краснолаковой керамике не известна орнаментация, подобная изображениям на чашах, тогда как в лепной керамике Танаиса орнаментация внутренней стороны тарелок лощеными линиями (Арсеньева 1965: Табл. VIII, Рис. 3, 5), расходящимися из центра наподобие лучей, а, возможно, и в виде креста (Рис. 2: 3, 4), очень напоминает лепесовские изображения.

«Вся строительная или производственная деятельность имеет своим прототипом космогонию. Сотворение Мира становится архетипом всякой созидательной деятельности человека,

в каком бы плане она ни разворачивалась» (Элиаде 1994: 36). Этот вывод М. Элиаде делает на основании исторических и этнографических наблюдений. Подтверждение этой концепции он находит и в мире древних германцев, и у римлян: «В общем речь идет о древней и очень распространенной идее: от Центра проецируются четыре горизонта в направлениях четырех сторон света. Римский *mundus* (мир, вселенная) представлял собой ров в форме окружности. Образованный им круг делился на четыре сектора; он был одновременно и отображением космоса и образцом для строительства жилья... Есть свидетельства, что аналогичные идеи объясняют структуру германских городов и деревень. В самых различных культурных контекстах мы обнаруживаем одну и ту же космологическую схему, один и тот же ритуальный сценарий: размещение на какой-либо территории уподобляется сотворению мира» (Элиаде 1994: 36-37).

Отражение подобных космологических представлений можно проследить на примере курганов на о. Готланд (Швеция), где из камня выкладывался крест в круге, иногда с разветвлениями на концах (Wolągiewicz 1986: Abb. 10). Эти каменные выкладки (Рис. 2: 1, 2) имеют значительное сходство с изображениями на чашах из Лепесовки. Рассуждения М.Элиаде вполне при-

менимы к рассматриваемым нами орнаментам. Курганы с выложенными из камня концентрическими кругами в первом веке нашей эры появляются в Польском Поморье, они сходны с отмеченными выше курганами Швеции. Вместе с обычаем сооружать подобные курганы в Поморье произошли изменения в облике культуры населения — из могил исчезло оружие, в погребальном обряде появился биритуализм и в употреблении вошли новые виды украшений. Новая культура получила название вельбаркской, по могильнику Вельбарк-Госцишево, а ее происхождение связывают с продвижением племени готов в страну Ойум, описанным Иорданом (Щукин 1994: 244-249; Szczukin 1981: 127-134; Wolągiewicz 1981: 79-106). В Лепесовке заметны отчетливые следы вельбаркской культуры (Щукин 1989: 195-214) и, таким образом, можно предположить связь между «крестами» Готланда и крестообразными изображениями на сосудах из Лепесовки.

Вельбаркская культура и передвижения ее носителей были причиной культурных инноваций почти для всей Центральной и Восточной Европы (Szczukin 1981: 127-134). С 230-х гг. готы совершают походы на суше и на море и в ходе этих походов ряды нападавших пополнялись местными жителями, переходившими на их сторону (Гей, Бажан 1997: 22). Кроме того, успеш-



Рис. 2. 1, 2 — курганы с каменными выкладками из Швеции (по: Wolągiewicz 1986: Abb. 10: 1,2); 3, 4 — фрагменты сосудов из Танаиса с орнаментацией внутренней стороны (по: Арсеньева 1965: Табл. VIII:3,5); 5 — рунический камень с горы Апук в Крыму (по: Голенко, Юрочкин, Синько, Джанов 1999: рис. 1); 6-10 — краснолаковые сосуды из Танаиса (по Арсеньева 1985: Рис. 2: 10, 11, 14-16); 11, 12 — наружная сторона дна краснолаковых сосудов из Танаиса (по Арсеньева 1985: Рис. 1: 1, 2); 13 — гончарный серолощенный сосуд из постройки 1 поселения Покровка 5.

ные военные действия сопровождались уводом пленных, в том числе ремесленников, в глубокие районы варварских земель (Магомедов 1998: 147; Юрочкин 1999).

Выделяются две волны проникновения носителей вельбаркской культуры на юго-восток: брест-тришинская, около 200 г. н.э. и дытыничская, двадцатых-тридцатых годов III в.н.э. (Щукин 1994: 247). Поселение Лепесовка также находит свое место в рамках типа памятников Дытынич-Тришин (Баран 1970: 8). По материалам, относимым к вельбаркской культуре, ранний этап жизни поселения относится, скорее всего, к рубежу брест-тришинской и дытыничской волн проникновения носителей вельбаркской культуры на юго-восток (начало III в.н.э.). Ю.В.Кухаренко относит поселения рассматриваемого типа к волынской группе памятников полей погребений (Кухаренко 1958: 219-226).

Ремесленники-гончары из северо-малазийских центров производства керамики могли принимать участие в изготовлении керамики в Лепесовке. В производство керамики изготовители вносили элементы своих традиционных приемов (отмеченный выше вырез ножом на наружной стороне донца сосуда и примесь слюды), но учитывали при этом требования и вкусы заказчиков — делали не краснолаковую, а серо-лощеную черняховскую керамику. Возможно, эти ремесленники были приведены в качестве пленников-рабов после готских походов середины III в.н.э. или позднее. Они вполне могли быть последователями христианского вероучения. Относительно того, были ли христианами их хозяева, у нас нет достоверных данных, но это также не исключено, поскольку известно, что в IV в.н.э. некоторая часть готов была обращена в христианство арианского толка (Лавров 1997: 14-15). В IV веке уже существовала Готская епархия, на Никейском соборе 325 года ее представлял митрополит Феофил, его подпись включает перечень составителей Никейского Символа (Зубарь 1999: 323; Юрочкин 1999: 327). Ос-

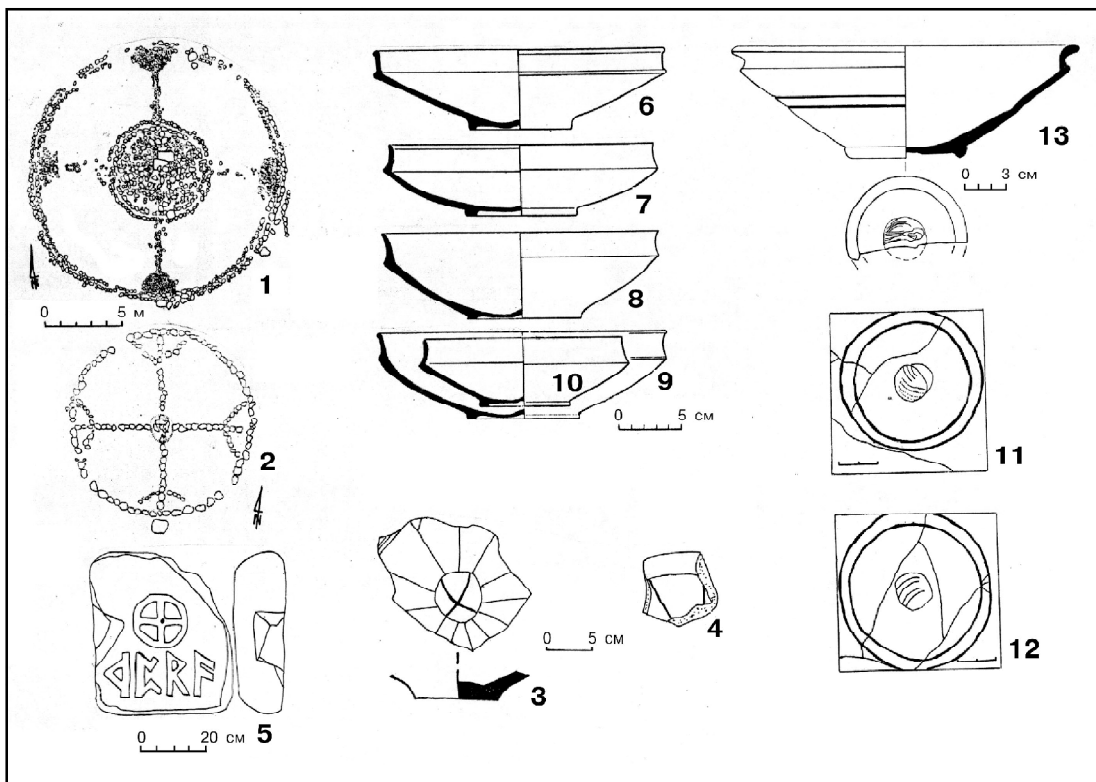
новным источником проникновения христианства к готам были жители Малой Азии, среди которых были священники, попавшие в плен во время готских походов III века. В.Ю.Юрочкин предполагает, что часть «малоазийцев» могла уйти с варварами вполне добровольно из-за гонений на христиан или с целью проповеди (Юрочкин 1999: 327-328). Христианство проникло к готам и через институт федератов. При переселении готов на земли империи христианство привлекало их в тех случаях, когда вместе с обращением они получали от императора и земли для поселения (Буданова 1990: 139-140). Готы переселялись для несения пограничной службы за серебро, продовольствие и товары ремесленников. Таким образом, федераты были развращены благами римской цивилизации и вполне допустимо, что они принимали христианство с корыстной целью. Не исключено, что у них сложилось особое, смешанное язычески-христианское мировоззрение.

Исходя из вышесказанного, можно предположить, что орнаментация чаш из Лепесовки может носить в себе следы как языческих, так и раннехристианских традиций. Подтверждением этому может служить история принятия христианства на Руси, когда параллельно с христианством продолжали существовать и языческие традиции, а порой эти традиции смешивались, что продолжалось в течение нескольких веков.

Предположение о соединении языческих и христианских традиций в среде крымских германцев в IV в.н.э. высказывают авторы статьи о находке рунического камня на г. Опук в Крыму (Рис. 2: 5). На камне изображены руны и крест в круге. Крест напоминает изображение на одной из рассмотренных нами чаш. Авторы статьи высказывают предположение об ассоциации в глазах германцев духовного пути Одина и Христа (Голенко, Юрочкин, Синько, Джанов 1999: 80-89). Тарелки из Лепесовки могут стать дополнительным аргументом к их предположению.

ЛИТЕРАТУРА

- Анисимов А.И. 1987. О продвижении готов в северо-восточное Приазовье // Проблемы охраны и исследования памятников археологии в Донбассе: Тезисы докладов. Донецк.
- Арсеньева Т.М. 1965. Лепная керамика Танаиса // МИА. №127. М.
- Арсеньева Т.М. 1985. Две группы краснолаковых сосудов из Танаиса // КСИА. Вып. 182. М.
- Арсеньева Т.М., Науменко С.А. 1992. Усадьбы Танаиса. М.
- Баран В.Д. 1970. Черняховская культура в междуречье Верхнего Днестра и Западного Буга в свете новейших исследований // КСИА. Вып. 121. М.
- Буданова В.П. 1990. Готы в эпоху Великого переселения народов. — М.: Наука.
- Гей О.А., Бажан И.А. 1997. Хронология эпохи «готских походов» (на территории Восточной Европы и Кавказа). М.
- Голенко В.К., Юрочкин В.Ю., Синько О.А., Джанов А.В. 1999. Рунический камень с г. Опук в Крыму и некоторые проблемы истории северопричерноморских германцев // Древности Боспора. М.
- Зубарь В.М. 1998. Северный Понт и Римская империя (середина I в. до н. э. — первая половина VI в.). Киев.
- Зубарь В.М. 1999. Некоторые особенности распространения христианства на Боспоре // Боспорский феномен: Греческая культура на периферии античного мира (материалы международной научной конференции). СПб. С. 321-326.
- Книпович Т.Н. 1952. Краснолаковая керамика первых веков нашей эры из раскопок Боспорской экспедиции 1935 — 1940 гг. // МИА. № 25. М.; Л.
- Кухаренко Ю.В. 1961. Памятники железного века на территории Полесья // САИ. Вып. Д 1-29.
- Кухаренко Ю.В. 1980. Могильник Брест-Тришин. М.

- Лавров В.В. 1997. Германские племена в этнической истории Северного Причерноморья в III-IV вв.н.э.: Автореферат диссертации на соискание ученой степени к. и. н. СПб.
- Магомедов Б.В. 1998. Вельбаркские традиции в черняховской гончарной керамике // 20 lat archeologii w Masłomiężu. №. II. Goscie. Lublin.
- Тиханова М.А. 1963. Раскопки на поселении III — IV вв. у с. Лепесовка в 1957 — 59 гг. // СА. №2.
- Тиханова М.А. 1964. Днестровско-Волынская экспедиция в 1960- 61 гг. // КСИА. Вып. 102.
- Шелов Д.Б. 1972. Танаис и Нижний Дон в первые века н.э. М.
- Щукин М. Б. 1989. Поселение Лепесовка: вельбарк или черняхов? // Kultura wielbarska w mlodszym okresie rzymskim. Lublin. Т. II.
- Щукин М.Б. 1994. На рубеже эр. СПб.
- Элиаде М. 1994. Священное и мирское. М.
- Юрочкин В.Ю. 1999. Боспор и православное начало у готов // Боспорский феномен: Греческая культура на периферии античного мира (материалы международной научной конференции). СПб.
- Яроцкий Я.В. 1909. Некоторые памятники древности близ с. Лепесовки // ИАК. Вып. 29.
- Szczukin M. 1981. Zabytki wielbarskie a kultura czerniahowska // Problemy kultury wielbarskiej. Slupsk. S. 127-134.
- Tikhanova M.A., Shcheglova O.A., Shchukin M.B., Sharov O.V. 1999. The strukture of the Lepesovka settlement // Die Sintana de Mures-Cernjachov-Kultur: Akten des Internationalen Kolloquiums in Caputh vom 20. bis 24. Oktober 1995. Bonn. S. 91-99.
- Wolagiewicz R. 1981. La civilisation de Wielbark — problemes de l'interpretation ethnique // Problemy kultury wielbarskiej. Slupsk. S. 79-106.
- Wolagiewicz R. 1986. Die Goten im Bereich der Wielbark-Kultur // Archaeologia Baltica, «Peregrinatio Gothica». Łódz. T. VII.