

Н.П.Тельнов, А.Н.Левинский

ДРЕВНОСТИ СВОБОДНЫХ ДАКОВ. НОВАЯ АРХЕОЛОГИЧЕСКАЯ КУЛЬТУРА В МОЛДАВИИ

*«Милый мой!
Молдавия полна неожиданностей».*
Г.Ф. Чеботаренко.

N.P. Telnov, A.N. Levinski. Free Dacians: A New Archaeological Culture in the Republic of Moldova.

It is the first publication of artifacts from the Dacian settlement of II-III cc. AD. The site yielded findings that have no precedents in Moldova. The article provides characteristics of pottery which was used to date the site.

В эпиграф вынесено высказывание одного из старейших археологов Молдавии, ставшее крылатым выражением среди археологов республики, которое как нельзя лучше характеризует суть этого края с древнейших времен и по сей день. Подтверждается оно и материалами настоящей публикации.

В истории Республики Молдова есть периоды, изученные еще не в достаточной мере полно. Причиной этому, чаще всего, является отсутствие необходимых источников. Так, к примеру, в археологическом отношении недостаточно изучены для этой территории остаются памятники первых веков нашей эры.

Несмотря на то, что, начиная с послевоенного времени, здесь были проведены широкомасштабные полевые исследования и к середине 70-х годов был издан отдельный том археологической карты, посвященный древностям римского и позднеимского времени, в регионе были выявлены лишь сарматские памятники, датированные I в. до н.э. – III в.н.э., в основном могильники, и более поздние древности черняховской культуры, представленные многочисленными поселениями и грунтовыми могильниками, датированные III – IV вв.н.э. (Рикман 1975). В последние годы были выделены памятники типа Этулия, сконцентрированные, в основном, в степной зоне и синхронные черняховским (Щербакова 1987; 1991).

Черняховские памятники, исследованные довольно интенсивно в последнее время, оставлены полиэтничным населением, но выделение отдельных этнокультурных компонентов в них затруднено, и пока они трудно уловимы.

В этой связи выделение этнокультурного субстрата в целом и по отдельным регионам

является одной из первоочередных задач исследования черняховских древностей. Для более же раннего времени, как было сказано выше, в Молдавии известны лишь сарматские могильники.

Имеющиеся на сегодняшний день археологические данные входят в определенное противоречие с письменными источниками, называемыми для этой территории в I – III вв.н.э. кроме сарматов и другие племена, в том числе и гето-дакийские общности.

На территории Румынии дакийские памятники I – III вв.н.э. хорошо известны. После 106 г.н.э., когда на территории современной Румынии была создана римская провинция Дакия, практически все проживавшее в ней дакийское население было покорено и со временем романизировано. Часть же даков, в частности, к востоку от Карпат, осталась свободной и, хотя и подвергалась некоторому влиянию римской цивилизации, но в основном развивалась в русле своей традиционной культуры. В этой связи памятники свободных даков привлекают особый интерес ученых.

Однако, так как более чем за 50 лет археологических поисков в Днестровско-Прутском междуречье не удалось достоверно выявить дакийские памятники этого времени, среди ученых возникло предположение, переросшее со временем в убеждение, что река Прут была восточной границей расселения свободных даков, а территория современной Республики Молдова была занята в первых веках н.э. только сарматским населением.

В этой связи несомненный интерес представляют новые памятники, открытые впервые в Молдавии, в результате разведок, проведен-

Рис. 1. Прутень. Сероглиняная гончарная керамика: 1-2 – кувшины; 3-4 – кружки; 5-12 – дакийские амфоры.

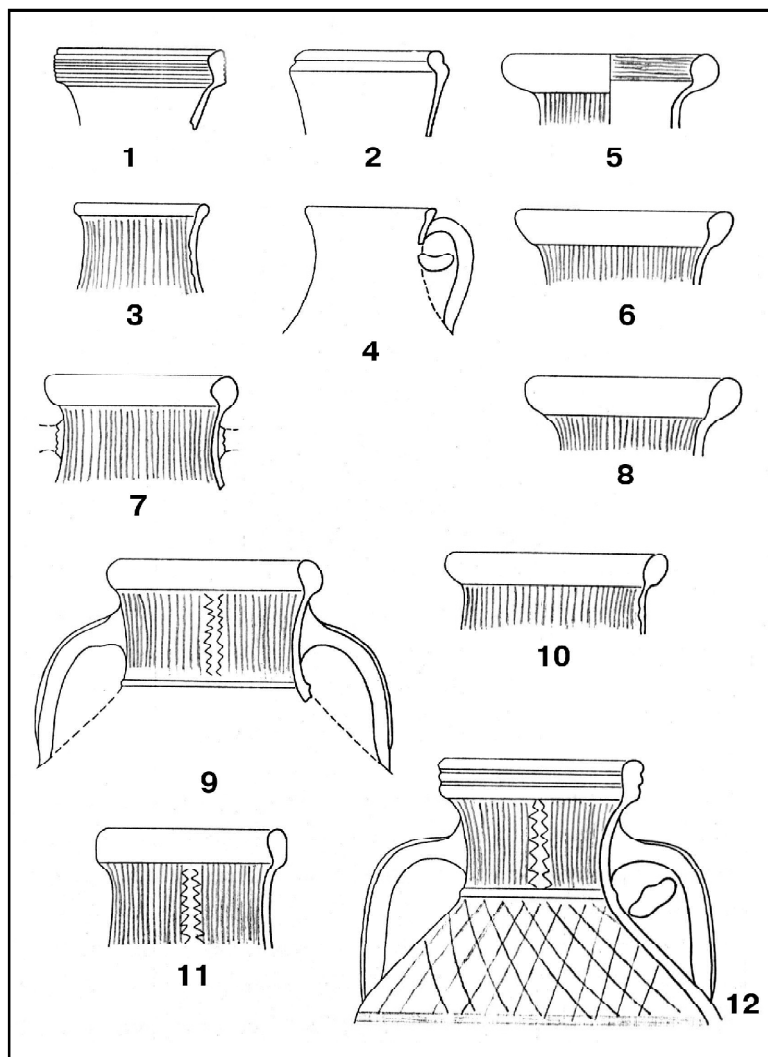

ных осенью 2000 г. Н.П.Тельновым в центральных Кодрах. Материалам одного из них и посвящена настоящая публикация.

Поселение обнаружено на юго-восточной окраине с. Прутень Бельцкого уезда в местности «Суб дялу бабей», на левом склоне долины, по дну которой течет ручей, возле родника «Изворул де ла Сухат». Склоны долины в верхней части покрыты молодым лесом и кустарниковой растительностью. В нижней части долина занята огородами и жилыми строениями жителей села. По внешнему осмотру достоверные размеры поселения, из-за задрюченности поверхности, установить трудно. Часть его находится под огородами жителей. В результате детального осмотра этой части поселения был собран керамический материал, характеристика которого и приводится ниже.

Собранная керамика, исключительно гончарная сероглиняная, из хорошо отмоленной пасты без видимых примесей. Обжиг равномерный, поверхность хорошо залощена. Кроме этого, в коллекции присутствуют красноглиняные фрагменты с красно-пунцовым ангобом, светло-сероглиняные с коричневым ангобом и фрагмен-

ты с черноватым ангобом и кирпичного цвета в разломе. Качество этих фрагментов указывает на разную степень обжига сосудов. Красноглиняная с красным ангобом характерна для первого этапа обжига. Ангоб сохранился местами, поверхность меловато-рассыпчатая. Красноглиняную с коричневым ангобом, по качеству черепка, можно считать характерной для предпоследнего этапа обжига. Учитывая высказанные замечания, эту керамику можно считать керамическим браком или изготовленную с несоблюдением технологии при обжиге, тем более что формы сосудов из этих последних категорий идентичны сероглиняным формам с лощеной поверхностью.

Набор форм сосудов, судя по фрагментам венчиков, не так разнообразен. В первую очередь явно преобладают фрагменты так называемых дакийских амфор. Это двуручные сосуды с приземистым биусеченноконическим туловом. Горло цилиндрическое, венчик отогнут и сильно утолщен валикообразно (рис. 1: 5-10) или утолщен удлинённо и слегка стянут во внутрь, в одном случае с двумя горизонтальными врезными линиями-каннелюрами с внешней

Рис. 2. Прутень. Сероглиняная гончарная керамика: 1-5 – миски.

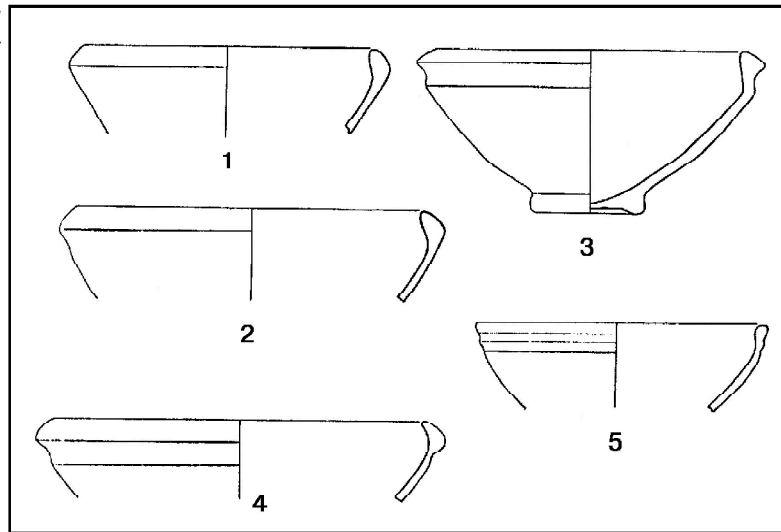

стороны (рис. 1: 11-12). В обоих случаях с внутренней стороны округлость венчика выделена широким горизонтальным каннелюром в виде паза под крышку. Ручки сосудов, связывающие горло с плечиками, ленточные, с продольным рельефным валиком (рис. 1: 9,12). Горло амфор, отделенное от плечиков рельефным валиком, покрыто вертикальным лощением, а по центру, между ручками, нанесены две вертикальные зигзагообразные линии, образующие неправильные ромбы, внутреннее пространство не было лощеным (рис. 1: 9,11-12). Плечики сосудов, до основания ручек не лощеные, иногда покрывались косыми пролощенными линиями, образующими сетчатый орнамент. Снизу орнаментальная полоса ограничивалась полосой горизонтального лощения (рис. 1: 12). Следует добавить, что эта форма сосудов довольно стандартизирована по размерам, имея диаметр по венчику 14-16 см. В качестве аналогий указываем, что речь идет о сосудах типа В/II, а/3 согласно классификации Г.Бикир (Bichir 1973: 80-81: pl. CXVII/1) или дакийских амфорах типа II D2 по М.Игнат (Ignat 1999: 94-95: f. 12/2a).

Близкими по форме являются два профиля сосудов с удлинённым утолщённым венчиком, стянутым вовнутрь, с внешней стороны имеющего полосу врезных горизонтальных линий (рис. 1: 1) или небольшое углубление (рис. 1: 2). Горло сосудов воронковидное, диаметр по венчику 12-13 см. Возможно, это тоже фрагменты амфор, только другого типа или, скорее всего, это кувшины или кружки. Наличие неполного профиля затрудняет более точное их определение. Второй фрагмент явно указывает, что сосуд был обожжен не полностью, цвет его поверхности светло-серый с коричневым ангобом. Учитывая типологию Г. Бикир, можно полагать, что это кружки типа В/II, с/3 (Bichir 1973: 82: pl. CXXII/2), а по М. Игнат – кувшины типа II F 3 (Ignat 1999: 99: f. 14/3).

Немногочисленными являются фрагменты кружек с округленным туловом, воронкообраз-

ным горлом и простым отогнутым или утолщённым венчиком. Ленточная ручка с продольным каннелюром с внешней стороны крепится под венчиком. Горло сосуда покрыто вертикальным лощением. Диаметр по венчику 10 см (рис. 1: 3-4). По типологии Г.Бикир, это кружки типа В/II, d/3, которые являются довольно распространенными в среде свободных даков.

Фрагменты мисок составляют довольно многочисленную группу находок, среди которых и один полный профиль. Все экземпляры усеченноконической формы с вогнутым утолщенно-округленным или утолщенным под углом венчиком, днище на кольцевом поддоне (рис. 2). В отдельных случаях венчик выделен широким горизонтальным каннелюром (рис. 2: 3-4) или двумя более узкими каннелюрами (рис. 2: 5). Из пяти форм, присутствующих на рисунке, только два сосуда были обожжены полностью – сероглиняная поверхность и слом (рис. 2: 2-3), среди остальных – два сосуда на первой стадии обжига, кирпичного цвета с красно-пунцовым ангобом и пачкающей поверхностью (рис. 2: 4-5); последний сосуд имеет темно-серую поверхность, черепок в изломе кирпичного цвета (рис. 2: 1). Диаметр сосудов по венчику 22-31 см, и по типологии Г.Бикир речь идёт о сосудах типа В/1, с/5, однако он уточняет, что известны только сероглиняные формы (Bichir 1973: 75: pl. LXXXVIII/4).

Завершив описание керамики с поселения Прутень, следует отметить, что технологически и типологически она аналогична или идентична керамике памятников типа Поенешть-Вуртешкой восточно-карпатского региона, древности которых оставлены свободными даками, а поселение Прутень является первым достоверным памятником этого круга древностей на левобережье Прута.

Что касается предварительной датировки материалов поселения, то на данный момент мы располагаем только местной сероглиняной гончарной керамикой. Однако в её составе присутствуют выразительные фрагменты приземи-

стых дакийских амфор с биусеченноконическим туловом, которые представляют собой один из характерных признаков для поздних могильников типа Поенешть, и датируют их исследователи III в.н.э., в основном, серединой или второй половиной столетия (Marinescu, Mirițoiu

1987: 114-115), что соответствует концу III-IV фазам могильников типа Поенешть по М. Игнат (Ignat 1999: 132-135). Исходя из этого, для поселения Прутень мы предлагаем предварительную датировку в рамках середины – второй половины III в.н.э.

ЛИТЕРАТУРА

- Рикман Э.А. 1975. Памятники сарматов и племён черняховской культуры. Археологическая карта Молдавии. Вып. 5. Кишинёв.
- Щербакова Т.А. 1987. Жилые и хозяйственные сооружения на поселениях позднеимского времени в зоне Буджакской степи // Днестро-Дунайское междуречье в I – начале II тыс.н.э. Киев.
- Щербакова Т.А. 1991. Памятники типа Этулия (историки и пути формирования, направленность хозяйственной деятельности) // Древнейшие общности земледельцев и скотоводов Северного Причерноморья (V тыс. до н.э.-V в.н.э.). Киев.
- Bichir Gh. 1973. Cultura carpică. București.
- Ignat M. 1999. Dacii liberi din Moldova – contribuții arheologice – necropolele de la Podeni și Zvorăștea. Iași.
- Marinescu G., Mirițoiu N. 1987. Die karpische Necropole fon Șopteriu, Gem. Urmeniș, Krei Bistrița-Năsăud // Dacia N.S. XXXI.